

Toute reproduction, utilisation, transmission non autorisée par SOMFY est interdite. - Loi n° 57 298 du 11.03.57 -

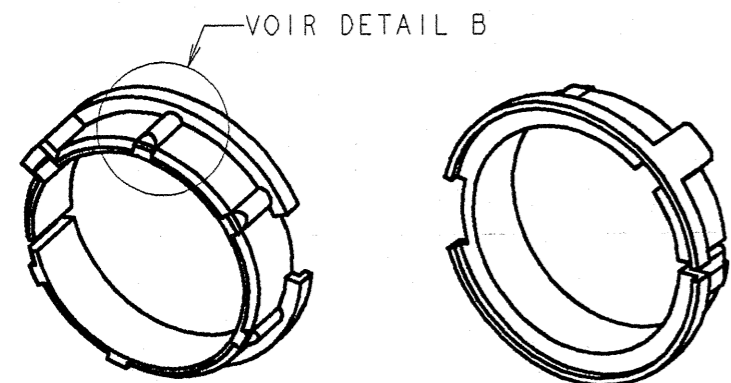

ECHELLE 1/1 VOLUME THEORIQUE 2265 mm<sup>3</sup>

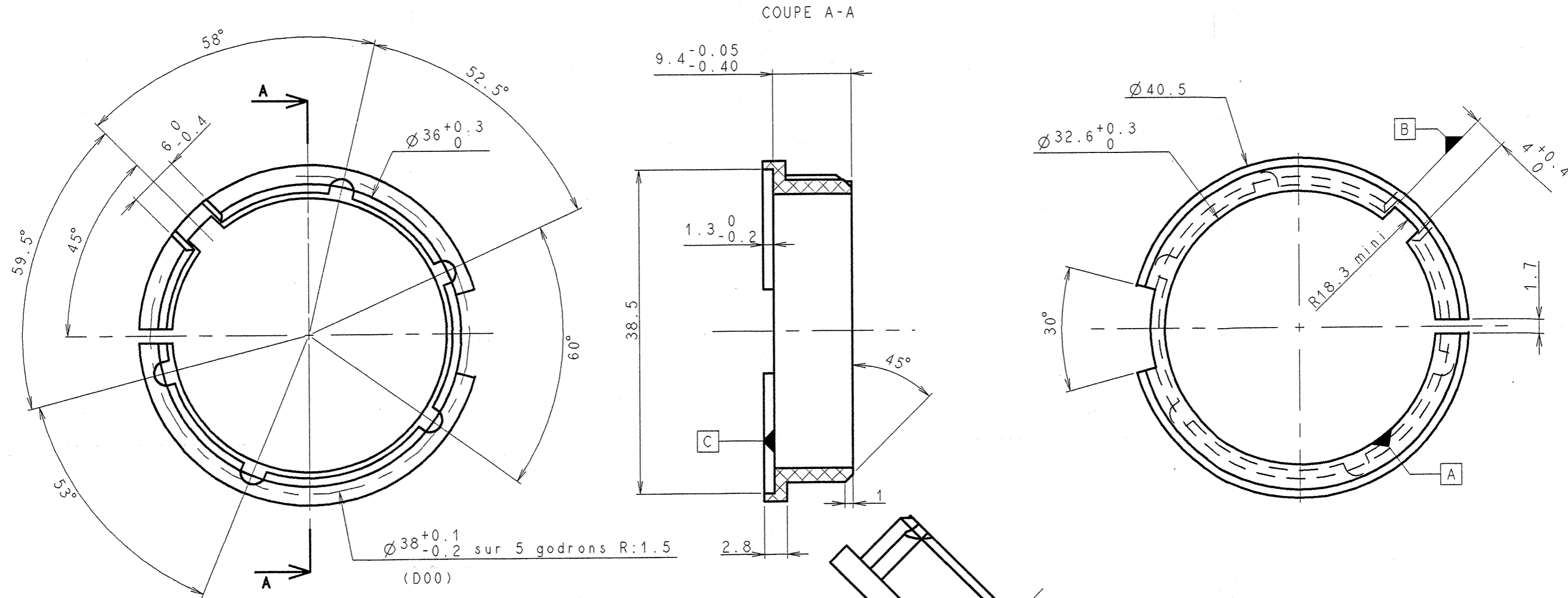
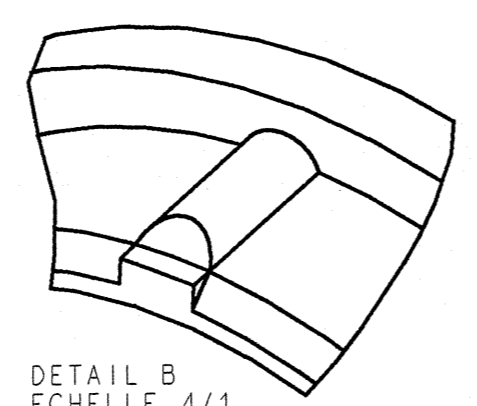

DETAIL B ECHELLE 4/1

NOTA

- [A] [B] [C] REFERENCES METROLOGIQUES  
 INSCRIPTIONS SUIVANTES EN RELIEF DANS UN CREUX SUR LA FACE [C]  
 \* REFERENCE PIECE 6 CHIFFRES  
 \* INSCRIPTION MATIERE >POM<  
 \* INSCRIPTION "MADE IN FRANCE"  
 \* CODE FOURNISSEUR

COTE DE 32.6 <sup>+0.3</sup> 0 MESUREE AVEC CALE DE 1.7mm  
 AUTRES COTES MESUREES AVEC PIECE CONFORMEE SUR LE Ø MINI INTERIEUR  
 TAMPON DE 32.6

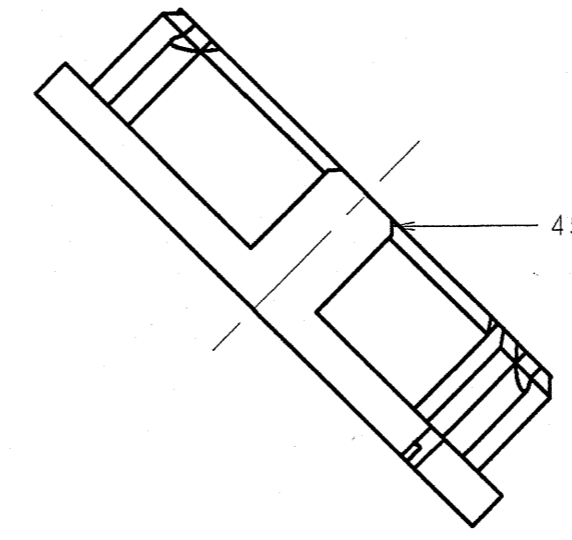

45° X 0.7

TOLERANCE GENERALE		CLASSE OU CATEGORIE: NORMALE	SELON NORME: NFT 58-000	ETUDE N° 524
MATERIE:		TOLERANCES GENERALES SUIVANT DIRECTIVE SOM-DIRE 24:		
POM		ANGLE : ± °		
NOIR		QUALITE: MINI:		
TRAIT. THERMIQUE:		Dessiné par: ROSELLI E. le: 11.09.98		
-		Vérifié par: S. DUTAZ le: 26-11-01		
-				
TRAIT. PROTECTION				
-				
-				
D 00	Modif tol côté 38 0/-0.5->38+0.1/-0.2	10/01	ER	
RENOUVELLEMENT OUTILLAGE				
C 00	MISE A JOUR PLAN SUITE RA2000/20	08.00	ER	Ech. 2/1 Base: GAMME 40 Ind.PDM: X.09 N° :132143 D 00
MODIF DESIGNATION DE LA MODIFICATION DATE NOM				
DESIGNATION: COURONNE D'ADAPTATION TUBE CYLINDRIQUE 40*1				

4  
3  
2  
1

4  
3  
2  
1

