

Schnitt B-D

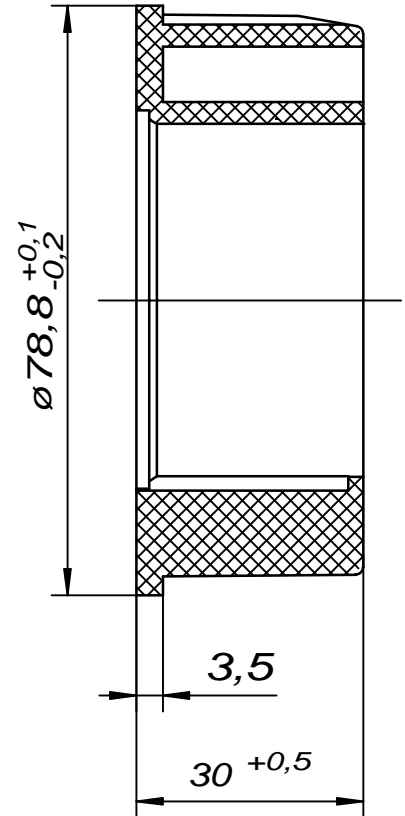

INTERFACE-
drawing

Vorstehende Zeichnung urheberrechtlich geschützt. Alle Rechte vorbehalten. Jede Vervielfältigung, auch von Ausschnitten verboten !				Allgemeintoleranzen:		(Oberfläche)	Maßstab: 1:1	(Gewicht)	Kg
				Metalle ISO 2768 mittel Kunstst. DIN 16901 130A			(Werkstoff)	PP (schwarz/black)	
				Datum	Name	(Verwendung)	Zubehör LT50 HiPro Welle/tube ø 78		
				Bearbeit	08.07.1997	Stollberg	(Benennung)	Adapter/crown E-DS 78	
				Geprüft			(neue Art.-Nr.)	(Index)	
				Qualität	08.07.1997	Strohmeier	9707027	IN	
				Freigabe	31.0.1997	Hörmann			
A01	Ref.-No changed, was 707027	22.5.02	Sto	 72108 Rottenburg		(alte Art.-Nr.)	(Blatt)		
Zust.	Änderung	Datum	Name			(Format)	A 4	(Zeichnungs-Nr.)	1
MECHZUB\INTERFAC\97070271							9707027IN A01	Bl.	
Verteiler:	QSM (3x) <input type="checkbox"/>	AV (1x) <input type="checkbox"/>	EK (3x) <input type="checkbox"/>						
	QSE (1x) <input type="checkbox"/>	MVM (1x) <input type="checkbox"/>	Kunde <input type="checkbox"/>						