



Cette notice s'applique à toutes les motorisations T3.5Hz02/T5Hz02/T6Hz02 dont les déclinaisons sont disponibles au catalogue en vigueur.  
**Domaine d'application:** Les motorisations T3.5Hz02/T5Hz02/T6Hz02 sont conçues pour tous types de volets roulants, de stores d'extérieur sans cassette. L'installateur, professionnel de la motorisation et de l'automatisation de l'habitat doit s'assurer que l'installation du produit motorisé une fois installé respecte les normes en vigueur dans le pays de mise en service comme notamment la norme sur les volets roulants EN13659, et les stores d'extérieur EN 13561.

**Responsabilité:** Avant d'installer et d'utiliser la motorisation, lire attentivement cette notice. Outre les instructions décrites dans cette notice, respecter également les consignes détaillées dans le document joint **Consignes de sécurité**. La motorisation doit être installée par un professionnel de la motorisation et de l'automatisation de l'habitat, conformément aux instructions de SIMU et à la réglementation applicable dans le pays de mise en service. Toute utilisation de la motorisation hors du domaine d'application décrit ci-dessus est interdite. Elle exclurait, comme tout irrespect des instructions figurant dans cette notice et dans le document joint **Consignes de sécurité**, toute responsabilité et garantie de SIMU. L'installateur doit informer ses clients des conditions d'utilisation et de maintenance de la motorisation et doit leur transmettre les instructions d'utilisation et de maintenance, ainsi que le document joint **Consignes de sécurité**, après l'installation de la motorisation. Toute opération de Service Après-Vente sur la motorisation nécessite l'intervention d'un professionnel de la motorisation et de l'automatisation de l'habitat. Si un doute apparaît lors de l'installation de la motorisation ou pour obtenir des informations complémentaires, consulter un interlocuteur SIMU ou aller sur le site [www.simu.com](http://www.simu.com).

## 1 Installation

**Consignes à suivre impérativement par le professionnel de la motorisation et de l'automatisation de l'habitat réalisant l'installation de la motorisation.**

- Les modalités d'installation électrique sont décrites par les normes nationales ou par la norme IEC 60364.
- Les câbles traversant une paroi métallique doivent être protégés et isolés par un manchon ou un fourreau.
- T5Hz02 : Le câble du moteur T5Hz02 est démontable. S'il est endommagé, le remplacer à l'identique. Le raccordement du câble au moteur doit être réalisé par du personnel qualifié. Le connecteur doit être monté sans endommager les contacts. La continuité de terre doit être assurée.
- T3.5Hz02 - T6Hz02 : Le câble du moteur T3.5Hz02 - T6Hz02 n'est pas démontable. S'il est endommagé, retourner la motorisation au SAV.

### Préconisations:

- Respecter une distance minimum de **0,2 m** entre deux moteurs H202.
- Respecter une distance minimum de **0,3 m** entre un moteur H202 et un émetteur Hz.
- L'utilisation d'un appareil radio utilisant la même fréquence (433,42MHz) peut dégrader les performances de ce produit (ex.: casque radio Hi-Fi).

### - Perçage du tube :

	A	ØB	C	D	mm	
					L1	L2
 <b>T3.5Hz02</b> Ø38,2 29 L1 L2	4/16	4.2	8	5.5	472	486
	3/30 • 9/16 • 13/10				506	520
 <b>T5Hz02</b> 55 22,8 48° * 35 Nm max. L1 L2	06/32 • 08/17 • 10/17 • 15/17	5	26	4.2	596	619
	15/32				666	689
	20/17 • 25/17 • 35/17 • 50/12				670	693
 <b>T6Hz02</b> 96 27,5 Ø3 Ø64 7,45 L1 L2	60/12 • 80/12 • 100/12 • 120/12	5	36	8	729	758

### - Montage :

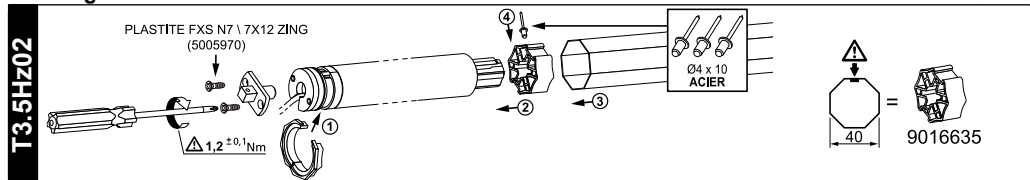

T5Hz02

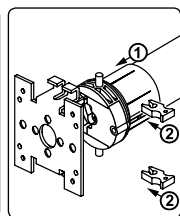
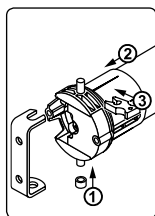
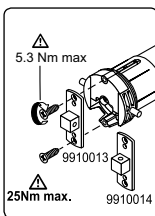
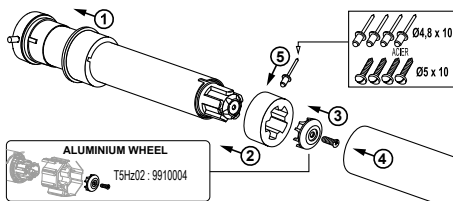

T6Hz02

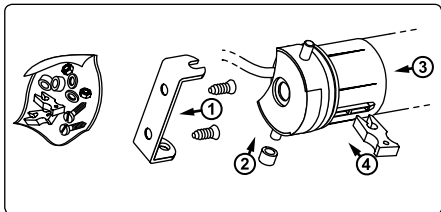
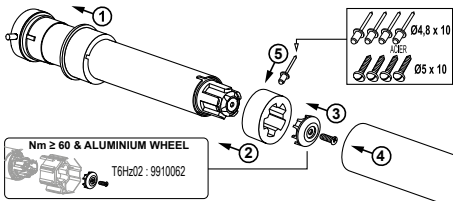

## 2 Câblage

**⚠ Il est recommandé de pouvoir couper individuellement l'alimentation de chaque moteur.**

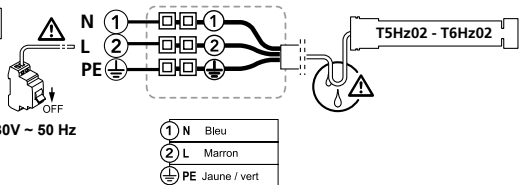
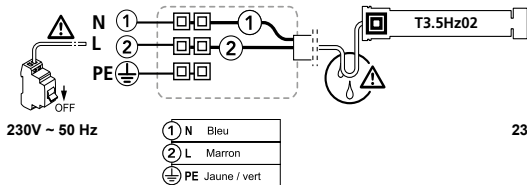

**⚠** - Attacher les câbles pour éviter tout contact avec une partie en mouvement.  
 - Si la motorisation est utilisée en extérieur, et si le câble d'alimentation est de type H05-VVF alors installer le câble dans un conduit résistant aux UV, par exemple sous goulotte.

## 3 Emetteurs compatibles

(12 émetteurs max. par moteur)

- 1 : Emetteur Hz mural 1 / 5 canaux/ Memory Hz
- 2 : Emetteur Hz mobile 1 / 5 canaux
- 3 : Emetteur Hz Color Multi / Timer Easy / Timer Multi
- 4 : Capteur Hz soleil

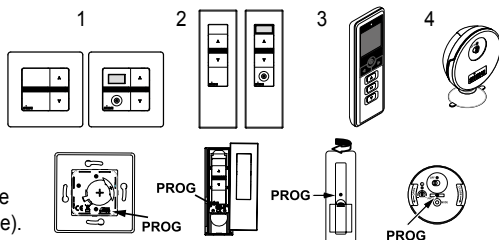

**Emplacement de la touche PROG sur les émetteurs Hz :**  
 Éloigner les émetteurs de toute surface ou structure métallique qui pourraient nuire à leur bon fonctionnement (perte de portée).

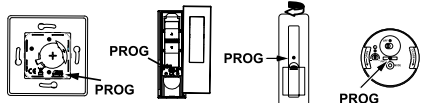

## 4 Réglage des fins de course

**⚠** Si l'installation comporte plusieurs moteurs, un seul moteur doit être alimenté pendant les opérations du chapitre 4.1, ceci pour éviter les interférences avec les autres moteurs lors de la programmation.

### 4.1- Mode apprentissage

- Mettre le moteur sous tension.
- Appuyer simultanément sur les touches "montée" et "descente" d'un émetteur Hz. Le moteur effectue une rotation de 0,5 seconde dans un sens puis dans l'autre. *Cet émetteur commande maintenant le moteur en mode instable. Passer à l'étape 4.2.*

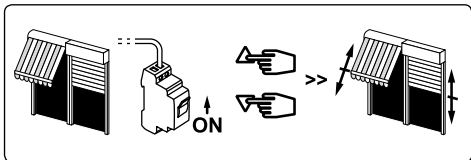

## 4.2- Configuration du sens de rotation :

Appuyer sur la touche "montée" de l'émetteur :

a- Si l'axe tourne dans le sens montée, passer à l'étape 4.3.

b- Si l'axe tourne dans le sens descente, inverser le sens de rotation en appuyant sur la touche "stop" pendant au moins 3 secondes.

Le moteur confirme la modification par une rotation de 0,5 seconde dans un sens puis dans l'autre. Passer à l'étape 4.3.

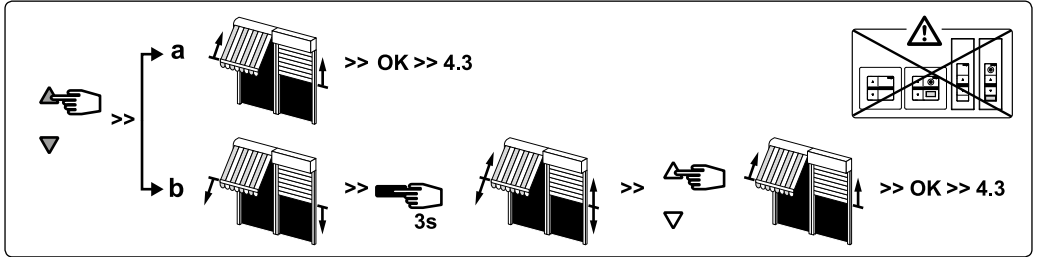

## 4.3- Réglage des fins de course :

Le réglage des fins de course peut être réalisé de deux façons :

- Mémorisation en premier du point d'arrêt bas (a) et ensuite du point d'arrêt haut (b).

- Mémorisation en premier du point d'arrêt haut (b) et ensuite du point d'arrêt bas (a).

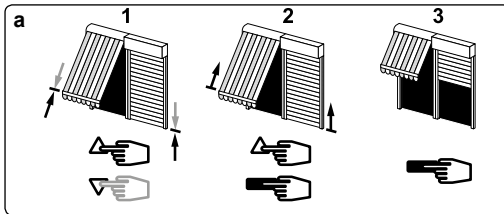

1- Positionner le moteur sur le point d'arrêt bas souhaité à l'aide des touches "descente" et "montée".

2- Appuyer **simultanément** sur les touches "stop" et "montée" pour mémoriser le point d'arrêt bas.

Le moteur se met automatiquement en rotation en montée.

3- Appuyer sur "stop" pour immobiliser le moteur.

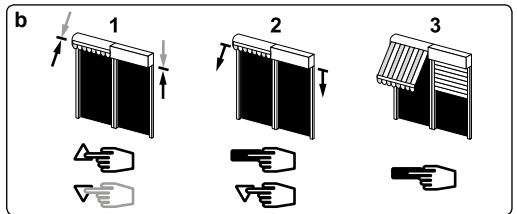

1- Positionner le moteur sur le point d'arrêt haut souhaité à l'aide des touches "montée" et "descente".

2- Appuyer **simultanément** sur les touches "stop" et "descente" pour mémoriser le point d'arrêt haut.

Le moteur se met automatiquement en rotation en descente.

3- Appuyer sur "stop" pour immobiliser le moteur.

4- Après avoir mémorisé les points d'arrêt bas (a) et haut (b), procéder à la validation des réglages :

- Appuyer 2s sur la touche "stop". Le moteur effectue une rotation de 0,5 s dans un sens puis dans l'autre. Passer à l'étape suivante

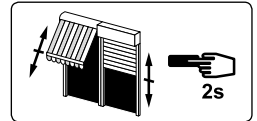

**⚠** Si vous souhaitez programmer un autre émetteur que celui utilisé jusqu'à présent comme point de commande du moteur :

- couper l'alimentation du moteur (2 secondes minimum).

- reprendre l'opération 4.1\* avec un nouvel émetteur avant de passer au chapitre §5.

\* A la mise sous tension le moteur effectue une courte rotation dans un sens puis dans l'autre, ce qui indique que les fins de courses sont déjà réglés.

## 5 Programmation du premier point de commande individuelle

**⚠** Cette opération ne peut être effectuée que depuis l'émetteur ayant effectué l'opération 4.1.

- Appuyer environ 1 seconde sur la touche PROG de l'émetteur. Le moteur effectue une rotation de 0,5 seconde dans un sens puis dans l'autre.

Votre émetteur est maintenant programmé et commande le moteur en mode stable.

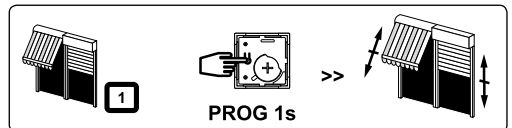

## 6 Programmation d'un nouveau point de commande (individuelle, groupe ou générale)

### 6.1- Ouvrir la mémoire du moteur depuis l'émetteur de commande individuelle :

- Appuyer environ **3 secondes** sur la touche **PROG** de l'émetteur de commande individuelle. Le moteur effectue une rotation de 0,5 seconde dans un sens puis dans l'autre.

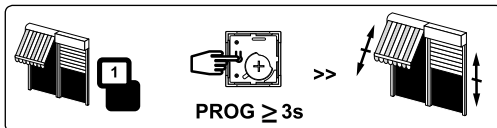

### 6.2- Valider l'opération depuis le nouvel émetteur à programmer :

- Appuyer environ **1 seconde** sur la touche **PROG** du nouvel émetteur. Le moteur effectue une rotation de 0,5 seconde dans un sens puis dans l'autre.

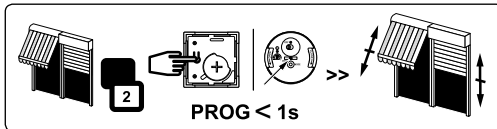

- Si votre nouveau point de commande est une commande de groupe : répéter les opérations 6.1 et 6.2 pour chaque moteur du groupe.
- Si votre nouveau point de commande est une commande générale : répéter les opérations 6.1 et 6.2 pour chaque moteur de l'installation.
- Pour supprimer un émetteur de la mémoire du moteur : Effectuer les opérations 6.1 depuis l'émetteur de commande individuelle et l'opération 6.2 depuis l'émetteur à supprimer.

## 7 Enregistrement / commande / suppression de la position intermédiaire

### Enregistrement :

- Positionner le moteur sur la position intermédiaire désirée.

- Appuyer **5s** sur la touche "**stop**". Le moteur effectue une rotation de 0,5 s dans un sens puis dans l'autre.

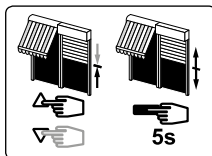

### Commande :

- Appuyer sur la touche "**stop**" pendant 0,5s.

Le moteur rejoint la position intermédiaire.

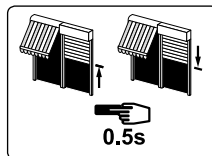

**Suppression :** Positionner le moteur sur la position intermédiaire. Appuyer 5s sur la touche "**stop**", la position intermédiaire est supprimée.

## 8 Ré-ajustement des positions de fins de course

### 8.1- Ré-ajustement de la position de fin de course haute :

1- Positionner le moteur sur le point d'arrêt haut réglé en §4.3b à l'aide de la touche "montée".

2- Appuyer simultanément sur les touches "**montée**" et "**descente**" pendant **5 secondes**. Le moteur effectue une rotation de 0,5 seconde dans un sens puis dans l'autre.

3- Affiner le réglage à l'aide des touches "descente" et "montée" pour obtenir la position de fin de course souhaitée.

4- Appuyer **2 secondes** sur la touche "**stop**". Le moteur effectue une rotation de 0,5 seconde dans un sens puis dans l'autre.

*La nouvelle position de fin de course est mémorisée.*

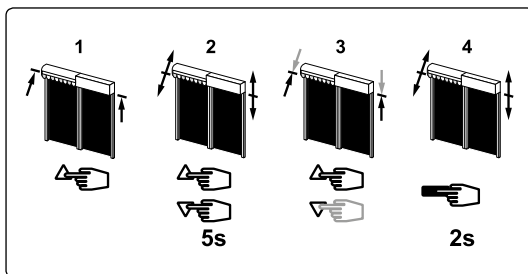

### 8.2- Ré-ajustement de la position de fin de course basse :

1- Positionner le moteur sur le point d'arrêt bas réglé en §4.3a à l'aide de la touche "descente".

2- Appuyer simultanément sur les touches "**montée**" et "**descente**" pendant **5 secondes**. Le moteur effectue une rotation de 0,5 seconde dans un sens puis dans l'autre.

3- Affiner le réglage à l'aide des touches "descente" et "montée" pour obtenir la position de fin de course souhaitée.

4- Appuyer **2 secondes** sur la touche "**stop**". Le moteur effectue une rotation de 0,5 seconde dans un sens puis dans l'autre.

*La nouvelle position de fin de course est mémorisée.*

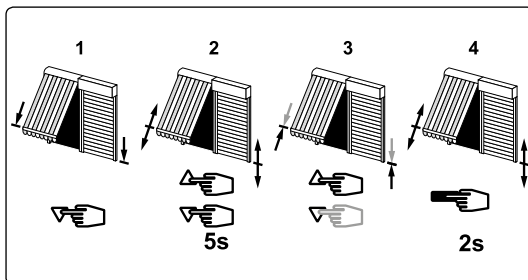

## 9 Annulation de la programmation et des réglages de fins de course

- 9.1- Couper l'alimentation du moteur pendant **2 secondes**.
- 9.2- Rétablir l'alimentation du moteur pendant **7 secondes**.
- 9.3- Couper l'alimentation du moteur pendant **2 secondes**.
- 9.4- Rétablir l'alimentation du moteur.

- Si le moteur se trouve en position de fin de course (haut ou bas), il effectue une brève rotation dans les deux sens. Si le moteur se trouve dans une autre position, il effectue une rotation de 5 secondes dans un sens quelconque. Le moteur est maintenant en mode "annulation de la programmation".

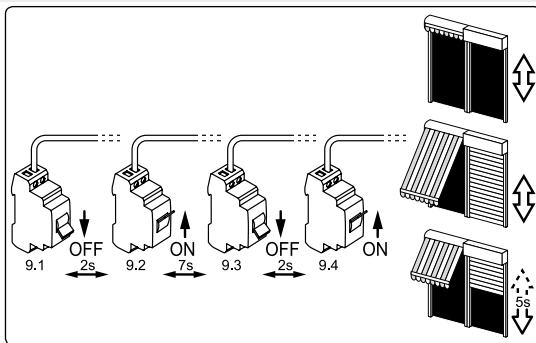

**⚠ Si vous intervenez sur l'alimentation de plusieurs moteurs, ils seront tous dans ce mode. Il convient donc "d'éjecter" de ce mode tous les moteurs non concernés par cette modification en appuyant sur une touche de commande d'un émetteur programmé.**

9.5- Ensuite valider l'annulation de la programmation du moteur concerné depuis l'émetteur de commande individuelle :

- Appuyer **plus de 7 secondes** sur la touche **PROG** de l'émetteur. Maintenir l'appui jusqu'à ce que le moteur effectue une première rotation de 0,5 seconde dans un sens puis dans l'autre, puis quelques seconde plus tard une seconde rotation de 0,5 seconde dans les deux sens.

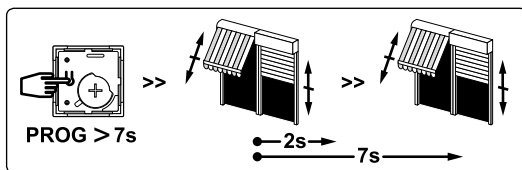

La mémoire du moteur est maintenant complètement vidée. Effectuer de nouveau la programmation complète du moteur.

## 10 Utilisation et maintenance

- Cette motorisation ne nécessite pas d'opération de maintenance.
- Appuyer sur la touche ▲ du point de commande pour faire monter le produit motorisé.
- Appuyer sur la touche ▼ du point de commande pour faire descendre le produit motorisé.
- Quand le produit motorisé est en cours de mouvement, un appui bref sur la touche "Stop" arrête le produit motorisé.
- Quand le produit motorisé est à l'arrêt, un appui bref sur la touche "Stop" commande le produit motorisé sur la position intermédiaire programmée. (Pour modifier ou supprimer une position intermédiaire voir le chapitre §7).

Astuces et conseils d'utilisation :

Problèmes	Causes possibles	Solutions
Le produit motorisé ne fonctionne pas.	La motorisation est au thermique.	Attendre que la motorisation refroidisse.

Si le produit motorisé ne fonctionne toujours pas, contacter un professionnel de la motorisation et de l'automatisation de l'habitat.

**CE** Par la présente, SIMU SAS, F-70103 GRAY déclare en tant que fabricant que la motorisation couverte par ces instructions, marquée pour être alimentée en 230V~50Hz et utilisée comme indiqué dans ces instructions, est conforme aux exigences essentielles des Directives Européennes applicables et en particulier de la Directive Machine 2006/42/EC et de la Directive Radio 2014/53/EU. Le texte complet de la déclaration de conformité à l'UE est disponible sur [www.simu.com](http://www.simu.com). Emmanuel CARMIER, directeur général, GRAY, 12/2016.



EN **T3.5Hz02/T5Hz02/T6Hz02**  
(230V~50Hz)

**5010945K**



EN- ORIGINAL INSTRUCTIONS

S.A.S. au capital de 5 000 000 € - Z.I. Les Giranoux - BP71 - 70103 Arc-Les-Gray CEDEX - RCS GRAY B 425 650 090 - SIRET 425 650 090 00011 - n° T.V.A CEE FR 87 425 650 090

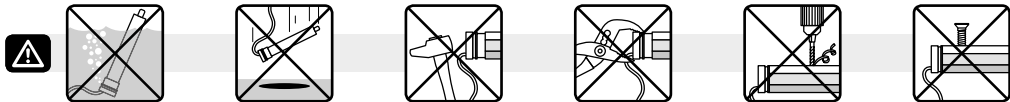

These instructions apply to all T3.5Hz02/T5Hz02/T6Hz02 drive, the different versions of which are available in the current catalogue.

**Field of application:** T3.5Hz02/T5Hz02/T6Hz02 drive are designed to all types of roller shutters, outdoor awnings without cassette. The installer, who must be a motorisation and home automation professional, must ensure that the drive product is installed in accordance with the standards in force in the country in which it is installed such as EN 13659 relating to roller shutters, EN 13561 relating to outdoor screens and awnings.

**Liability:** Before installing and using the drive, please read operating and installation guide carefully. **Please read these instructions carefully** before installing and using the drive. In addition to following the instructions given in this guide, the instructions detailed in the attached **Safety instructions document** must also be observed. The drive must be installed by a motorisation and home automation professional, according to instructions from SIMU and the regulations applicable in the country in which it is commissioned. It is prohibited to use the drive outside the field of application described above. Such use, and any failure to comply with the instructions given in this guide and in the attached **Safety instructions document**, absolves SIMU of any liability and invalidates the warranty. The installer must inform its customers of the operating and maintenance conditions for the drive and must provide them with the instructions for use and maintenance, and the attached **Safety instructions document**, after installing the drive. Any After-Sales Service operation on the drive must be performed by a motorisation and home automation professional.

If in doubt when installing the drive, or to obtain additional information, contact a SIMU adviser or go to the website [www.simu.com](http://www.simu.com).

## 1 Installation

### Instructions which must be followed by the drive and home automation professional installing the drive:

- Methods of wiring are given by national standards or IEC60364 standard.
- Cables which pass through a metal wall must be protected and isolated using a sheath or sleeve.
- T5Hz02: The cable for the T5Hz02 can be removed. If it is damaged, replace by the same. The cable may only be connected to the motor by qualified personnel. The connector is to be assembled without damaging the contacts. The continuity of the earth connection must be ensured.
- T3.5Hz02 - T6Hz02: The cable for the T3.5Hz02 - T6Hz02 cannot be removed. If it is damaged, return the drive to the After-Sales department.

### Recommendations:

- Keep a minimum distance of **20 cm** between two Hz.02 motors.
- Keep a minimum distance of **30 cm** between Hz.02 motors and Hz transmitters. A radio appliance using the same frequency (433,42MHz) may deteriorate our product's performance (ex. : hi-fi radio headphones).

### - Drilling of the tube:

			mm							
			Ø min.	A	ØB	C	D	L1	L2	
<b>T3.5Hz02</b> 		230V~50Hz	4/16	37	448	4.2	8	5.5	472	486
			3/30 • 9/16 • 13/10	37	483				506	520
<b>T5Hz02</b> 		230V~50Hz	06/32 • 08/17 • 10/17 • 15/17	47	583	5	26	4.2	596	619
			15/32	47	653				666	689
			20/17 • 25/17 • 35/17 • 50/12	47	657				670	693
<b>T6Hz02</b> 		230V~50Hz	60/12 • 80/12 • 100/12 • 120/12	60	716	5	36	8	729	758

## - Assembly:

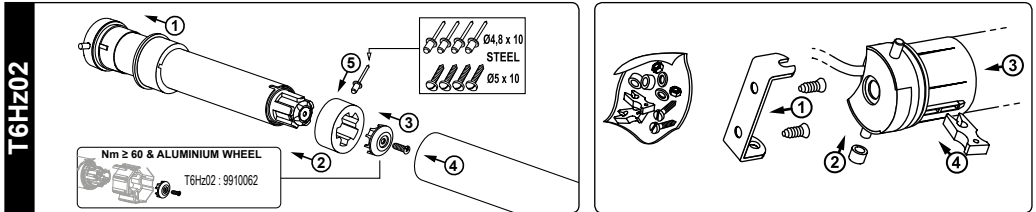
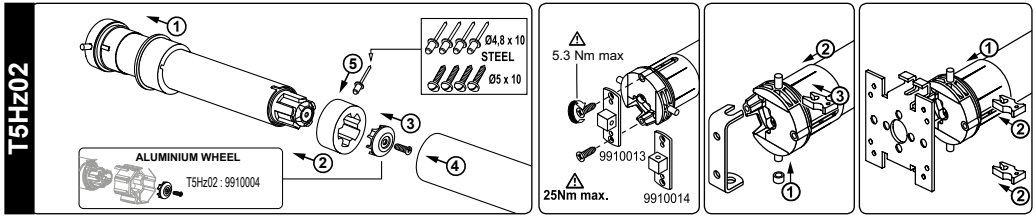
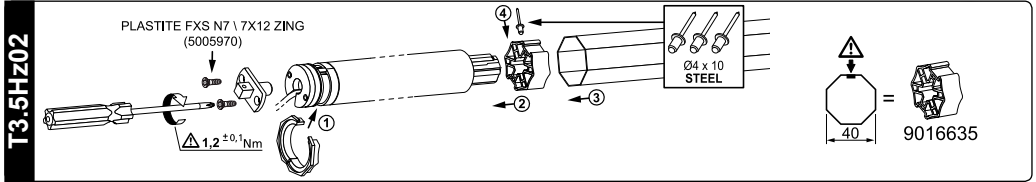

## 2 Wiring

**⚠ You must have the possibility to switch off individually each motor.**

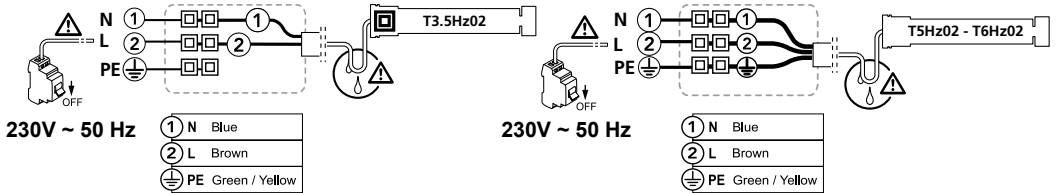

**⚠** - Attach cables to prevent any contact with moving parts.  
- If the motor is used outdoors and if the power supply cable is of the H05-VVF type, then run the cable in a UV-resistant conduit, e.g. trunking.

## 3 Compatible transmitters

(12 transmitters max. for one motor)

- 1 : 1/5 channels Wall Hz transmitter/ Memory Hz
- 2 : 1/5 channels Mobile Hz transmitter
- 3 : Color Multi 16 / Timer Easy / Timer Multi transmitters
- 4 : Hz Sun sensor

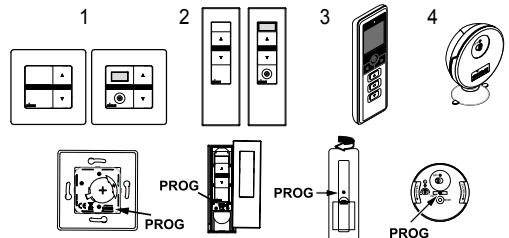

### Location of the PROG key on Hz transmitters:

*Do not position the transmitter near metal in order to avoid range losses.*

## 4 End limit adjustment

**⚠** If the installation includes several motors, only one motor is to be powered during this programming procedure. It will eliminate interferences with the other motor during the procedure.

#### 4.1- Learning mode:

- Switch the motor ON.
- Simultaneously press the "UP" and "DOWN" keys of a Hz transmitter. The motor will run for 0,5 second in one direction, then in the other. *The transmitter now controls the motor in unstable mode, move to stage 4.2.*

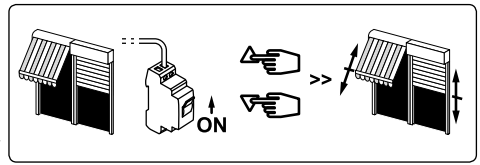

#### 4.2- Checking the rotation direction:

Press the "UP" key of the transmitter:

- a- If the motorized tube runs in the UP direction, move to next stage (4.3).
- b- If the motorized tube runs in the DOWN direction, reverse the rotation direction by pressing the "Stop" key for at least **3 seconds**. The motor will confirm the reversal of the rotation direction by running for 0,5 second in one direction, then in the other direction. Move to the stage 4.3.

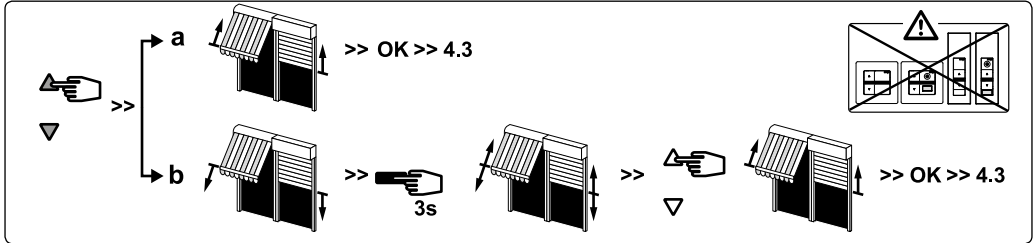

#### 4.3- Adjustment of the end-limits : memorizing the end points:

The end-limit adjustment can be done in two ways:

- First you can memorize the DOWN position (a) and then the UP position (b).
- First you can memorize the UP position (b) and then the DOWN position (a).

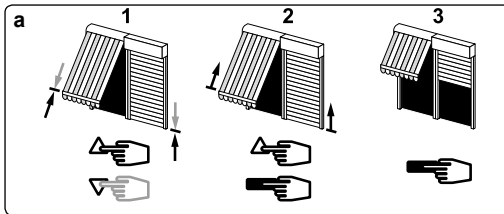

- 1- Position the motor on the DOWN end limit using the "DOWN" and "UP" keys.
- 2- To memorize the DOWN end limit position, press **simultaneously** the "STOP" and "UP" keys. The motor will run automatically in the UP direction.
- 3- Before the motor reaches the UP end limit, press the "STOP" key.

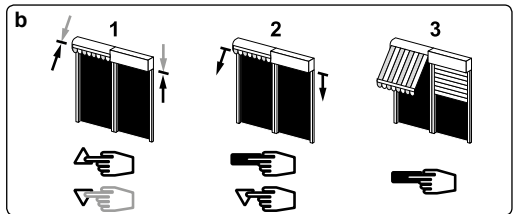

- 1- Position the motor on the UP end limit using the "UP" and "DOWN" keys.
- 2- To memorize the UP end limit position, press **simultaneously** the "STOP" and "DOWN" keys. The motor will run automatically in the DOWN direction.
- 3- Before the motor reaches the DOWN end limit, press the "STOP" key.

#### 4- After the adjustment of the DOWN (a) and the UP (b) end limits, confirm the settings:

- Press **2s** on the "STOP" key to validate the settings. The motor will stop and will run for 0,5 second in one direction and then in the other. Go to next step.

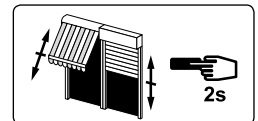

#### If you do not want to use this transmitter as the individual control:

- cut the power supply (2 seconds minimum).
- repeat the operation 4.1\* with a new transmitter and then go to step §5.
- \* In this case, the motor will run for 0,5 second in both directions, that means the limits setting is already done.

### 5 Programming the first individual point of control

#### This operation can only be performed from the transmitter that was used for operation 4.1.

- Press the transmitter PROG Key for approximately 1 second. The motor will run for 0,5 second in one direction and then in the other. *Your transmitter is now programmed to control the motor in stable mode.*

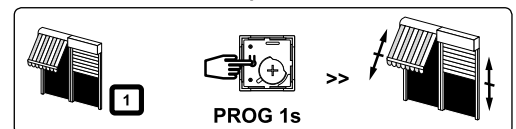



## 6 Programming a new (individual, group or main) control point:

### 6.1- Open the memory of the receiver from the control transmitter:

- Press the **PROG** key of the transmitter for about **3 seconds**. The motor will run for 0,5 second in one direction, then in the other.

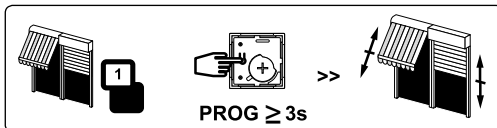

### 6.2- Validate the operation from the new transmitter you want to program:

- Press the **PROG** key of the transmitter for about **1 second**. The motor will run for 0,5 second in one direction, then in the other.

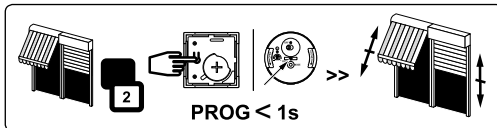

- For group controls, repeat operations 6.1 and 6.2 for each motor in the group.

- For main controls, repeat operations 6.1 and 6.2 for each motor in the installation.

- To delete an transmitter from the memory of a motor, perform operations 6.1 with a programmed transmitter, then perform the operation 6.2 with the transmitter to be deleted.

## 7 Recording / controlling / deleting intermediate position

### Recording:

- Position the motor on the wanted position.
- Press **5 seconds** on the **"STOP"** key. The motor will run for 0,5 second in one direction and then in the other.

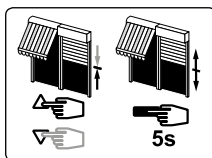

### Controlling:

- Press on the **"STOP"** key for **0.5 s**. the motor goes to the intermediate position.

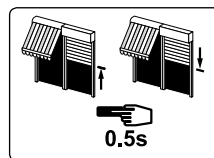

**Deleting** : Position the motor on the intermediate position. Press 5 seconds on the "STOP" key, the intermediate position is deleted.

## 8 Re-adjustment of end limits

### 8.1- Re-adjustment of UP end limits:

- 1- Position the motor on the **UP end limit** previously set in §4.3b with the "UP" key.
- 2- Press simultaneously for **5 seconds** the **"UP"** and **"DOWN"** keys, The motor will run for 0,5 second in one direction and then in the other direction.
- 3- **Adjust the new position** with the "UP" and "DOWN" keys.
- 4- **Validate** the new position by pressing **2 seconds** the **"STOP"** key. The motor will run for 0,5 second in one direction and then in the other direction.  
*The new end limits setting is memorized.*

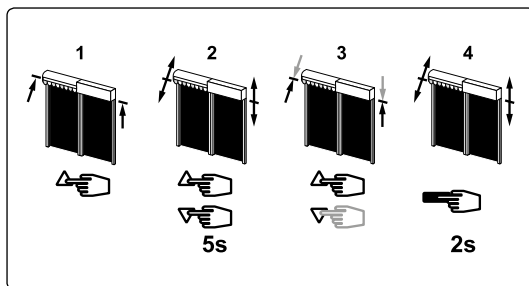

### 8.2- Re-adjustment of DOWN end limits:

- 1- Position the motor on the **DOWN end limit** previously set in §4.3a with the "DOWN" key.
- 2- Press simultaneously for **5 seconds** the **"UP"** and **"DOWN"** keys, The motor will run for 0,5 second in one direction and then in the other direction.
- 3- **Adjust the new position** with the "UP" and "DOWN" keys.
- 4- **Validate** the new position by pressing **2 seconds** the **"STOP"** key. The motor will run for 0,5 second in one direction and then in the other direction.  
*The new end limits setting is memorized.*

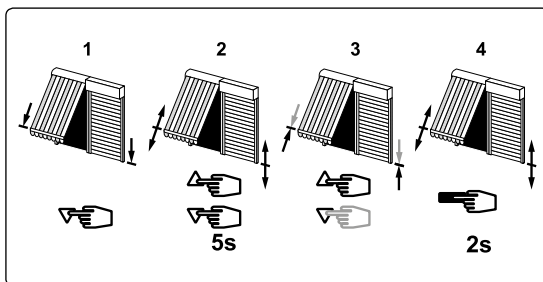

## 9 Cancelling programming and settings

- 9.1- Switch off the power supply to the motor for **2 seconds**.
- 9.2- Switch the power to the motor back on for **7 seconds**.
- 9.3- Switch off the power supply to the motor for **2 seconds**.
- 9.4- Switch the power to the motor back on.

- If the motor is on the end limit position (up or down), the motor will run briefly on one direction and then in the other, otherwise, the motor runs for 5 seconds in random direction. The motor is now in the "cancelling" mode.

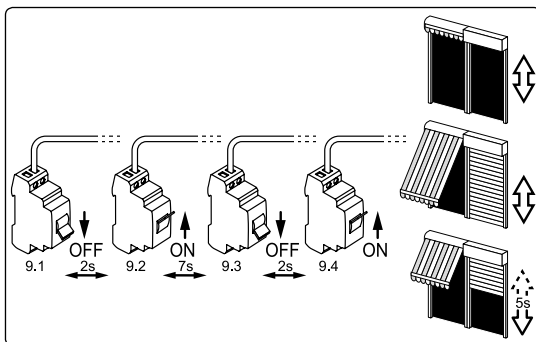

**⚠** If you switch off the power to several motors, they will all be in cancelling mode. That is why, you must "eject" out of this mode all the motors that are not to be deleted by sending a command from their individual control transmitter (UP or Down).

9.5- Then, validate the cancelling of the affected motor from the individual control:

- Press the PROG key of the transmitter **more than 7 seconds**. Maintain the pressure until the motor will first run for 0,5 second in one direction and then the other, and a few second later, it will run again in both direction.

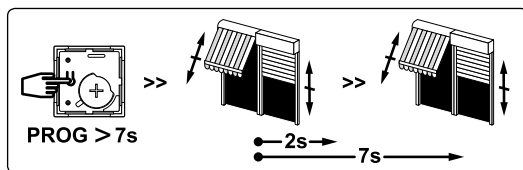

The Hz02 motor is now as it was originally configured, and no transmitter and no settings is saved in its memory and is ready for a new programming.

## 10 Operation and maintenance

- This drive is maintenance-free.
- Press the **▲** button on the control point to lower the motorised product.
- Press the **▼** button on the control point to raise the motorised product.
- If the motorised product is moving, briefly press the "STOP" button, the motorised product stop automatically.
- The motorised product is then stopped, briefly press the "STOP" button, the motorised product moves to the programmed intermediate position. (To modify or delete an intermediate position, see the section §7).

Tips and recommendations for use:

Problems	Possible causes	Solutions
The motorised product does not operate.	The overheating protection on the drive has been activated.	Wait for the drive to cool down.

If the motorised product still does not work, contact a drive and home automation professional.

**CE** SIMU SAS, F-70103 as manufacturer hereby declares that the drive covered by these instructions when marked for input voltage 230V~50Hz and used as intended according to these instructions, is in compliance with the essential requirements of the applicable European Directives and in particular of the Machinery Directive 2006/42/EC, and the Radio Directive 2014/53/EU. The full text of the EU declaration of conformity is available at [www.simu.com](http://www.simu.com). Emmanuel CARMIER, general director, GRAY, 12/2016.



Diese Anleitung gilt für alle Antriebe vom T3.5Hz02/T5Hz02/T6Hz02, deren Ausführungen im aktuellen Katalog zu finden sind.

**Bestimmungsgemäße Verwendung:** Die Antriebe T3.5Hz02/T5Hz02/T6Hz02 wurden für die Motorisierung aller Arten von Rollläden, von Außenmarkisen ohne Kassette. Der Installateur, ein Fachmann für Gebäudeautomation, muss sicherstellen, dass die Installation des Antriebs nach Montage den geltenden Vorschriften des Ortes der Inbetriebnahme entspricht. Hierzu gehören insbesondere die Norm(en): EN 13659 (Rollläden), EN 13561 (Außenbeschattung).

**Haftung:** Lesen Sie bitte vor der Montage und Verwendung des Antriebs diese Installationsanleitung sorgfältig durch. Beachten Sie außer den Anweisungen in dieser Anleitung auch die detaillierten Hinweise im beiliegenden Dokument **Sicherheitshinweise**. Die Installation des Antriebs muss von einem Fachmann für Gebäudeautomation unter Einhaltung der Anweisungen von SIMU und der am Ort der Inbetriebnahme geltenden Vorschriften ausgeführt werden. Jede Nutzung des Antriebs zu Zwecken, die über den im vorliegenden Dokument beschriebenen Anwendungsbereich hinausgehen, ist untersagt. Jede Missachtung dieser, sowie aller anderen in dieser Anleitung und im beiliegenden Dokument **Sicherheitshinweise** enthaltenen Anweisungen führt zum Ausschluss jeglicher Haftung und Gewährleistungsansprüche an SIMU.

Der Installateur hat seine Kunden auf die Nutzungs- und Wartungsbedingungen des Antriebs hinzuweisen und ihnen diese sowie das beiliegende Dokument **Sicherheitshinweise** nach Abschluss der Installation des Antriebs auszuhändigen. Wartungs- und Reparaturarbeiten für den Antrieb dürfen ausschließlich von Fachleuten für Gebäudeautomation ausgeführt werden. Für Fragen zur Installation des Antriebs und weiterführende Informationen wenden Sie sich bitte an Ihren SIMU-Ansprechpartner oder besuchen Sie unsere Website [www.simu.com](http://www.simu.com).

## 1 Installation

**Hinweise, die die installierende Fachkraft, unbedingt zu beachten hat:**

- Die Verdrahtung muss den geltenden VDE Vorschriften entsprechen.
- Alle Kabel, die in Kontakt mit einer metallischen Wandung geraten könnten, müssen mit einer Hülse oder Ummantelung geschützt und isoliert werden.
- T5Hz02: Das Kabel des Antriebes kann demontiert werden : Wenn das Spannungsversorgungskabel beschädigt ist, muss es durch ein identisches Kabel ersetzt werden. Das Kabel muss von einer Elektrofachkraft an den Motor angeschlossen werden. Bei der Steckermontage dürfen die Kontakte nicht beschädigt werden. Die Durchgängigkeit des Schutzleiters muss sichergestellt sein.
- T3.5Hz02 - T6Hz02: Das Kabel des Antriebes kann nicht demontiert werden. Wenn es beschädigt ist, müssen Sie den Antrieb zum Kundendienst bringen.

**Empfehlungen:** Halten Sie eine Mindestdistanz von **20 cm zwischen zwei Hz.02 Motoren ein**. Halten Sie eine Mindestdistanz von **30 cm zwischen Hz.02 Motoren und Hz- Funksendern ein**. Ein Radiogerät, das die gleiche Frequenz nutzt (433,42 MHz), könnte die Leistung des Produkts stören (z.B. Hi-Fi Radio-Kopfhörer).

### - Bohrungen in der Welle:

	Ø min.	mm					L1	L2
		A	ØB	C	D			
<b>T3.5Hz02</b> 	37	448	4.2	8	5.5	472	486	
	37	483				506	520	
<b>T5Hz02</b> 	47	583	5	26	4.2	596	619	
		653				666	689	
		657				670	693	
<b>T6Hz02</b> 	60	716	5	36	8	729	758	

### - Montage :

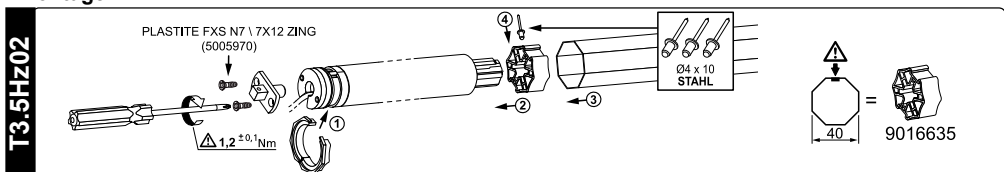

T5Hz02

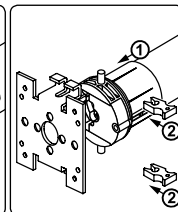
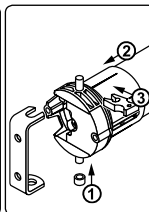
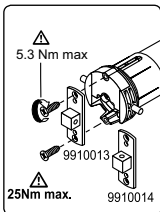
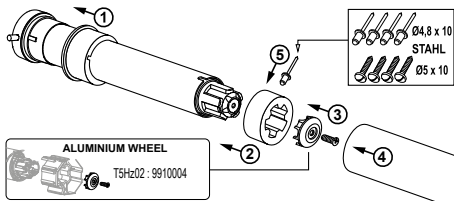

T6Hz02

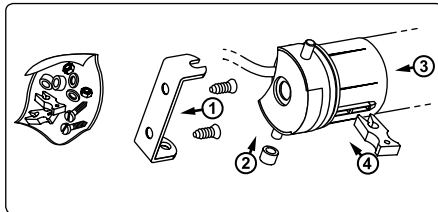
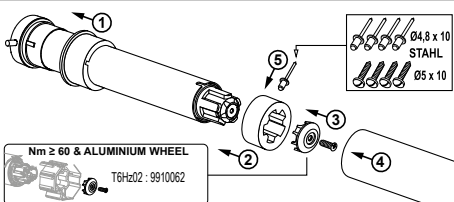

## 2 Verdrahtung

**Wir empfehlen, für jeden Motor eine separate Abschaltung zu verwenden.**

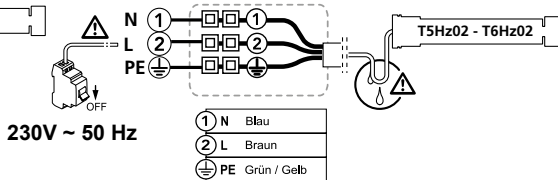
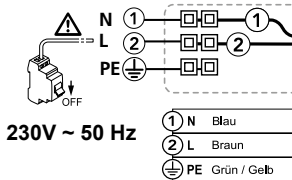

- Bringen Sie die Kabel so an, dass sie nicht Kontakt zu beweglichen Teilen geraten können.
- Wenn der Antrieb im Freien montiert wird und mit einem Netzkabel vom Typ H05-VVF versehen ist, ist das Netzkabel vor UV-Strahlen zu schützen, z.B. durch ein Schutzrohr.

## 3 Compatible Sender

(Maximal 12 Sender pro Motor)

- 1: 1/5 Kanal Hz Wandsender/ Memory Hz
- 2: 1/5 Kanal Hz Handsender
- 3: Color Multi / Timer Easy / Timer Multi Handsender
- 4: Hz- Sonnensensor

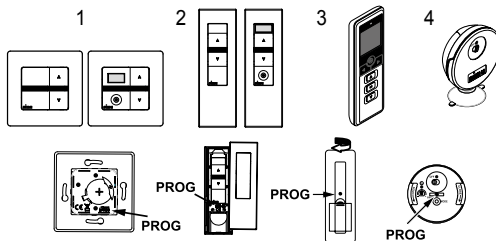

### Anordnung der PROG Taste am Hz-Sender:

Bewahren Sie den Sender nicht in der Nähe metallischer Objekte auf, diese könnten die Senderleistung beeinflussen (geringere Reichweite).

## 4 Einstellung Endbegrenzung

**Wenn die Installation mehrere Motoren umfasst, muss während der Programmierung nur ein Motor mit Strom versorgt werden. Auf diese Weise werden Störungen durch andere Motoren während der Programmierung vermieden.**

### 4.1- Programmiermodus:

- Schalten Sie den Motor EIN.
- Drücken Sie gleichzeitig die AUF- und AB-Taste eines Senders. Der Motor läuft eine halbe Sekunde in die eine, dann in die andere Richtung. Der Sender steuert nun den Motor im Totmannbetrieb. Siehe Schritt 4.2.

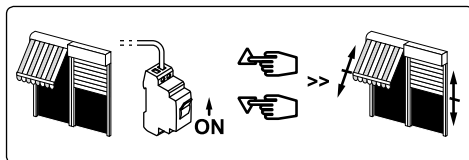

## 4.2- Überprüfen der Laufrichtung:

Drücken Sie die AUF-Taste am Sender:

a- Wenn sich der Behang nach oben bewegt, wechseln Sie zum nächsten Schritt (4.3).

b- Wenn sich der Behang, nach unten bewegt, ändern Sie die Richtung, indem Sie die **Stop-Taste** mindestens **3 Sekunden** lang gedrückt halten. Der Empfänger bestätigt den Richtungswechsel und dreht eine halbe Sekunde lang in die eine, dann in die andere Richtung. Weiter mit Schritt 4.3

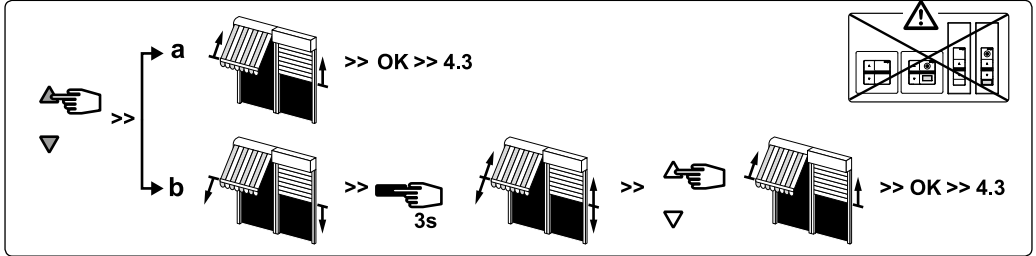

## 4.3- Einstellung der Endbegrenzung:

Es gibt zwei Möglichkeiten, die Endbegrenzung zu speichern:

- Sie können zuerst die ABWÄRTS (a)- und dann die AUFWÄRTS (b)-Position speichern.
- Sie können zuerst die AUFWÄRTS (b)- und dann die ABWÄRTS (a)-Position speichern.

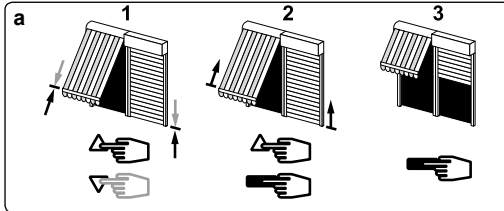

- 1- Positionieren Sie den Motor mit den AUF- oder AB Taste an die untere Endbegrenzung.
- 2- Zur Speicherung der unteren Endbegrenzung drücken Sie gleichzeitig die Tasten STOPP & AUF. Der Motor läuft automatisch aufwärts.
- 3- Wenn der Motor die obere Endbegrenzung erreicht, drücken Sie die Taste STOPP.

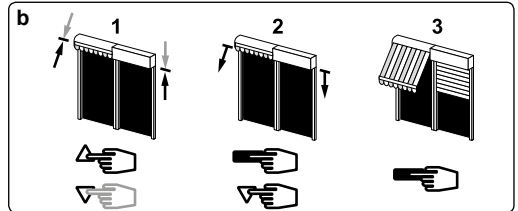

1. Positionieren Sie den Motor mit den AUF- oder AB Taste an die obere Endbegrenzung.
2. Zur Speicherung der oberen Endbegrenzung drücken Sie gleichzeitig die Tasten STOPP & AB. Der Motor läuft automatisch abwärts.
3. Wenn der Motor die untere Endbegrenzung erreicht, drücken Sie die Taste STOPP.

### 4- Nach Einstellen der unteren (a) und oberen (b) Endlage müssen die Einstellungen noch bestätigt werden:

- Halten Sie die Taste STOPP des Senders ca. 2 Sekunden lang gedrückt. Der Motor läuft eine halbe Sekunde in die eine, dann in die andere Richtung. Gehen Sie zum nächsten Punkt.

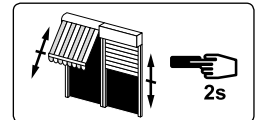

### Wenn Sie diesen Sender nicht als Einzelbedienung benutzen wollen:

- Unterbrechen Sie die Stromversorgung des Motors (Min. 2 Sekunden).
- Wiederholen Sie Schritt 4.1\* mit einem neuen Sender und gehen Sie direkt zu §5.
- \* In diesem Fall fährt der Motor je eine halbe Sekunde in beide Richtungen. Das bedeutet, dass die Endlagen bereits gespeichert sind.

## 5 Programmierung des ersten individuellen Steuerpunkts.

 Diese Einstellung kann nur für den unter Punkt 4.1 verwendeten Sender vorgenommen werden.

- Halten Sie die Taste PROG ca. 1 Sekunde lang gedrückt. Der Motor läuft eine halbe Sekunde in die eine, dann in die andere Richtung.

Ihr Sender ist nun so programmiert, dass er den Motor zuverlässig steuert.

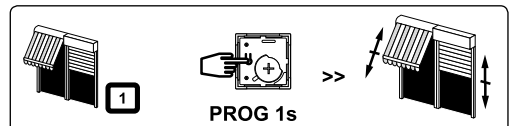

## 6 Programmierung eines neuen (individuellen, Gruppen- oder Haupt-) Steuerpunkts

### 6.1- Öffnen Sie den Speicher des Empfängers mit dem bereits gespeicherten Steuersender:

- Halten Sie die Taste **PROG** des Senders ca. **3 Sekunden** lang gedrückt. Der Motor läuft eine halbe Sekunde in die eine, dann in die andere Richtung.

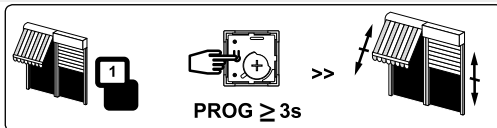

### 6.2- Bestätigen Sie die Eingaben an dem neu zu programmierenden Sender:

- Halten Sie die Taste **PROG** des Senders ca. **1 Sekunde** lang gedrückt. Der Motor läuft eine halbe Sekunde in die eine, dann in die andere Richtung.

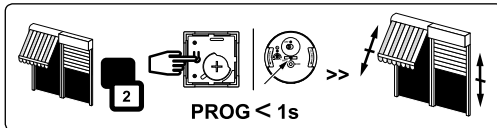

- Für Gruppensteuerungen wiederholen Sie die Schritte **6.1** und **6.2** für jeden Empfänger der Gruppe.

- Für die Hauptsteuerung wiederholen Sie die Schritte **6.1** und **6.2** für jeden Empfänger der Installation.

- Um einen Sender aus dem Speicher des Empfängers zu löschen, wiederholen Sie Schritt **6.1** mit einem programmierten Sender und dann Schritt **6.2** mit dem zu löschenden Sender.

## 7 Speichern, Kontrolle und Löschen der Zwischenpositionen

### Speichern:

- Fahren Sie den Motor in die gewünschte Position.  
- Halten Sie **5 Sekunden** die **STOPP**-Taste gedrückt. Der Motor fährt 0,5 Sekunden in die eine, dann in die andere Richtung.

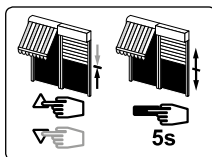

### Kontrolle:

- Halten Sie **0,5 Sekunden** die **STOPP**-Taste gedrückt. Der Motor fährt an die gespeicherte Zwischenposition.

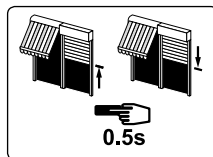

**Löschen einer Zwischenposition:** Den Motor in die zu löschende Zwischenposition fahren. Drücken Sie die **STOPP**-Taste 5 Sekunden lang, die Zwischenposition ist gelöscht.

## 8 Neueinstellung der Endbegrenzung

### 8.1- Neueinstellung der oberen Endbegrenzung:

- 1- Fahren Sie den Motor in die **obere Endlage**.
- 2- Halten Sie die **AUF und AB Tasten 5 Sekunden** lang gleichzeitig gedrückt. Der Motor läuft eine halbe Sekunde lang in die eine, dann in die andere Richtung.
- 3- Stellen Sie die neue Position mit den **AUF oder AB** Tasten ein.
- 4- Bestätigen Sie die neue Position, indem Sie die **STOPP**-Taste **zwei Sekunden** lang gedrückt halten. Der Motor läuft eine halbe Sekunde lang in die eine, dann in die andere Richtung.

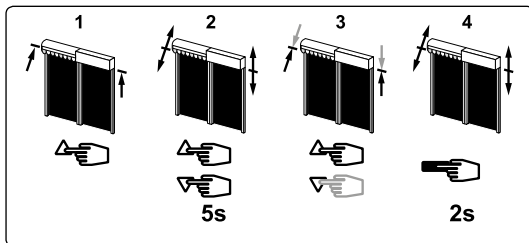

*Die neue Einstellung ist gespeichert.*

### 8.2- Neueinstellung der unteren Endbegrenzung:

- 1- Fahren Sie den Motor in die **untere Endlage**.
- 2- Halten Sie die **AUF und AB Tasten 5 Sekunden** lang gleichzeitig gedrückt. Der Motor läuft eine 0,5 Sekunden lang in die eine, dann in die andere Richtung.
- 3- Stellen Sie die neue Position mit den **AUF oder AB** Tasten ein.
- 4- Bestätigen Sie die neue Position, indem Sie die **STOPP**-Taste **zwei Sekunden** lang gedrückt halten. Der Motor läuft eine halbe Sekunde lang in die eine, dann in die andere Richtung.

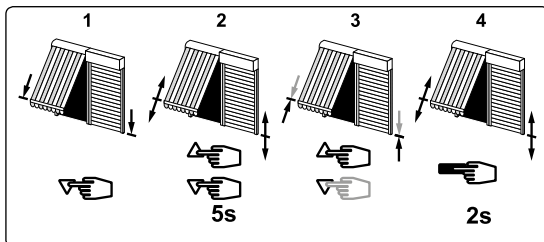

*Die neue Einstellung ist gespeichert.*

## 9 Löschen der Programmierung und der Endbegrenzung

- 9.1 - Schalten sie die Stromversorgung des Motors **2 Sekunden** ab.
- 9.2 - Schalten sie die Stromversorgung des Motors **7 Sekunden** ein.
- 9.3 - Schalten sie die Stromversorgung des Motors **2 Sekunden** ab.
- 9.4 - Schalten sie die Stromversorgung wieder ein.

- Befindet sich der Motor bei einer Endlage (oben oder unten), dreht er zuerst in die eine, danach in die andere Richtung. Anderenfalls dreht der Motor für 5 Sekunden in eine beliebige Richtung. Jetzt befindet der Motor sich im "Lösch-Modus".

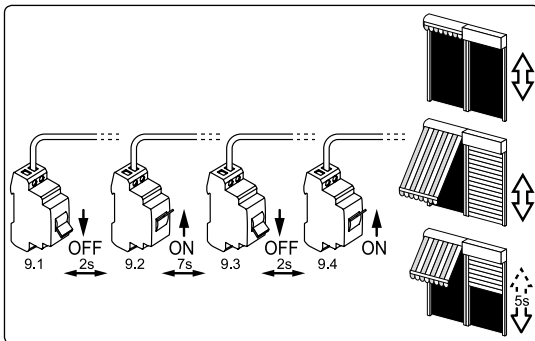

**⚠** Wenn Sie die Stromversorgung zu mehreren Empfängern unterbrechen, befinden sich alle im Modus Löschen. Daher müssen Sie alle Empfänger, die nicht de-programmiert werden sollen "auswerfen", indem sie ein Signal vom individuellen Steuerempfänger (AUFWÄRTS oder ABWÄRTS) aus senden.

9.5- Bestätigen Sie dann das Löschen des entsprechenden Motors an der Einzelsteuerung:

- Halten Sie die Taste "PROG" des Senders so lange gedrückt, bis der Motor 2x eine halbe Sekunde lang in die eine Richtung läuft. (mindestens 7 Sekunden lang).

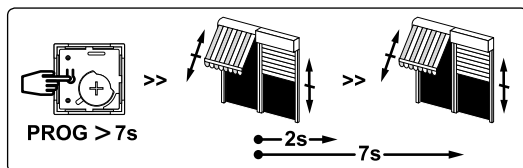

Der Motor befindet sich nun in Werkseinstellung. Es sind keine Sender und Einstellungen mehr im Speicher programmiert.

## 10 Anwendung und Wartung

- Für diesen Antrieb sind keine Wartungsarbeiten erforderlich.
- Ein einfacher Druck auf die Taste ▲ löst eine Öffnung des Behanges aus.
- Ein einfacher Druck auf die Taste ▼ löst eine Schliessung des Behanges aus.
- Wenn der angetriebene Behang sich bewegt, drücken Sie kurz auf die STOPP Taste. Der Behang stoppt automatisch.
- Wenn der Behang gestoppt hat, drücken Sie 0,5s die STOPP-Taste. Der Behang fährt in die Zwischenposition. (Zum Speichern oder Löschen der Zwischenposition, siehe Kapitel §7).

**Tipps und Empfehlungen die Installation:**

Probleme	Mögliche Ursachen	Lösungen
Der angetriebene Behang funktioniert nicht.	Der Überhitzungsschutz des Antriebs wurde ausgelöst.	Warten Sie, bis der Antrieb abgekühlt ist.

Wenn das Produkt weiterhin nicht funktioniert, wenden Sie sich bitte an einen Fachmann für Gebäudeautomation.

**CE** SIMU SAS, F-70103 GRAY (Frankreich), erklärt hiermit als Hersteller, dass der in dieser Anleitung beschriebene Antrieb bei bestimmungsgemäßem Einsatz und angeschlossen gemäß Kennzeichnung an eine 230 V / 50 Hz-Stromversorgung die grundlegenden Anforderungen der geltenden europäischen Richtlinien und insbesondere der Maschinenrichtlinie 2006/42/EG sowie der Funkanlagenrichtlinie 2014/53/EU erfüllt. Der vollständige Text der EU-Konformitätserklärung ist unter der Internetadresse [www.simu.com](http://www.simu.com) verfügbar. Emmanuel CARMIER, Geschäftsführer, GRAY (Frankreich), 12/2016.

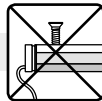
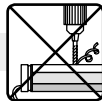

Deze handleiding is geldig voor alle uitvoeringen van de motorisaties T3.5Hz02/T5Hz02/T6Hz02 die in de actuele catalogus zijn opgenomen.  
**Toepassingsgebied:** De motorisaties T3.5Hz02/T5Hz02/T6Hz02 zijn ontworpen voor het motoriseren van elke type rolluik, buitenzonwering zonder cassette. Het gemotoriseerde systeem moet geïnstalleerd worden door een erkende installateur van automatiseringssystemen in woningen, in overeenstemming met de instructies van SIMU en met de van het land van gebruik geldende normen en met name met de norm voor rolluiken EN13659, buitenzonweringen EN 13561.

**Verantwoordelijkheid:** Voordat de motorisatie geïnstalleerd en gebruikt wordt, moet deze handleiding zorgvuldig gelezen worden. Houd u altijd aan de aanwijzingen die in deze handleiding staan. Houd u ook altijd aan de gedetailleerde voorschriften die in het bijgevoegde document **Veiligheidsvoorschriften** staan. De motorisatie moet geïnstalleerd worden door een erkende installateur van automatiseringssystemen in woningen, in overeenstemming met de instructies van SIMU en met de in het land van gebruik geldende wet- en regelgeving. Ieder gebruik van de motorisatie buiten het hierboven beschreven toepassingsgebied is verboden. Hierdoor en door het niet opvolgen van de instructies die in deze handleiding en in het bijgevoegde document **Veiligheidsvoorschriften** staan, vervalt de aansprakelijkheid en de garantie van SIMU.

De installateur moet de klant informeren over de voorwaarden voor het gebruik en het onderhoud van de motorisatie en moet hem/haar, na de installatie van de motorisatie, de aanwijzingen voor het gebruik en het onderhoud, evenals het bijgevoegde document **Veiligheidsvoorschriften**, overhandigen. Servicewerkzaamheden aan de motorisatie mogen alleen uitgevoerd worden door een erkende installateur van automatiseringssystemen in woningen. Raadpleeg, bij twijfel tijdens de installatie van de motorisatie of voor aanvullende informatie uw SIMU leverancier of ga naar de website [www.simu.com](http://www.simu.com).

## 1 Installatie

**Verplichte voorschriften voor de erkende installateur van automatiseringssystemen in woningen die de installatie van de motorisatie uitvoert:**

- Bedravingsvoorschriften worden voorgeschreven volgens de nationale normen of IEC 60364 normen.
- Kabels die door een metalen schot lopen moeten beschermd en geïsoleerd worden door een doorvoerrubber of.
- T5Hz02: De kabel van de motor is afneembaar. Vervang hem door een identiek exemplaar als hij beschadigd raakt. De aansluiting van de kabel van de motor moet worden uitgevoerd door gekwalificeerd personeel. De connector moet worden gemonteerd zonder de contactpunten te beschadigen. De aardaansluiting moet worden verzekerd.
- T3.5Hz02 - T6Hz02: De kabel van de Motor kan niet gedemonteerd worden. Stuur de motorisatie in geval van beschadiging van de kabel terug naar de aftersales.

### Adviezen:

- Bewaar een minimum afstand van 20 cm tussen twee motor Hz02. Bewaar een minimum afstand van 30 cm tussen een motor Hz02 en een zender Hz. Een radiotoepassing (bij. hi-fi hoofdtelefoon) die gebruikt maakt van dezelfde frequentie (433,42MHz). kan de performance van onze producten nadelig beïnvloeden.

### - Het Boren van de gaten:

		mm						
		Ø min.	A	ØB	C	D	L1	L2
T3.5Hz02	230V~50Hz	37	448	4.2	8	5.5	472	486
	3/30 • 9/16 • 13/10	37	483				506	520
T6Hz02	230V~50Hz	47	583	5	26	4.2	596	619
			653				666	689
			657				670	693
T6Hz02	230V~50Hz	60	716	5	36	8	729	758

### - Installatie:

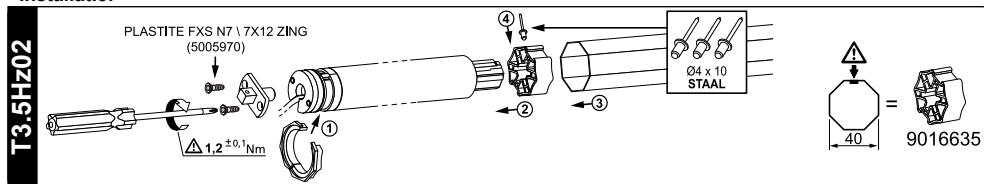



T5Hz02

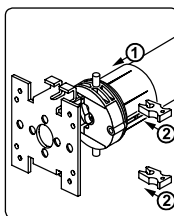
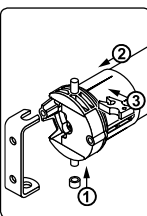
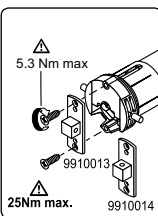
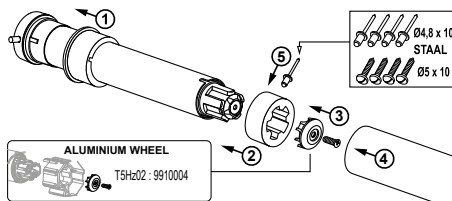

T6Hz02

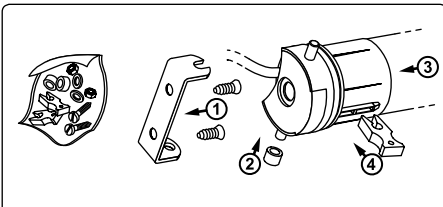
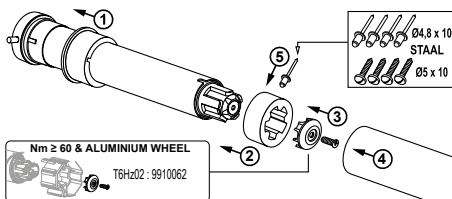

## 2 Bekabeling

**⚠** Wij adviseren de elektrische installatie zo uit te voeren dat iedere motor apart van het voedingsnet af te koppelen is.

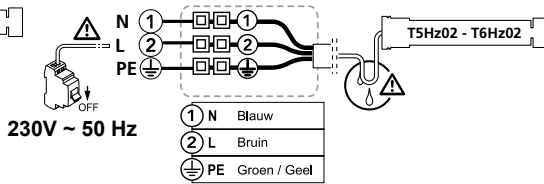
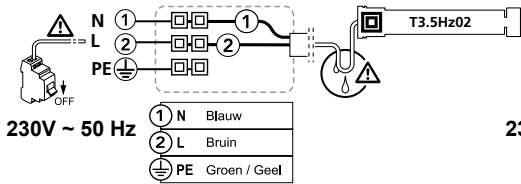

**⚠** - Kabels die door een metalen schot lopen moeten beschermd en geïsoleerd worden door een doorvoerrubber of huls.  
 - Indien de motor buiten wordt gebruikt, moet de voedingskabel van het type H05-VVF in een tegen uv-licht bestendige koker worden geïnstalleerd (bv. In een kabelgoot).

## 3 Compatibele zenders (max. 12 zenders per motor)

- 1 : 1/5 Kanaals Hz Muurzender/ Memory Hz
- 2 : 1/5 Kanaals Hz Handzender
- 3 : Color Multi 16 / Timer Easy / Timer Multi zender
- 4 : Zonsensor Hz

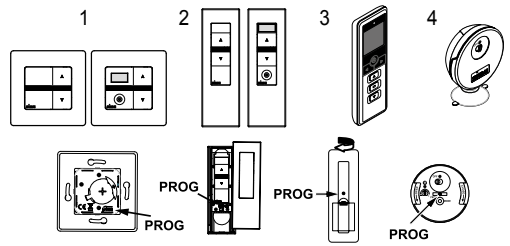

**Plaats van de toets PROG op de zenders Hz:**  
 Zet de zender niet tegen of in de buurt van een metalen deel, het bereik zal dan namelijk kleiner zijn

## 4 Instelling van de stop van de motor

**⚠** Als de installatie uit meerdere motoren bestaat, mag alleen de te programmeren motor aan de voedingsspanning gekoppeld zijn. Dit voorkomt onderlinge storing tijdens het programmeren.

- 4.1- Leermodus:**
- Zet de motor onder spanning.
  - Druk vervolgens tegelijkertijd, op de toetsen "omhoog" en "omlaag" van een zender, de motor draait een 0,5 seconden in een richting en vervolgens in een andere richting.
- Deze zender bedient nu de motor in onstabiele mode. Ga naar 4.2.

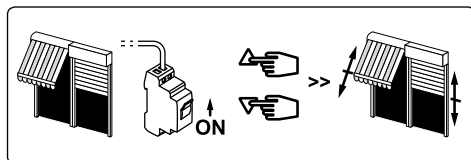

## 4.2- Controle van de draairichting van de motor:

Druk op de "OP" knop van de zender :

a - Als het luik omhoog gaat, gaat u verder naar de volgende stap.

b - Als het luik daalt, verander dan de draairichting door tenminste **3 seconden** op de toets "**Stop**" te drukken. Ga naar 4.3.

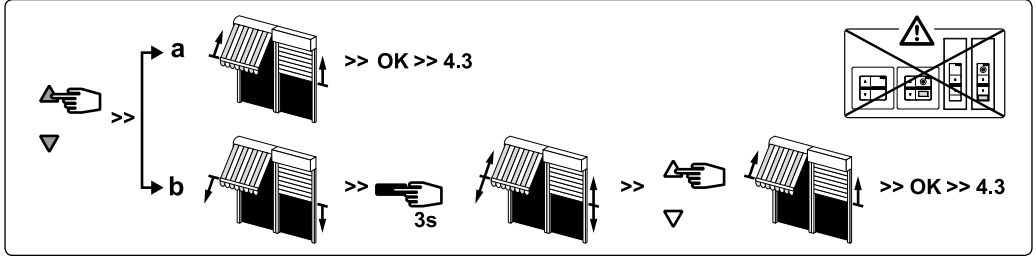

## 4.3- Instelling van de stop van de motor:

De afstelling van de eindschakelaars kan op 2 manieren gebeuren:

- Eerst slaat u de onderste positie (a) op in het geheugen en dan de bovenste positie (b).

- Eerst slaat u de bovenste positie (b) op in het geheugen en dan de onderste positie (a).

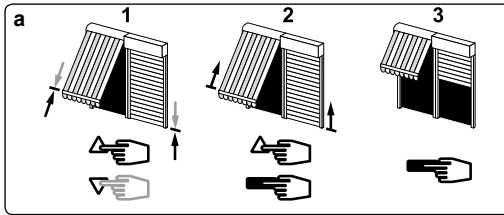

1- Positioneer de motor in de onderste eindpositie met de knoppen "OP" en "NEER".

2- Om de onderste positie op te slaan in het geheugen, druk tegelijkertijd de knoppen "STOP" & "OP". De motor zal dan automatisch naar boven gaan lopen.

3- Als de motor aankomt bij de bovenste positie druk "Stop".

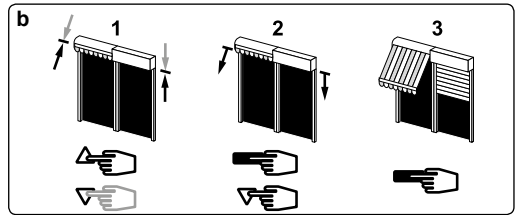

1- Positioneer de motor in de bovenste eindpositie met de knoppen "OP" en "NEER".

2- Om de bovenste positie op te slaan in het geheugen, druk tegelijkertijd de knoppen "STOP" & "NEER". De motor zal dan automatisch naar beneden gaan lopen.

3- Als de motor bij de onderste eindpositie aankomt, druk op "Stop".

## 4- Na het instellen van de onderste (a) en de bovenste (b) endpositie moeten deze bevestigd worden:

- Druk 2 seconden op de toets "Stop" van de individuele bedieningszender.

De motor draait 0,5 seconde in een richting en vervolgens in de andere richting.

Ga naar de volgende stap.

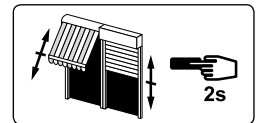

## ⚠ Als u de handzender niet wil gebruiken als individuele bediening:

- Verbreek de voedingsspanning (minimaal 2 sec.).

- Herhaal stap 4.1\* met een nieuwe handzender en ga dan direct naar stap §5.

\* n dit geval zal de motor een halve seconde in beide richtingen draaien ten teken dat de eindafstelling reeds geprogrammeerd zijn.

## 5 Programmering als individueel bedieningspunt

### ⚠ Deze procedure geldt alleen voor een zender die procedure 4.1. al heeft doorlopen.

- Druk ongeveer seconde op de toets PROG van de zender. De motor draait 0,5 seconde in een richting en vervolgens in de andere richting.

*Uw zender is nu geprogrammeerd om de motor in de sta-biele mode te besturen.*

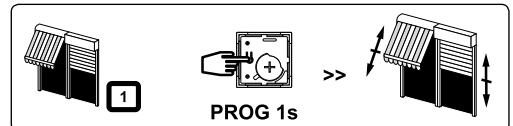

## 6 Programmeren van een andere zender (individueel, groep of hoofdzender)

### 6.1- Open het geheugen van de ontvanger vanuit de individuele bedieningszender:

- Druk **ongeveer 3 seconden** op de toets **PROG** van de individuele bedieningszender. De motor draait 0,5 seconde in een richting en vervolgens in de andere richting.

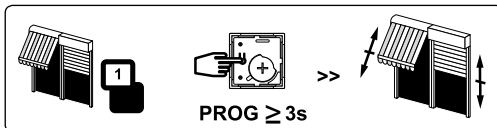

### 6.2- Valideer de operatie vanuit de andere te programmeren zender:

- Druk ongeveer **1 seconde** op de toets **PROG** van de nieuwe zender. De motor draait een seconde in een richting en vervolgens in de andere richting.

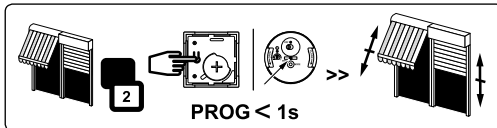

- Voor een gegroepede bediening met de andere zender: voer de operaties 6.1 en 6.2 uit voor iedere ontvanger van de betreffende groep.

- Voor een algemene bediening met de andere zender: voer de operaties 6.1 en 6.2 uit voor iedere ontvanger van de installatie.

- Om een zender uit het geheugen van een ontvanger te wissen, volg procedure 6.1 met een geprogrammeerde zender, Volg daarna procedure 6.2 met de zender die gewist moet worden.

## 7 Programmeren, oproepen en verwijderen van de tussenpositie

### Programmeren:

- De motor op de gewenste positie instellen.

- Druk **5 sec. op de toets "Stop"**. De motor draait 0,5 sec. in een richting en vervolgens in de andere richting.

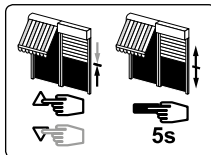

### Oproepen:

- Druk **0,5 sec. op de toets "Stop"**. De motor loopt naar de ingestelde tussenpositie.

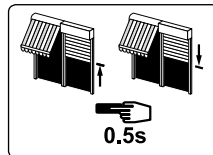

**Tussenpositie verwijderen:** De motor op de tussenpositie te gaan. Druk op de "Stop" toets tenminste 5 seconden, de tussenpositie is nu gewist.

## 8 Her- instellen van de eindeloooppoities

### 8.1- Her- instellen van de OP eindafstelling:

1- Positioneer de motor in de **bovenste** (reeds ingestelde) **eindpositie**.

2- Druk de knoppen **"OP"** en **"NEER"** gedurende **5 sec.** tegelijkertijd in. De motor zal in beide richtingen een halve seconde draaien.

3- Beweeg de motor naar de gewenste nieuwe positie met de "OP" en "NEER" knoppen.

4- Bevestig de nieuwe positie door **2 sec. op "STOP"** te drukken.

*De motor zal in beide richtingen een halve seconde draaien.*

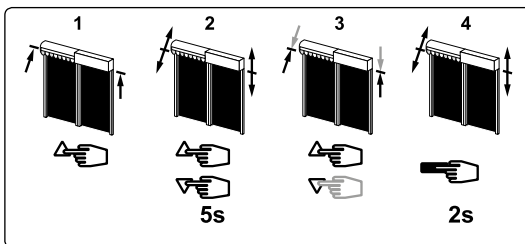

### 8.2- Her- instellen van de NEER eindafstelling:

1- Positioneer de motor in de **onderste** (reeds ingestelde) **eindpositie**.

2- Druk de knoppen **"OP"** en **"NEER"** gedurende **5 sec.** tegelijkertijd in. De motor zal in beide richtingen een halve seconde draaien.

3- Beweeg de motor naar de gewenste nieuwe positie met de "OP" en "NEER" knoppen.

4- Bevestig de nieuwe positie door **2 sec. op "STOP"** te drukken.

*De motor zal in beide richtingen een halve seconde draaien.*

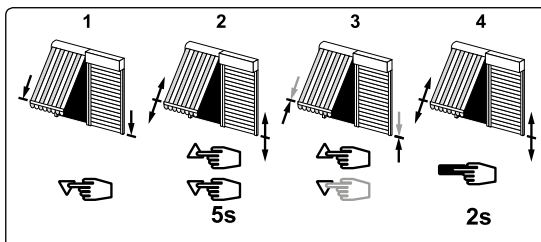

## 9 Het wissen van de programmering en alle instellingen

- 9.1 - Schakel gedurende **2 seconden** de voeding van de motor uit.
- 9.2 - Schakel gedurende **7 seconden** de voeding van de motor weer in.
- 9.3 - Schakel gedurende **2 seconden** de voeding van de motor uit.
- 9.4 - Schakel de voeding van de motor weer in.

- Indien de motor in zijn eindpositie staat zal de motor alleen een kort op-neer doen. In het andere geval draait de motor 5 seconden in een of andere richting. De motor bevindt zich nu in de status van "annulatie van de programmering"

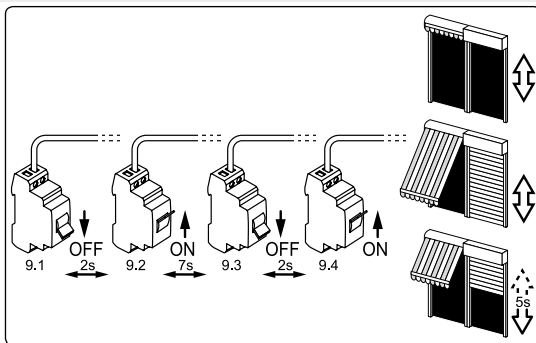

**⚠ Als u de voeding van meerdere ontvangers uitschakelt, komen die allemaal in de annuleringsmode. Om ontvangers "uit te sluiten" voor het wissen geeft u een wisopdracht steeds vanuit een individuele bedieningszender.**

### 9.5- Valideer het wissen van de betreffende ontvanger vanuit de individuele bedieningszender:

- Druk meer dan **7 seconden** op de toets PROG van de individuele bedieningszender. Houdt deze toets ingedrukt totdat de motor draait 0,5 sec. in een richting en vervolgens in de andere richting en enkele seconden later in beide richtingen.

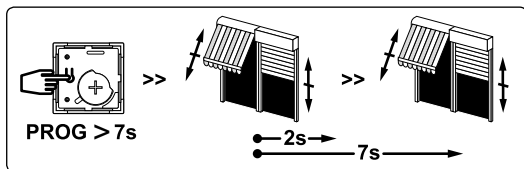

De Hz02 motor is nu helemaal gewist en terug in de staat waarin u hem af fabriek geleverd krijgt.

## 10 Gebruik en onderhoud.

- Deze motorisatie heft geen onderhoud nodig.
- Door een druk op de toets ▲ gaat het gemotoriseerde systeem omhoog.
- Door een druk op de toets ▼ gaat het gemotoriseerde systeem respectievelijk omlaag.
- Het gemotoriseerde produkt is in beweging, druk kort op "Stop", het produkt stopt automatisch.
- De gemotoriseerde produkt komt tot stilstand, druk 0,5s op de "Stop"-toets, het produkt gaat naar de tussenpositie. (Voor het aanpassen of verwijderen van een tussenpositie, raadpleegt u hoofdstuk §7).

### Tips en adviezen voor het gebruik:

Problemen	Mogelijke oorzaken	Oplossingen
Het gemotoriseerde systeem werkt niet.	De thermische beveiliging van de motor is in werking getreden.	Wacht totdat de motor is afgekoeld.

Als het gemotoriseerd systeem nog steeds niet werkt, neem dan contact op met een erkende installateur van automatiseringssystemen in woningen.

**CE** Hierbij verklaart SIMU SAS, F-70103 GRAY dat de motorisatie die bestemd is om te worden gebruikt met 230V~50Hz volgens de aanwijzingen in dit document, in overeenstemming is met de essentiële eisen en de andere relevante bepalingen van de Europese richtlijnen voor toepassing binnen de Europese Unie en in het bijzonder met de Machinerichtlijn 2006/42/EG en de Richtlijn Radioapparatuur 2014/53/EU. De volledige EU-conformiteitsverklaring staat ter beschikking op de website [www.simu.com](http://www.simu.com). Emmanuel CARMIER, directeur-generaal, GRAY, 12/2016.



Este manual se aplica a todos los motores T3.5Hz02/T5Hz02/T6Hz02 cuyas versiones se encuentran disponibles en el catálogo en vigor.  
**Ámbito de aplicación:** La motorización T3.5Hz02/T5Hz02/T6Hz02 se ha diseñado para automatizar: todos los tipos de persianas enrollables, persianas de exterior sin cassette. El instalador, profesional del motor y de la automatización de la vivienda, debe asegurarse de que la instalación del producto automatizado una vez instalado respete las normas vigentes en el país donde vaya a utilizarse y las normas sobre persianas enrollables EN 13659, toldos exteriores EN 13561.

**Responsabilidad:** Antes de instalar y utilizar a motorización, lea atentamente este manual. Además de las instrucciones descritas en este manual, deben respetarse las normas detalladas en el documento adjunto **Normas de seguridad**. La motorización debe ser instalada por un profesional de la motorización y de la automatización de la vivienda, de conformidad con las instrucciones proporcionadas por SIMU y con la normativa aplicable en el país donde vaya a utilizarse. Se prohíbe cualquier uso de la motorización fuera del ámbito de aplicación anteriormente descrito. Ello conllevaría, como todo incumplimiento de las instrucciones que figuran en este manual y en el documento adjunto **Normas de seguridad**, la exclusión de toda responsabilidad por parte de SIMU y la anulación de la garantía. El instalador debe informar a sus clientes de las condiciones de uso y de mantenimiento de la motorización y debe entregarles las instrucciones de uso y de mantenimiento, así como el documento adjunto **Normas de seguridad**, tras la instalación de la motorización. Cualquier operación del Servicio posventa que deba realizarse en la motorización requiere la intervención de un profesional de la motorización y la automatización de la vivienda. Para resolver cualquier duda que pudiera surgir durante la instalación del motor o para obtener información adicional, póngase en contacto con uno de los agentes de SIMU o visite la página web [www.simu.com](http://www.simu.com).

## 1 Instalación

**Instrucciones que debe seguir obligatoriamente el profesional de la motorización y la automatización del hogar que efectúe la instalación de la motorización:**

- Las modalidades de instalación eléctrica se describen en las normas nacionales o en la norma IEC 60364.
- En caso de que los cables deban atravesar una pared metálica, deben protegerse y aislarse con un manguito o una vaina.
- T5Hz02: El cable de la motorización es desmontable. Si está deteriorado, sustitúyalo por otro idéntico. Sólo Personal calificado podrá efectuar la conexión del cable al motor. El conector deberá montarse sin dañar los contactos. Se deberá garantizar la continuidad de tierra.
- T3.5Hz02 - T6Hz02: El cable de la motorización no es desmontable. Si esta dañado, debe devolverse la motorización al Servicio Posventa.

**Consejos:** Respetar una distancia mínima de 20 cm entre dos motores Hz02. Respetar una distancia mínima de 30 cm entre un motor Hz02 y un emisor Hz. a utilización de un aparato de radio con las mismas frecuencias (433,42MHz) puede degradar las prestaciones de nuestro equipo (ej: casco de radio hi-fi).

### - Perforación del tubo :

		mm							
		Ø min.	A	ØB	C	D	L1	L2	
T3.5Hz02		230V~50Hz	4/16	448	4.2	8	5.5	472	486
		3/30 • 9/16 • 13/10	37	483				506	520
T5Hz02		230V~50Hz	06/32 • 08/17 • 10/17 • 15/17	583	5	26	4.2	596	619
			15/32	653				666	689
			20/17 • 25/17 • 35/17 • 50/12	657				670	693
T6Hz02		230V~50Hz	60/12 • 80/12 • 100/12 • 120/12	716	5	36	8	729	758

### - Montaje :

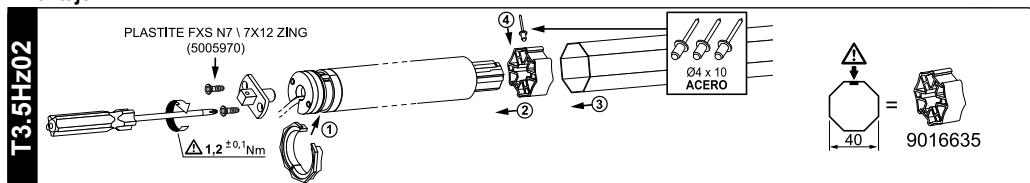

T5Hz02

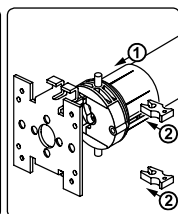
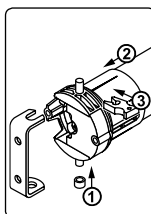
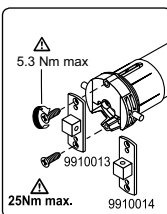
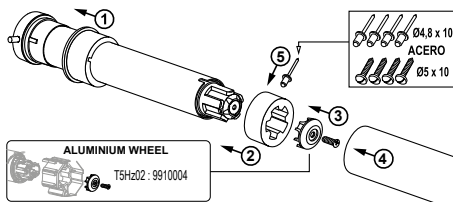

T6Hz02

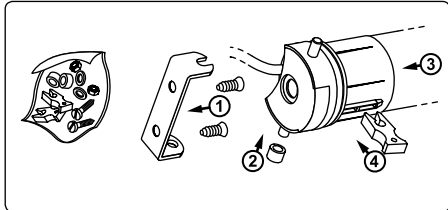
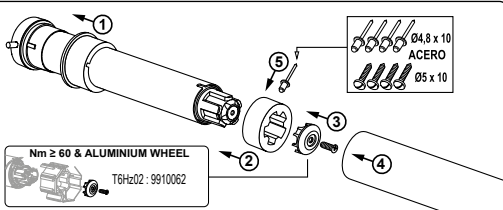

## 2 Cableado

**Se recomienda poder cortar individualmente la alimentación de cada motor.**

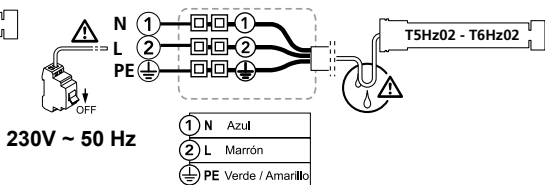
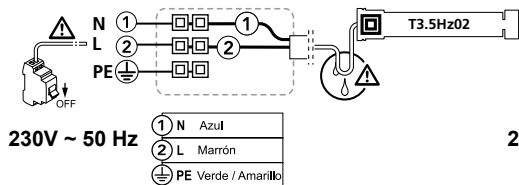

**Fije los cables para evitar cualquier contacto con un componente en movimiento.**  
 - Si el motor esta a la intemperie y el cable de alimentación es de tipo H05-VVF, instale el cable en un conducto resistente a los rayos UV, como una canaleta.

## 3 Emisores compatibles

(12 Emisores Máximo por motor)

- 1: El emisor Mural Hz 1/5 canales / Memory Hz
- 2: El emisor Móvil Hz 1/5 canales
- 3: Emisores Hz 16 canales Color Multi / Timer Multi / Timer Easy
- 4: Sensor Sol Hz

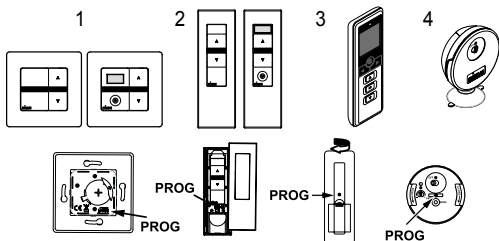

### Emplazamiento de la tecla PROG en los emisores Hz:

Alejar los emisores de todas la superficies metálicas que pudieran resultar nocivas para su buen funcionamiento (pérdida de alcance).

## 4 Ajuste del final de carrera

**Si la instalación consta de varios motores, sólo un motor debe estar alimentado durante las operaciones del capítulo 4.1. con objeto de evitar interferencias con los demás motores durante la programación.**

### 4.1- Modo de programación

- Encender el motor.
- Pulsar simultáneamente en las teclas "subida" y "descenso" de un emisor Hz. El motor efectúa una rotación de 0,5 segundo en un sentido y luego en el otro.

*Este emisor acciona ahora el motor en modo depulsación momentánea. Pasar a la etapa 4.2.*

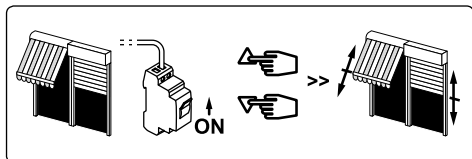

## 4.2- Configuración del sentido de rotación :

Pulsar en la tecla "subida" del emisor :

a- Si el eje gira en el sentido "subida", pasar a la etapa 4.3.

b- Si el eje gira en el sentido "descenso", **invertir el sentido** de rotación pulsando en la tecla **"Stop"** durante al menos **3 segundos**. El motor confirma la modificación mediante una rotación de 0,5 segundo en un sentido y luego en el otro. Pasar a la etapa 4.3.

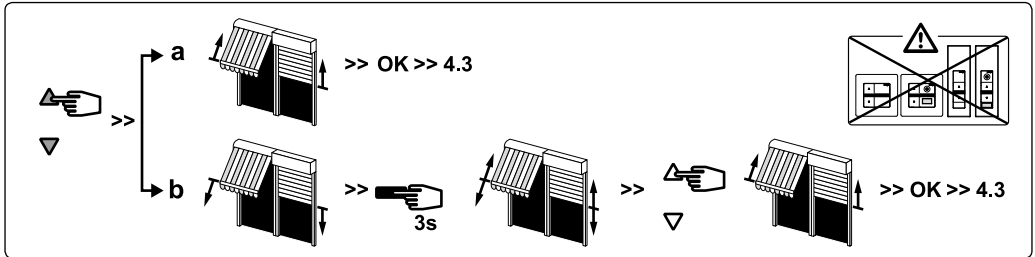

## 4.3- Ajuste de los finales de carrera :

El ajuste de los finales de carrera puede realizarse de dos maneras :

- Memorización inicial del punto de parada inferior (a) y luego del punto de parada superior (b)

- Memorización inicial del punto de parada superior (b) y luego del punto de parada inferior (a).

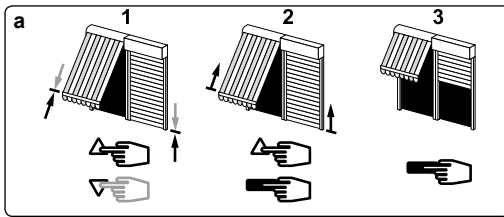

1- Colocar el motor en el punto de parada inferior deseado con las teclas descenso y subida.

2- Pulsar simultáneamente en las teclas "Stop" y "subida" para memorizar el punto de parada inferior. El motor se pone automáticamente en rotación en subida.

3- Cuando el motor llega al punto de parada superior deseado, pulsar en "stop".

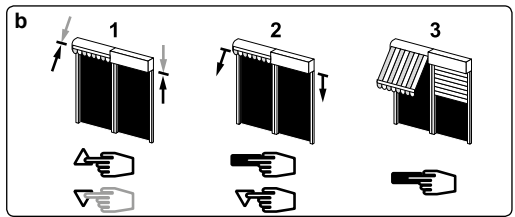

1- Colocar el motor en el punto de parada superior deseado por medio de las teclas subida y descenso.

2- Pulsar simultáneamente en las teclas "Stop" y "descenso" para memorizar el punto de parada superior. El motor se pone automáticamente en rotación en descenso.

3- Cuando el motor llega al punto de parada inferior deseado, pulsar "stop".

## 4- Después del ajuste de la bajada (a) y de la subida (b) de los finales de carrera, confirmar la programación :

- Pulsar 2 segundos en la tecla "Stop", girando entonces el motor 0,5 segundo en un sentido y luego en otro. Ir al siguiente paso

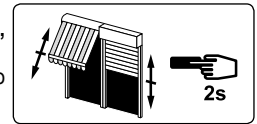

## ⚠ Si no quiere usar este emisor como control de maniobra individual :

- Cortar la corriente mínimemente 2 segundos.

- Repetir la operación 4.1\* con un nuevo emisor y después pasar directamente a §5.

\* En este caso el motor funcionará durante medio segundo en cada sentido, esto quiere decir que la programación de los finales de carrera está realizada.

## 5 Programación del primer punto de mando individual

⚠ Esta operación no puede efectuarse hasta que el emisor haya realizado la operación 4.1.

- Pulsar aproximadamente **1 segundo** en la tecla **PROG**, girando entonces el motor 0,5 segundo en un sentido y luego en otro.

El emisor está programado y acciona el motor en modo de pulsación permanente.

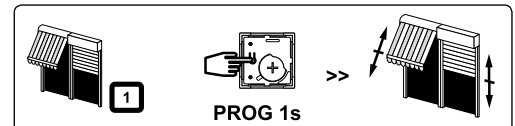

## 6 Programación de un nuevo punto de mando (individual, grupo o general)

### 6.1- Abrir la memoria del motor desde el emisor de accionamiento individual :

- Pulsar aproximadamente **3 segundos** en la tecla **PROG** del emisor de accionamiento individual. El motor gira 0,5 segundo en un sentido y luego en otro.

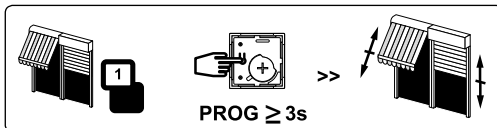

### 6.2- Validar la operación desde el nuevo emisor a programar :

- Pulsar **1 segundo** aproximadamente en la tecla **PROG** del nuevo emisor. El motor gira 0,5 segundo en un sentido y luego en otro.

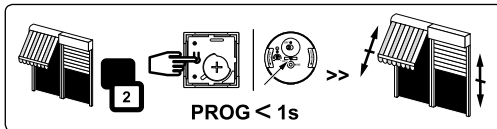

- Si el nuevo punto de mando es un emisor de grupo: repetir las operaciones 6.1 y 6.2. para cada motor del grupo.
- Si el nuevo punto de mando es un emisor general: repetir las operaciones 6.1 y 6.2 para cada motor de la instalación.
- Para suprimir un emisor de la memoria del motor: efectuar las operaciones 6.1 desde el emisor de mando individual y la operación 6.2 desde el emisor a suprimir.

## 7 Memorizar, programar y Supresión de una posición intermedia

### Memorizar :

- Maniobrar el motor hasta la posición deseada.
- Pulsar en la tecla **"Stop"** durante **5s**. El motor gira 0,5s en un sentido luego y en el otro.

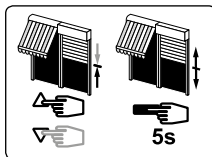

### Programar :

- Pulsar en la tecla **"Stop"** durante **0,5s**. El motor gira y se coloca a la posición intermedia memorizada.

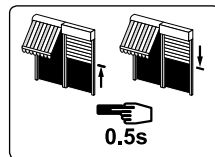

**Supresión de una posición intermedia:** Maniobra el motor hasta la posición intermedia. Pulsar mas de 5 segundos en la tecla "STOP", la posición intermedia quedará suprimida.

## 8 Reajuste de las posiciones de los finales de carrera del motor

### 8.1- Reajuste de la posición de fines de recorrido superior :

- 1- Posicionar el motor en el **punto de parada de subida** regulado en §4.3b con la ayuda de la tecla subida.
- 2- Pulsar simultáneamente en las teclas **"subida"** y **"descenso"** durante **5 segundos**. El motor efectúa una rotación de 0,5 segundo en un sentido y luego en el otro.
- 3- Afinar el ajuste por medio de las teclas "descenso" y "subida" para obtener la posición de fin de recorrido deseada.
- 4- Pulsar **2 segundos** en la tecla **"stop"**. El motor efectúa una rotación de 0,5 segundo en un sentido y luego en el otro; *la nueva posición de fin de recorrido queda memorizada.*

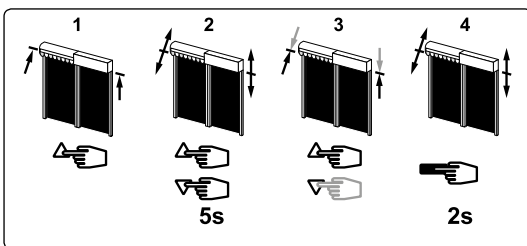

### 8.2- Reajuste de la posición de fines de recorrido inferior :

- 1- Posicionar el motor en el punto de **parada regulado de bajada** en §4.3a con la ayuda de la tecla bajada.
- 2- Pulsar simultáneamente en las teclas **"subida"** y **"descenso"** durante **5 segundos**. El motor efectúa una rotación de 0,5 segundo en un sentido y luego en el otro.
- 3- Afinar el ajuste por medio de las teclas "descenso" y "subida" para obtener la posición de fin de recorrido deseada.
- 4- Pulsar **2 segundos** en la tecla **"stop"**. El motor efectúa una rotación de 0,5 segundo en un sentido y luego en el otro; *la nueva posición de fin de recorrido queda memorizada.*

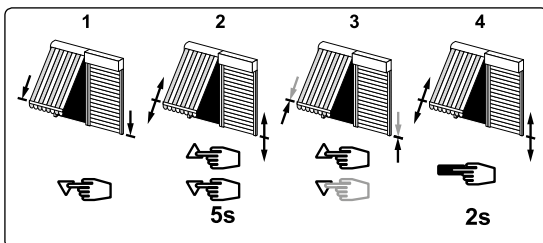



## 9 Anulación de la programación y de los ajustes de los finales de carrera del motor

- 9.1 - Cortar la alimentación del motor durante **2 segundos**.
- 9.2 - Restablecer la alimentación del motor durante **7 segundos**.
- 9.3 - Cortar la alimentación del motor durante **2 segundos**.
- 9.4 - Restablecer la alimentación del motor.

- Si el motor está en posición de finales de carrera (subida o bajada), el motor efectuará un corto y seguido movimiento de subida y bajada. Si no, el motor efectuará una rotación de 5 segundos en cualquiera de los sentidos. El motor se encuentra ahora en modo anulación de la programación.

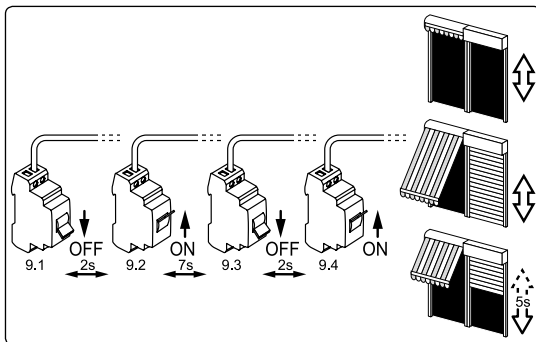

**⚠ Si se interviene en la alimentación de varios motores, estarán todos en este modo de anulación. Es conveniente entonces separar todos los motores no involucrados por esta anulación efectuando un accionamiento desde su emisor de mando individual.**

### 9.5- Validar la anulación del motor involucrado desde el emisor de accionamiento individual :

Pulsar más de **7 segundos** en la tecla PROG del emisor de mando individual. Mantener pulsado hasta que el motor efectúe una primera rotación de 0,5 segundo en un sentido y luego en el otro, y luego unos segundos más tarde una segunda rotación de 0,5 segundo en ambos sentidos.

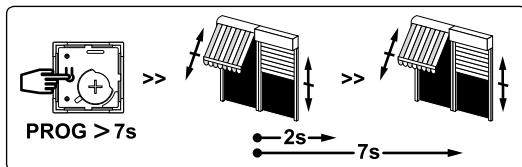

La memoria del motor está ahora completamente vacía. Efectuar de nuevo la programación completa del motor.

## 10 Uso y Mantenimiento

- Este mecanismo no requiere ninguna operación de mantenimiento.
- Al pulsar una vez el botón ▲, el producto automatizado sube por completo
- Al pulsar una vez el botón ▼, el producto automatizado baja por completo.
- El producto motorizado está en movimiento : pulse brevemente el botón "Stop", el producto se detiene automáticamente.
- El producto motorizado debe estar detenido, pulse 0,5s la tecla "Stop". El producto motorizado irá a la posición intermedia. ( Para modificar o suprimir la posición intermedia, véase el capítulo §7).

### Trucos y consejos de uso:

Problemas	Posibles causas	Soluciones
El producto automatizado no funciona.	La motorización está en térmico.	Espere a que la motorización se enfríe.

Si el producto automatizado sigue sin funcionar, póngase en contacto con un profesional de la motorización y la automatización de la vivienda.

**CE** En virtud del presente documento, SIMU SAS, F-70103 GRAY declara que, en tanto que fabricante de la motorización que cubren estas instrucciones, marcada para recibir alimentación a 230 V~50 Hz y utilizada tal y como se indica en las mismas, es conforme a las exigencias básicas de las Directivas europeas aplicables y, en particular, la Directiva de máquinas 2006/42/CE y la Directiva de radio 2014/53/UE. El texto completo de la declaración de conformidad en la UE se encuentra disponible en [www.simu.com](http://www.simu.com). Emmanuel CARMIER, director general, GRAY, 12/2016.

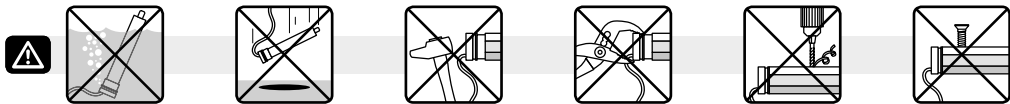

Ta instrukcja dotyczy wszystkich napędów T3.5Hz02/T5Hz02/T6Hz02, których wersje są dostępne w aktualnym katalogu.

**Zakres stosowania:** Napęd T3.5Hz02/T5Hz02/T6Hz02 jest przeznaczony do napędzania: wszystkich rodzajów rolet, markiz zewnętrznych bez kaset. Instalator, będący specjalistą z zakresu urządzeń mechanicznych i automatyki w budynkach mieszkalnych, powinien upewnić się, czy instalacja napędzanego produktu została wykonana zgodnie z normami obowiązującymi w kraju użytkowania produktu, a w szczególności z normą dotyczącą rolet EN13659, żaluzji zewnętrznych EN 13561.

**Odpowiedzialność:** Przed zamontowaniem i użytkowaniem napędu, należy uważnie przeczytać niniejszą instrukcję. Oprócz wskazówek podanych w tej instrukcji, konieczne jest również przestrzeganie zaleceń przedstawionych w załączonym dokumencie – Zasady bezpieczeństwa. Napęd musi być zainstalowany przez specjalistę z zakresu urządzeń mechanicznych i automatyki w budynkach mieszkalnych, zgodnie z instrukcjami SIMU oraz zasadami obowiązującymi w kraju użytkowania produktu. Użytkowanie napędu poza zakresem stosowania opisanym powyżej jest zabronione. Spowodowałoby ono, podobnie jak nieprzestrzeganie wskazówek zawartych w niniejszej instrukcji oraz w załączniku – Zasady bezpieczeństwa, zwolnienie SIMU z wszelkiej odpowiedzialności i utratę gwarancji. Po zakończeniu montażu napędu, instalator musi poinformować klientów o warunkach użytkowania i konserwacji napędu i przekazać im instrukcje dotyczące jego użytkowania i konserwacji, jak również załączony dokument – Zasady bezpieczeństwa. Wszelkie czynności z zakresu obsługi posprzedażowej napędu muszą być wykonywane przez specjalistę z zakresu urządzeń mechanicznych i automatyki w budynkach mieszkalnych. W przypadku pojawienia się wątpliwości podczas montażu napędu lub w celu uzyskania dodatkowych informacji, należy skonsultować się z przedstawicielem SIMU lub odwiedzić stronę internetową [www.simu.com](http://www.simu.com).

## 1 Instalacja

**Zalecenia, które muszą być stosowane przez specjalistę z zakresu napędów i automatyki w budynkach mieszkalnych, wykonującego instalację napędu:**

- Sposoby okablowania są określone w normach krajowych oraz w normie europejskiej IEC 60364.
- W przypadku wykonywania instalacji elektrycznych przez ściany, przewody muszą być zabezpieczone i odizolowane przez przepusty kablowe i/lub rurki osłonowe.

T3.5Hz02 - T6Hz02: Nie można zdemontować przewodu napędu. W przypadku uszkodzenia, napęd należy przekazać do serwisu posprzedażnego. T5Hz02: Przewód napędu może zostać zdemontowany. Uszkodzony przewód zasilający należy wymienić na nowy o takich samych parametrach. Przewód zasilający może być podłączany do napędu wyłącznie przez wykwalifikowany personel. Wtyczkę należy tak zamontować, aby nie uszkodzić styków. Ciągłość uziemienia musi być zapewniona.

**Zalecenia:** Minimalna odległość między dwoma napędami Hz02 wynosi 20 cm. Minimalna odległość między napędem Hz02 a nadajnikiem Hz wynosi 30 cm. - Używanie urządzeń radiowych pracujących na tej samej częstotliwości (433,42MHz) może spowodować pogorszenie działania naszego urządzenia (np: słuchawki radiowe hi-fi).

### - Wykonywanie otworów w rurze nawojowej:

		mm						
		Ø min.	A	ØB	C	D	L1	L2
T3.5Hz.02	29	37	448	4.2	8	5.5	472	486
	Ø38.2		483				506	520
T5Hz.02	55	47	583	5	26	4.2	596	619
	22.8		653				666	689
	48		657				670	693
	* 35 Nm max.							
T6Hz.02	96	60	716	5	36	8	729	758
	27.5							

### - Montaż:

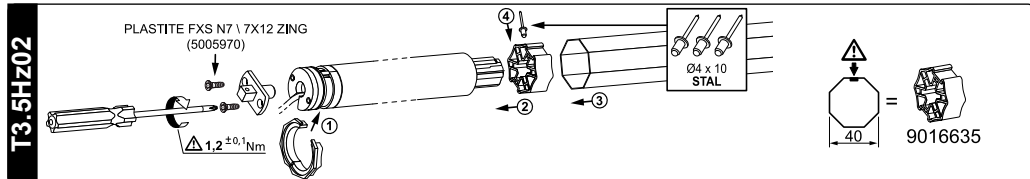

T5Hz02

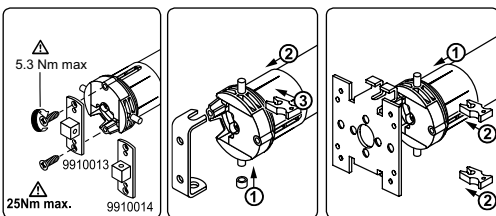
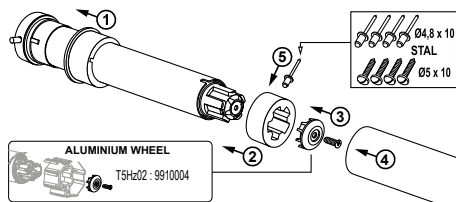

T6Hz02

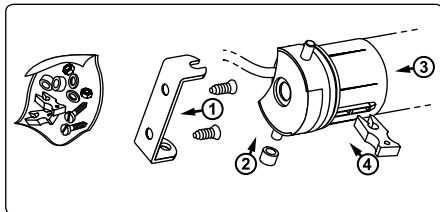
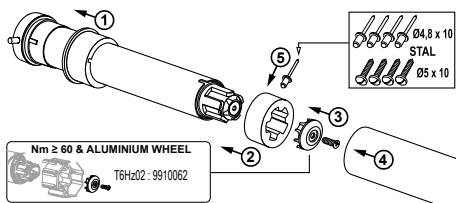

## 2 Okablowanie

**⚠** Zalecamy, aby każdy napęd posiadał możliwość indywidualnego odłączenia zasilania.

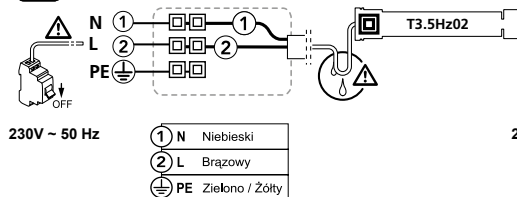

230V ~ 50 Hz

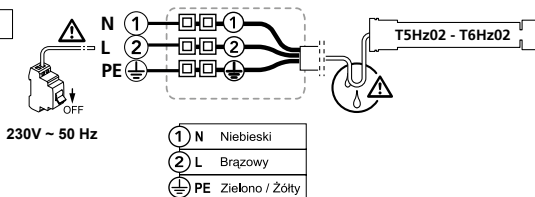

230V ~ 50 Hz

- ⚠** - Zamocować przewody, aby zapobiec ich zetknięciu się z ruchomymi elementami.  
 - Jeżeli napęd jest używany na zewnątrz, a przewód zasilający jest typu H05-VVF, zamontować go w np. w korytku lub peszlu odpornym na działanie promieni UV.

## 3 Nadajniki kompatybilne

(Maks. 12 nadajników na napędzie)

- 1: Nadajnik Hz 1/5-kanałowy / Memory Hz
- 2: Nadajnik przenośny Hz 1/5-kanałowy
- 3: Emetteur Hz Color Multi / Timer Easy / Timer Multi
- 4: Czujnik słoneczny Hz

### Umiejscowienie przycisku PROG na nadajnikach Hz:

Nie należy umieszczać nadajnika w pobliżu powierzchni metalowych, które mogłyby powodować zakłócenia w jego prawidłowym funkcjonowaniu (zmniejszenie zasięgu).

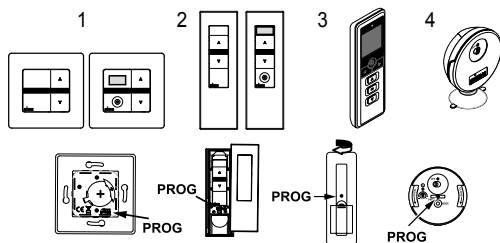

## 4 Regulacja wyłączników krańcowych

**⚠** Jeśli instalacja obejmuje kilka napędów, tylko 1 napęd jest podłączony do zasilania podczas wykonywania czynności opisanych w 4.1. Wylimинуje to interferencję z innymi napędami podczas programowania.

### 4.1- Tryb uczyć:

- Podłączyć zasilanie do napędu.
- Nacisnąć jednocześnie przyciski "Góra" i "Dół" nadajnika Hz. Napęd wykonuje obrót przez 0,5 sekundy w jednym kierunku, a następnie w drugim. Nadajnik steruje teraz napędem w trybie niestabilnym. Należy przejść do etapu 4.2.

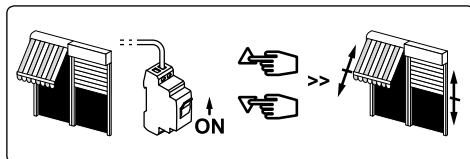

#### 4.2- Konfiguracja kierunku obrotu:

Naciskać na przycisk "Góra" nadajnika.

a- Jeśli rura nawojowa obraca się w kierunku "Góra", należy przejść do etapu 4.3.

b- Jeśli rura nawojowa obraca się w kierunku "Dół", należy zmienić kierunek obrotu naciskając na przycisk "Stop" przez co najmniej 3 sekundy. Napęd potwierdzi zmianę poprzez obrót przez 0,5 sekundy w jednym kierunku, a następnie w drugim. Należy przejść do etapu 4.3.

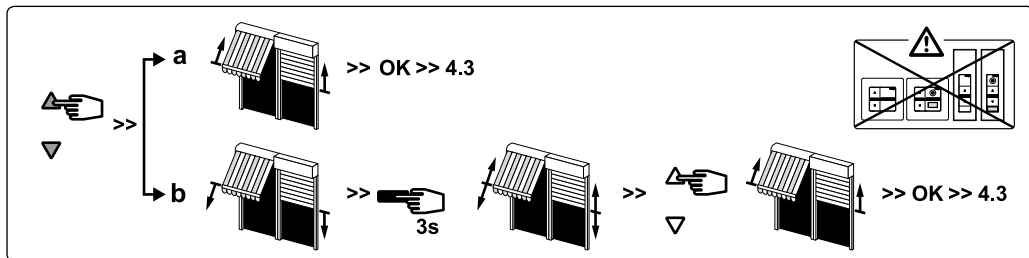

#### 4.3- Regulacja wyłączników krańcowych:

zapisanie do pamięci punktów zatrzymania :

- Zapisanie w pamięci najpierw dolnego punktu zatrzymania (a) a następnie górnego (b)

- Zapisanie w pamięci najpierw górnego punktu zatrzymania (b) a następnie dolnego (a)

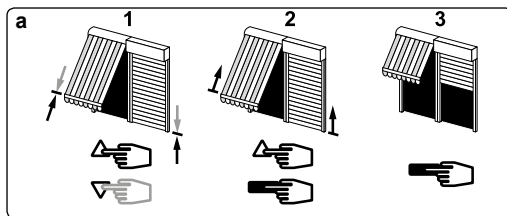

1- Ustawić napęd w wymaganym dolnym punkcie zatrzymania za pomocą przycisków "Dół" lub "Góra".

2- Jednocześnie nacisnąć na przyciski "Stop" i "Góra" nadajnika, aby zapisać w pamięci dolny punkt zatrzymania. Napęd automatycznie wykonuje obroty w kierunku Góra.

3- Gdy napęd osiągnie wymagany górny punkt zatrzymania, nacisnąć na przycisk "Stop" nadajnika.

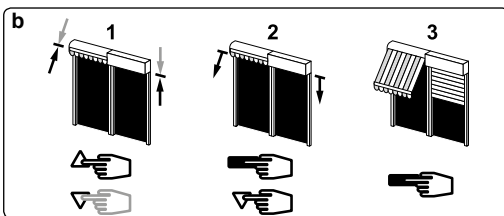

1- Ustawić napęd w wymaganym górnym punkcie zatrzymania za pomocą przycisków "Góra" i "Dół".

2- Jednocześnie nacisnąć na przyciski "Stop" i "Dół" nadajnika, aby zapisać w pamięci górny punkt zatrzymania. Napęd automatycznie wykonuje obroty w kierunku Dół.

3- Gdy napęd osiągnie wymagany dolny punkt zatrzymania, nacisnąć na przycisk "Stop" nadajnika.

4- Po ustawieniu położenia końcowego dolnego (a) i górnego (b) należy je zatwierdzić:

- Naciskać na przycisk "Stop" przez około 2 sekundy. Napęd wykonuje ruch obrotowy 0,5 sekundy w jednym kierunku, a następnie w drugim. Należy przejść do następnego etapu.

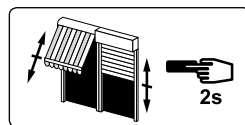

**⚠** Jeżeli nie chcecie Państwo zastosować tego nadajnika jako sterowania indywidualnego to należy:

- odłączyć zasilanie (na minimum 2 sekundy)

- powtórzyć operację 4.1\* z nowym nadajnikiem a następnie bezpośrednio przejść do §5

\* W tym przypadku, napęd wykonuje przez 0,5 sekundy obroty w obu kierunkach co oznacza, że ustawienia położenia końcowych zostały już zapisane w pamięci.

### 5 Programowanie pierwszego indywidualnego poziomu sterowania

**⚠** Ta operacja może być wykonana tylko z nadajnika, który był zastosowany do przeprowadzenia operacji 4.1.

- Naciskać na przycisk **PROG** przez około 1 sekundę. Napęd wykonuje ruch obrotowy 0,5 sekundy w jednym kierunku, a następnie w drugim.

Państwa nadajnik jest teraz zaprogramowany i steruje napędem w trybie stabilnym.

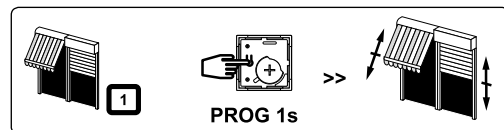

## 6 Programowanie nowego poziomu sterowania (indywidualne, grupowe lub ogólne)

### 6.1- Otworzyć pamięć odbiornika przy pomocy nadajnika sterowania indywidualnego :

- Naciskać przez około **3 sekundy** na przycisk **PROG** zaprogramowanego wcześniej nadajnika sterowania indywidualnego. Napęd wykonuje ruch obrotowy 0,5 sekundy w jednym kierunku, a następnie w drugim.

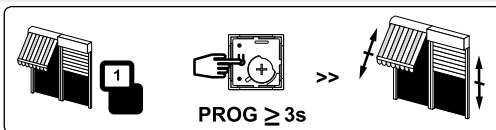

### 6.2- Zatwierdzić operację z nowego nadajnika, który chcemy zaprogramować:

- Naciskać przez około **1 sekundę** na przycisk **PROG** nowego nadajnika. Napęd wykonuje ruch obrotowy przez 0,5 sekundy w jednym kierunku, a następnie w drugim.

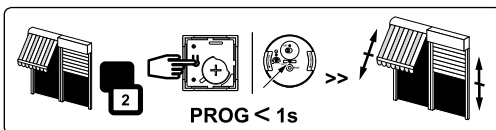

- Jeśli Państwa nowy poziom sterowania jest sterowaniem grupowym: należy powtórzyć operacje 6.1 i 6.2 dla każdego napędu grupy.
- Jeśli Państwa nowy poziom sterowania jest sterowaniem ogólnym: należy powtórzyć operacje 6.1 i 6.2 dla każdego napędu instalacji.
- Aby usunąć nadajnik z pamięci odbiornika napędu należy wykonać operacje 6.1 z zaprogramowanego nadajnika, a następnie wykonać operacje 6.2 z nadajnika który chcemy skasować.

## 7 Zapis, sterowanie i kasowanie pozycji pośredniej

### Zapis:

- Ustawić napęd w wymaganym miejscu.
- Naciskać 5 sekund na przycisk "Stop". Napęd wykonuje obrót przez 0,5 sekundy w jednym, a następnie w drugim kierunku.

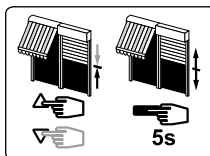

### Sterowanie:

- Naciskać na przycisk "Stop" przez 0,5 sekundy, napęd wykonuje obroty w kierunku pozycji pośredniej.

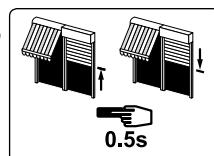

**Kasowanie pozycji pośredniej:** Krótko nacisnąć przycisk "Stop", aby napęd osiągnął pozycję pośrednią, która ma zostać wykasowana. Naciskać przez 5 sekund na przycisk "Stop", aby wykasować pozycję pośrednią.

## 8 Ponowna regulacja ustawienia wyłączników krańcowych

### 8.1- Zmiana ustawienia Górnego położenia krańcowego:

- 1- Ustawić napęd w górnej pozycji krańcowej ustawionej wcześniej na etapie 4.3 za pomocą przycisku "Góra".
- 2- Naciskać jednocześnie na przyciski "Góra" i "Dół" przez 5 sekund. Napęd wykonuje obrót przez 0,5 sekundy w jednym kierunku, a następnie w drugim.
- 3- Ustawić nowe położenie krańcowe za pomocą przycisków "Góra" i "Dół".
- 4- Naciskać przez 2 sekundy na przycisk "Stop", aby zatwierdzić nowe ustawienie. Napęd wykona obrót przez 0,5 sekundy w jednym kierunku, a następnie w drugim. Nowe ustawienie górnej pozycji krańcowej zostało zapisane w pamięci.

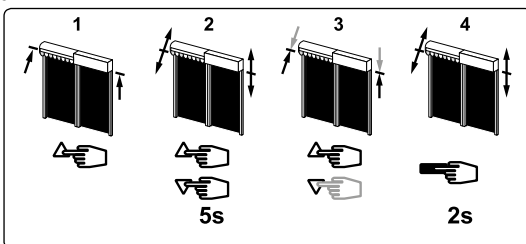

### 8.2- Zmiana ustawienia Dolnego położenia krańcowego:

- 1- Ustawić napęd w dolnej pozycji krańcowej ustawionej wcześniej na etapie 4.3 za pomocą przycisku "Dół".
- 2- Naciskać jednocześnie na przyciski "Góra" i "Dół" przez 5 sekund. Napęd wykonuje obrót przez 0,5 sekundy w jednym kierunku, a następnie w drugim.
- 3- Ustawić nowe położenie krańcowe za pomocą przycisków "Góra" i "Dół".
- 4- Naciskać przez 2 sekundy na przycisk "Stop", aby zatwierdzić nowe ustawienie. Napęd wykona obrót przez 0,5 sekundy w jednym kierunku, a następnie w drugim. Nowe ustawienie dolnej pozycji krańcowej zostało zapisane w pamięci.

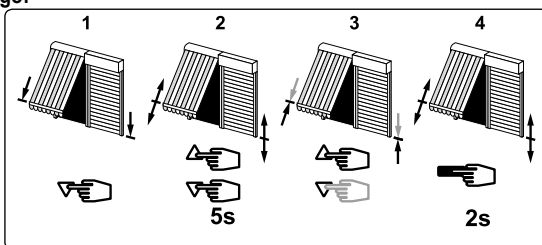

## 9 Kasowanie zaprogramowania i ustawień

- 9.1 - Wyłączyć zasilanie napędu na **2 sekundy**.
- 9.2 - Załączyć zasilanie napędu na **7 sekundy**.
- 9.3 - Wyłączyć zasilanie napędu na **2 sekundy**.
- 9.4 - Ponownie załączyć zasilanie napędu.

- Jeżeli napęd jest w położeniu krańcowym (górnym lub dolnym), porusza się krótko w jednym, a następnie w drugim kierunku. W każdym innym przypadku napęd porusza się przez 5 sekund w losowo wybranym kierunku. Napęd znajduje się obecnie w trybie kasowania zaprogramowania.

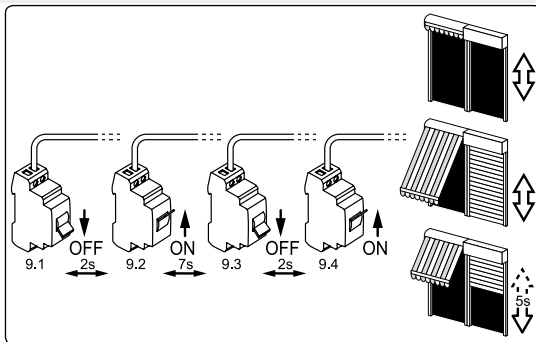

**⚠** Jeżeli wyłączamy zasilanie dla kilku odbiorników, wszystkie one będą w trybie kasowania. Należy zatem "wyrzucić" z tego trybu wszystkie odbiorniki, które nie będą rozprogramowywane naciskając na przycisk "Góra" lub "Dół" ich nadajnika sterowania indywidualnego.

**9.5- Następnie należy potwierdzić skasowanie danego napędu za pomocą nadajnika sterowania indywidualnego w następujący sposób:**

- Naciskać ponad **7 sekund** na przycisk PROG nadajnika. W tym czasie napęd wykona pierwszy obrót przez 0,5 sekundy w jednym kierunku, a następnie w drugim, po czym kilka sekund później drugi obrót w obu kierunkach.

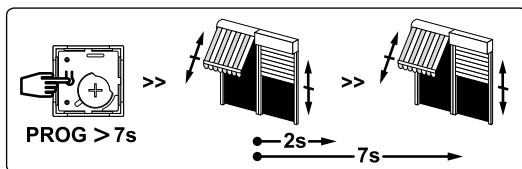

Napęd posiada teraz oryginalną konfigurację fabryczną. Pamięć odbiornika została wyczyszczona i może zostać zaprogramowana od nowa.

## 10 Użytkowanie i konserwacja.

- Ten napęd nie wymaga czynności konserwacyjnych.
- Nacisnąć lub naciskać przycisk ▲, aby podnieść roletę lub napędzany produkt.
- Nacisnąć lub naciskać przycisk ▼, aby opuścić roletę lub napędzany produkt.
- Jeżeli napędzany produkt jest w ruchu, krótko nacisnąć przycisk stop. Napędzany produkt zatrzymuje się automatycznie.
- Napędzany produkt jest wówczas zatrzymany, krótko nacisnąć przycisk Stop, napędzany produkt wykonuje ruch do pozycji pośredniej. (Aby zmienić lub wykasować pozycję pośrednią, zapoznać się z rozdziałem §7).

**Wskazówki i rady dotyczące użytkowania:**

Wnioski	Możliwe przyczyny	Rozwiązania
Napędzany produkt nie działa	Aktywowane zostało zabezpieczenie termiczne napędu.	Poczekać, aż temperatura osiągnie poziom umożliwiający ponownie przemieszczanie się napędzanego produktu

Jeśli napędzany produkt nadal nie działa, należy skontaktować się z profesjonalnym technikiem specjalizującym się w zakresie urządzeń mechanicznych i automatyki w budynkach mieszkalnych.



Firma SIMU SAS, F-70103 GRAY, jako producent wyrobu, oświadcza niniejszym, że napęd opisany w tej instrukcji, przystosowany zgodnie z oznaczeniem do zasilania napięciem 230V~50Hz i użytkowany w sposób w niej określony, jest zgodny z podstawowymi wymogami stosownych Dyrektyw europejskich, w szczególności z Dyrektywą maszynową 2006/42/WE oraz Dyrektywą radiową RED 2014/53/UE. Pełny tekst deklaracji zgodności WE jest dostępny pod adresem internetowym [www.simu.com](http://www.simu.com). Emmanuel CARMIER, Dyrektora Generalnego, GRAY, 12/2016.



Tento návod se vztahuje na všechny pohony T3.5Hz02/T5Hz02/T6Hz02 bez ohledu na jejich verzi točivého momentu / rychlosti.

**1. ÚČEL POUŽITÍ:** Pohony T3.5Hz02/T5Hz02/T6Hz02 jsou navrženy pro všechny typy rolovacích clon, svislých venkovních rolet, kloubových, kazetových i fasádních markýza interiérových clon. Osoba, která provádí montáž, musí být odborník v oblasti motorizace a domácí automatizace. Tato osoba také musí zajistit, že poháněný výrobek je instalován ve shodě s normami, platnými v zemi instalace, zejména ČSN EN 13659 pro předokenní rolety, ČSN EN 13561 pro vnější clony-sluneční clony a markýzy.

**2. ODPOVĚDNOST:** Před montáží a používáním motorového pohonu si pozorně přečtete tento návod. Kromě pokynů uvedených v tomto návodu dodržujte také podrobné instrukce uvedené v příloženém dokumentu Bezpečnostní opatření. Instalaci, odzkoušení a uvedení do provozu smí provádět pouze osoba odborně způsobilá. Instalace musí být provedena v souladu s místně platnými předpisy a návodem k instalaci! Za nedodržení bezpečnostních opatření a/nebo návodu nese odpovědnost montážní pracovník. Výrobce SIMU nenese odpovědnost za vady způsobené nedodržením bezpečnostních opatření, návodu nebo legislativních nařízení montážním pracovníkem. Montážní pracovník musí informovat spotřebitele o podmínkách používání a údržby motorového pohonu a o bezpečnostních opatřeních.

Veškeré servisní úkony na roletách vybavených pohonem smí provádět pouze kvalifikovaný pracovník. Do pohonu smí zasahovat pouze výrobce jinak dochází ke ztrátě záruky. V případě dotazů navštivte internetovou stránku [www.simu.cz](http://www.simu.cz).

## 1 Montáž

**Instalaci, odzkoušení a uvedení do provozu smí provádět pouze osoba odborně způsobilá. Instalace musí být provedena v souladu s místně platnými předpisy a návodem k instalaci:**

- Podmínky instalace elektrických zařízení se řídí místně platnými normami a vyhláškami nebo normou IEC 60364.
- Kabely procházející kovovou stěnou musí být ochráněny a izolovány chráničkou nebo průchodkou.
- T3.5Hz.02 - T6Hz.02: Kabel nelze odpojit. Pokud je poškozený, nechte jej vyměnit od výrobce pohonu.
- T5Hz.02: Kabel lze demotovat. Je-li poškozený, nahraďte jej identickým kabelem. Kabel může být připojen k pohonu pouze kvalifikovaným pracovníkem. Během připojování konektoru nesmí být porušeny kontakty. Musí být zajištěno uzemnění.

**Doporučení:** Dodržujte minimální vzdálenost 20 cm mezi dvěma motory Hz02. Dodržujte minimální vzdálenost 30 cm mezi motory Hz02 a vysílačem Hz. Používání vysílačích zařízení pracujících na stejném kmitočtu (433,42MHz) může rušit naše zařízení (např. Bezdrátová sluchátka).

**- Příprava montážních otvorů v hřídeli:**

	Ø min.	mm					
		A	ØB	C	D	L1	L2
 T3.5Hz.02 230V~50Hz Ø38,2 29 L2 L1	37	448	4.2	8	5.5	472	486
	37	483				506	520
 T5Hz.02 230V~50Hz 55 22,8 48° L1 L2 * 35 Nm max.	47	583	5	26	4.2	596	619
		653				666	689
		657				670	693
 T6Hz.02 230V~50Hz 96 27,5 Ø9 Ø64 7,45 L1 L2	60	716	5	36	8	729	758

## - Montáž

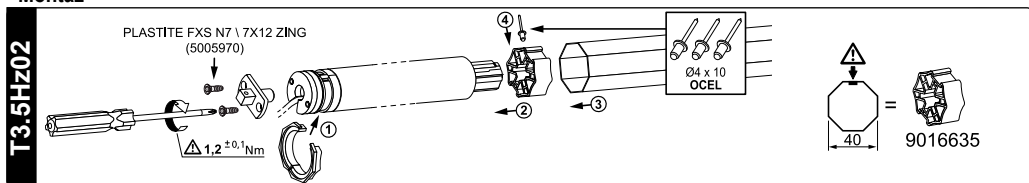

T5Hz02

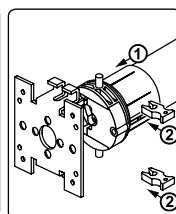
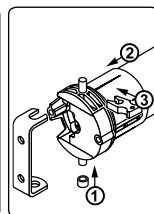
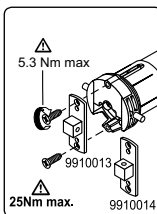
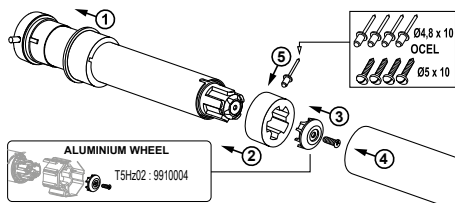

T6Hz02

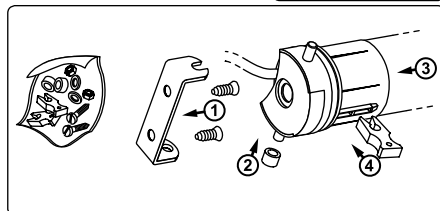
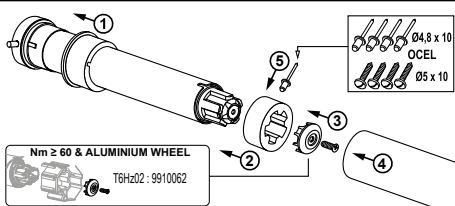

## 2 Kabeláž

**⚠** - Doporučujeme provést instalaci tak, aby u každého motoru bylo možné individuálně vypnout napájení (rozpojovací krabice apod).

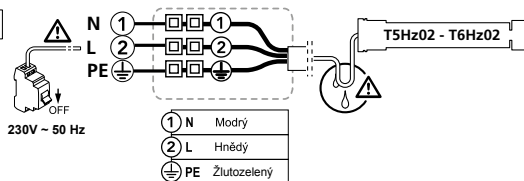
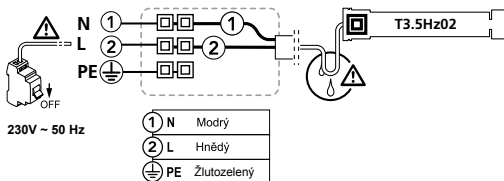

**⚠** - Upevněte kabely, aby nedošlo k žádnému dotyku s pohyblivými částmi.  
 - Přívodní kabel H05 VVF musí být ve venkovním prostředí chráněn proti opakovanému namáhání pohybem a proti UV záření např. chráničkou nebo umístěním do instalační lišty.

## 3 Kompatibilní vysílače

(Maximálně 12 vysílačů jeden motor)

- 1: Nástěnný vysílač Hz 1/5 kanálový / Memory Hz
- 2: Přenosný vysílač Hz 1/5 kanálový
- 3: Vysílače Hz Color Multi / Timer Easy / Timer Multi
- 4: Sluneční Senzor Hz

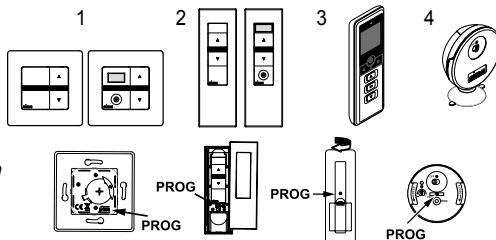

### Umístění tlačítka PROG na vysílačích Hz:

Umístěte vysílač v dostatečné vzdálenosti od kovových dílů, které by mohly snížit dosah vysílání.

## 4 Nastavení koncových dorazů

**⚠** Pokud je v budově instalováno více motorů, je nutné, aby při provádění operace 4.1 byl napájen pouze jeden motor. V opačném případě hrozí, že při programování může dojít k vzájemnému ovlivňování

### 4.1- Přihlášení 1. vysílače:

- Připojte napájení.
- Na vybraném vysílač Hz stiskněte zároveň tlačítka "Nahoru" a "Dolů". Motor cuknutím na obě strany potvrdí přijetí vysílače. Použitý vysílač nyní ovládá daný motor pouze, pokud trvale držíte tlačítko. Přejděte k bodu 4.2.

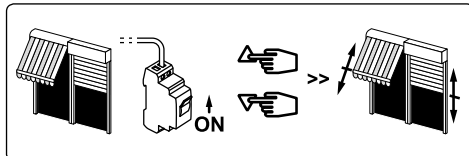

### 4.2- Nastavení směru otáčení:

Stisknete-li na vysílač tlačítko "Nahoru" a motor se otáčí:

- a- správným směrem, přejděte k bodu 4.3.
- b- ve směru "dolů", stisknete na 3 s tlačítko "Stop" Motor cuknutím na obě strany potvrdí změnu směru otáčení. Přejděte k bodu 4.3.



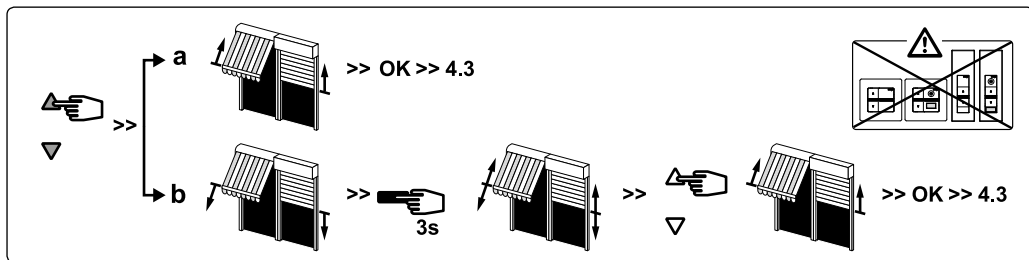

#### 4.3- Nastavení koncových poloh do paměti :

**Nastavení koncových poloh navinutí a rozvinutí rolety / markýzy může být provedeno dvojím způsobem:**

- Uložení nejprve koncové polohy rozvinutí (a) a potom navinutí (b)
- Uložení nejprve koncové polohy navinutí (b) a potom rozvinutí (a)

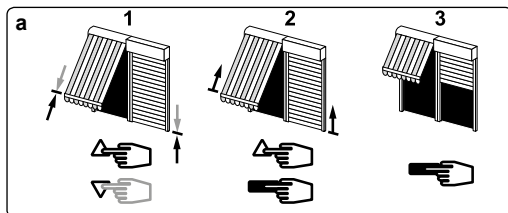

- 1- Pomocí tlačítek "Nahoru" a "Dolů" nastavte motor na požadovaný spodní koncový doraz (rozvinutí).
- 2- Stiskněte zároveň tlačítka **"Stop" a "Nahoru"**, aby se do paměti uložil spodní koncový doraz. Motor se automaticky začne otáčet ve směru Nahoru (navinutí).
- 3- Tlačítkem "Stop" zastavte motor v horní požadované pozici.

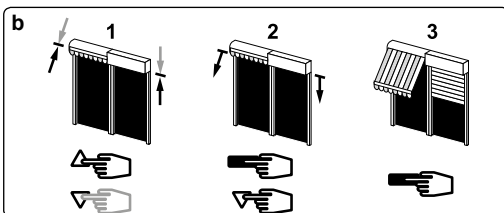

- 1- Pomocí tlačítek "Nahoru" a "Dolů" nastavte motor na požadovaný horní koncový doraz (navinutí).
- 2- Stiskněte zároveň tlačítka **"Stop" a "Dolů"**, aby se do paměti uložila pozice horního koncového dorazu. Motor se automaticky začne otáčet ve směru dolů (rozvinutí).
- 3- Tlačítkem "Stop" zastavte motor v požadované dolní pozici (rozvinutí).

#### 4- Po nastavení dolní (a) a horní (b) koncové polohy potvrďte nastavení:

- Stiskněte na 2s tlačítko "Stop". Motor potvrdí správnost naladění cuknutím na obě strany. Přejděte k následujícímu kroku.

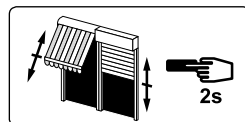

#### **⚠** Pokud nechcete použít tento vysílač pro řízení pohonu:

- přerušte přívod elektrického proudu (nejméně na 2 sekundy).
- Opakujte operaci 4.1\* s novým vysílačem a pak přejděte přímo na §5.
- \* Po připojení napájení motor cukne na obě strany. To znamená, že koncové polohy jsou již nastaveny.

## 5 Naladění prvního individuálního ovladače

#### **⚠** Tento krok lze provést pouze s vysílačem, který sloužil k provedení operace 4.1.

- Stiskněte na **1s tlačítko PROG**. Motor potvrdí správnost naladění cuknutím na obě strany.

*Vysílač je nyní naladěn a ovládá motor ve "stabilním" režimu.*

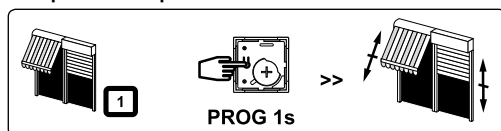

## 6 Naladění dalšího vysílače (individuálního, skupinového nebo generálního)

### 6.1- Uvedte pohon do programovacího módu pomocí prvního naprogramovaného vysílače::

- Stiskněte na **3 s** tlačítko **PROG** na již naladěném individuálním vysílači. Motor cuknutím na obě strany potvrdí připravení na ladění dalšího vysílače.

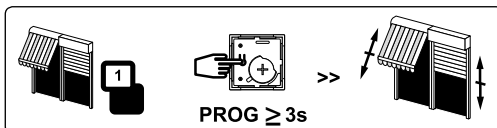

### 6.2- Potvrďte naprogramování nového vysílače:

- Stiskněte na **1 s** tlačítko **PROG** na novém vysílači, motor cuknutím na obě strany potvrdí správnost naladění.

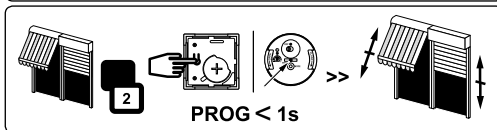

- Pokud má nový vysílač ovládat skupinu motorů, zopakujte kroky **6.1** a **6.2** u každého motoru dané skupiny.

- Pokud má nový vysílač řídit budovu generálně, zopakujte kroky **6.1** a **6.2** u všech motorů v budově.

- Chcete-li vymazat jeden vysílač z paměti motoru, proveďte krok 6.1 pomocí vysílače individuálního ovládání a krok 6.2 pomocí vysílače, který chcete z paměti vymazat.

## 7 Nahrání/ vyvolání / vymazání oblíbené mezipohy

### Nahrání:

- Sjedzte s roletou do požadované polohy.

- Stiskněte na 5s vteřin tlačítko Stop. Motor cukne na obě strany.

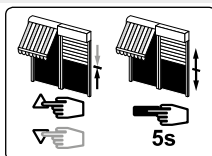

### Vyvolání:

- Zmáčknete na 0,5 vteřiny tlačítko Stop. Roleta sjede do zvolené polohy.

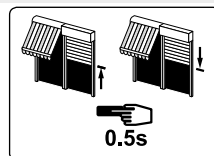

**Vymazání mezipohy:** Když motor stojí, stisknete krátce tlačítko "Stop" pro vyvolání mezipohy. Pro vymazání mezipohy vyčkejte až se motor zastaví v mezipoloze a potom podržte tlačítko Stop na 5s. Mezipoloza je tak vymazaná.

## 8 Změna nebo úprava horního nebo dolního koncového dorazu

### 8.1- Změna nastavení horního (navinutí) koncového dorazu:

1- Vyjedte motorem na již nastavený horní koncový doraz pomocí tlačítka "nahoru".

2- Na 5s Stiskněte zároveň tlačítka "nahoru" a "dolů". Motor cuknutím na obě strany potvrdí připravenost k dalšímu nastavování.

3- Pomocí tlačítek "nahoru" a "dolů" doladíte nastavení koncového dorazu.

4- Na 5s Stiskněte tlačítko "Stop".

Motor cuknutím na obě strany potvrdí uložení změny nastavení do paměti.

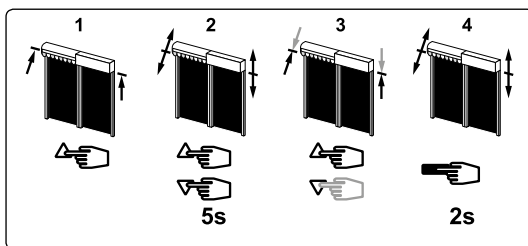

### 8.2- Změna nastavení dolního (rozvinutí) koncového dorazu:

1- Sjedzte na dolní koncový doraz, již nastavený podle bodu 4.3.

2- Na 5s Stiskněte zároveň tlačítka "nahoru" a "dolů". Motor cuknutím na obě strany potvrdí připravenost k dalšímu nastavování.

3- Pomocí tlačítek "nahoru" a "dolů" doladíte nastavení koncového dorazu.

4- Na 5s Stiskněte tlačítko "Stop".

Motor cuknutím na obě strany potvrdí uložení změny nastavení do paměti.

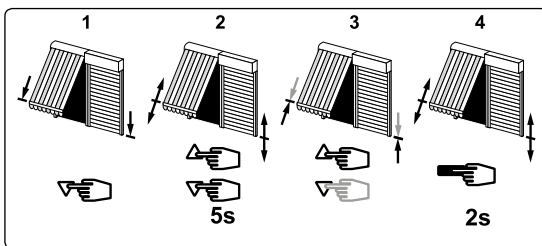

## 9 Vymazání provedených nastavení

- 9.1 - Vypněte napájení motor po dobu **2 sekund**.
- 9.2 - Zapněte napájení motor po dobu **7 sekund**.
- 9.3 - Vypněte napájení motor po dobu **2 sekund**.
- 9.4 - Zapněte znovu napájení.

- Když je motor v horní nebo dolní konkové poloze, cukne oběma směry. Jinak se motor bude točit po dobu 5 sekund v jednom směru. Nyní je motor v režimu „vymazávání paměti“ ..

Nyní je motor v režimu "Vymazání" paměti.

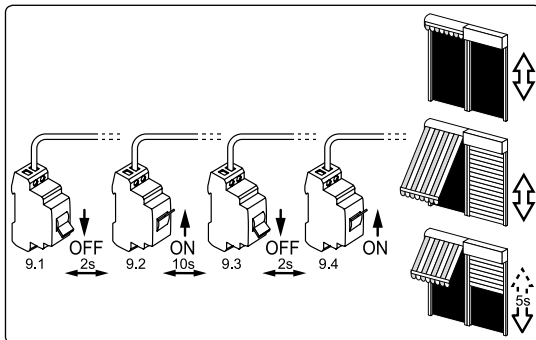

**⚠** Pokud se přerušeni napájení týká více motorů (přijímačů), u všech dojde k vymazání jejich naprogramování. Je proto nutné "zablokovat" všechny motory (přijímače), kterých se vynulování netýká, stisknutím jakéhokoliv tlačítka na individuálním vysílači pro daný motor (přijímač). Další (jistější) metodou je mít ostatní motory / přijímače odpojené od napájení, pokud 1 motor vymazávám.

### 9.5- Potvrzení vymazání přijímače pomocí vysílače individuálního ovládání:

- Stiskněte na více než 7s tlačítko PROG na vysílači individuálního ovládání. Držte tlačítko stisknuté, až se motor pootočí na obě strany a po chvíli se pootočí ještě jednou.

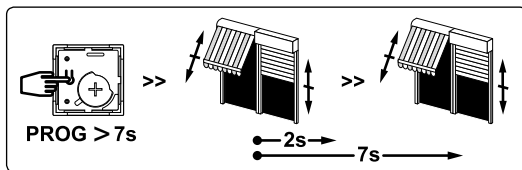

*Paměť přijímače v motoru je nyní prázdná. Přijímač je možné znovu naprogramovat.*

## 10 Provoz a údržba:

- Tento pohon nevyžaduje žádnou údržbu.
- Pro vytažení rolety nebo markýzy stiskněte tlačítko „Nahoru“.
- Pro spuštění rolety nebo vysunutí markýzy stiskněte tlačítko „Dolů“.
- Když se poháněný výrobek pohybuje, krátce stiskněte tlačítko "Stop" a poháněný výrobek se zastaví.
- Poháněný výrobek musí být v klidu. Stiskněte na 0,5s tlačítko "Stop", poháněný výrobek se nastaví do uložené mezipolohy (chcete-li upravit nebo odstranit uloženou mezipolohu, viz sekce §7).

### Tipy a doporučení pro používání :

Problém	Možné příčiny	Řešení
Poháněný výrobek nefunguje	Pohon je v režimu tepelné ochrany	Počkejte, dokud pohon nevychladne

Pokud roleta stále nefunguje, kontaktujte odborníka v oboru motorizace a domácí automatizace.

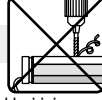
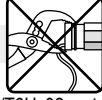

Bu kılavuz halen yururlukta olan katalogta önerilen tüm T3.5Hz02/T5Hz02/T6Hz02 motor seçenekleri için geçerlidir. Uygulama alanı : T3.5Hz02/T5Hz02/T6Hz02 motor seçeneği aşağıdakilerle birlikte kullanılmak üzere tasarlanmıştır: her tipten motorlu kepenkler, kasasız dış ortam storları ve iç ortam storları.

Bu tür mekanizmalar ve ev otomasyonu konusunda uzmanlık sahibi olması gereken tesisatçı, motorlu ürünün monte edilmesinden sonra sistemin ve mekanizmaların kullandığı ülkede yururlukta olan yönetmeliklere uygun şekilde monte edilmiş olduğunu ve özellikle de montajın motorlu kepenklerle ilgili EN13659, dış storlarla ilgili EN 13561 standartlarına uygun şekilde gerçekleştirilmiş olduğunun garantisini vermekle yükümlüdür.

Sorumluluk: Motor ve düzeneklerini kurmadan ve kullanmadan önce mutlaka bu kılavuzu dikkatlice okuyunuz. Bu kılavuzda belirtilen talimatlara ilaveten ekteki Güvenlik talimatları belgesinde ayrıntılı olarak açıklanmış tüm talimatları da aynı şekilde uygulması zorunludur. Motorun ve ilgili mekanizmaların montajı, bu tür mekanizmalar ve ev otomasyonu konusunda uzman bir tesisatçı tarafından ve SIMU'nun şart koştuğu talimatların onorduğu şekilde ve ürünün kullanımına sunulduğu ve çalıştırıldığı ülkede yururlukta olan yönetmeliklere uygun olarak gerçekleştirilmelidir. Motorun ve ilgili mekanizmaların yukarıda belirtilen kullanım alanı dışında kullanılması kesinlikle yasaktır. Böyle bir durumda, bu kılavuzda belirtilen talimatlara ve Güvenlik talimatları adını taşıyan ekli belgedeki talimatlara uyulmaması durumunda, SIMU'nun her turden sorumluluğu ve garantisine sona erer. Motorun ve düzeneklerinin montajını yapan tesisatçı, müşterilerine kullanım koşulları ve bakımla ilgili bilgileri bildirmekle ve kullanım ve bakımla ilgili talimatları aktarmakla yükümlüdür, aynı şekilde kullanım kılavuzuna ekli Güvenlik talimatları adını taşıyan belgeyi de motorun ve onun düzeneklerinin montajını yaptıktan sonra teslim etmek zorundadır. Motora ve onun düzeneklerine yapılacak her turden Satış Sonrası Servis işlemleri bu tür mekanizmalar ve ev otomasyonu konusunda profesyonel bir tesisatçı tarafından gerçekleştirilmesi zorunludur. Motorun ve mekanizmalarının montajı sırasında bir tereddüt olursa veya daha fazla bilgi gerektiğinde bir SIMU yetkilisine başvurunuz veya [www.simu.com](http://www.simu.com) adresindeki internet sitemizi ziyaret ediniz.

## 1 Montaj

**Bu SIMU ürünü, bu kılavuzun ait olduğu motor ve bina otomasyonu konusunda uzman bir kişi tarafından kurulmalıdır:**

- Elektrik tesisatı, şekilleri, ulusal standartlarca veya IEC 60364 standardında tanımlanmış, str.
- Metalik bir yüzeyden geçen kablo tesisatının bir manşon veya kablo kılıfı ile korunması ve izole edilmesi zorunludur.
- T5Hz02: İçin kablo-ebilmek var olmak çıkarmak. Bu zarar görmüşse, aynı tarafından değiştirin Kablo bağlantıları sadece yetkili personel tarafından yapılmalıdır. Konnektör bağlantıları zarar vermeden monte edilmelidir. Topraklama daimi hale getirilmelidir.
- T3.5Hz02 - T6Hz02: Kablo çıkarılmıyorsa, tehlikeleri önlemek için tahrik ünitesini satış sonrası departmanına iade ediniz.

**Tavsiyeler:** İki Hz02 motor arasında minimum 20 cm.'lik mesafe bulundurun. Hz02 motorları ve Hz vericileri arasında minimum 30 cm.'lik mesafe bulundurun. Aynı frekansı kullanan bir radyo aygıtı (433,42 MHz) ürünlerimizin performansını olumsuz etkileyebilir. (örn : hi-fi kablolu kulaklıklar).

### - Bağlantı deliklerinin açılması:

		mm						
		Ø min.	A	ØB	C	D	L1	L2
T3.5Hz02		37	448	4.2	8	5.5	472	486
			483				506	520
T5Hz02		47	583	5	26	4.2	596	619
			653				666	689
			657				670	693
T6Hz02		60	716	5	36	8	729	758

### - Montaj:

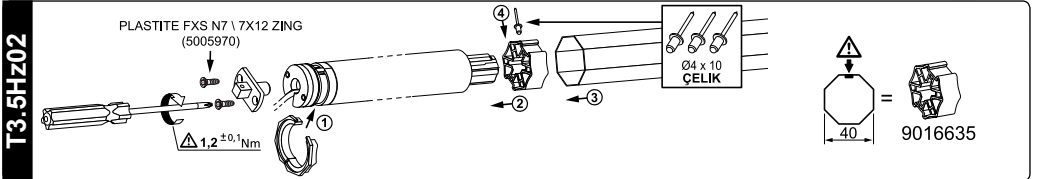

T5Hz02

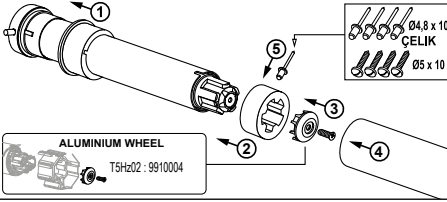

ALUMINIUM WHEEL  
T5Hz02 : 9910004

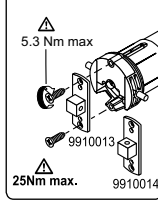

5.3 Nm max

25Nm max.

9910013

9910014

T6Hz02

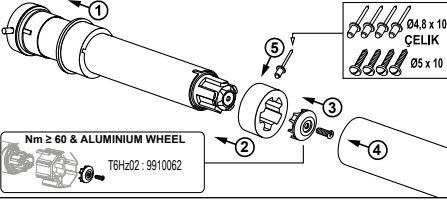

Nm ≥ 60 & ALUMINIUM WHEEL  
T6Hz02 : 9910062

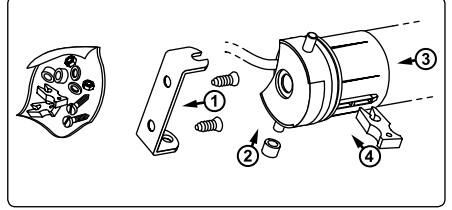

## 2 Kablo bağlantıları

**Her bir motor için ayrı besleme ıřalteri (sigorta) kullanmanızı tavsiye ederiz.**

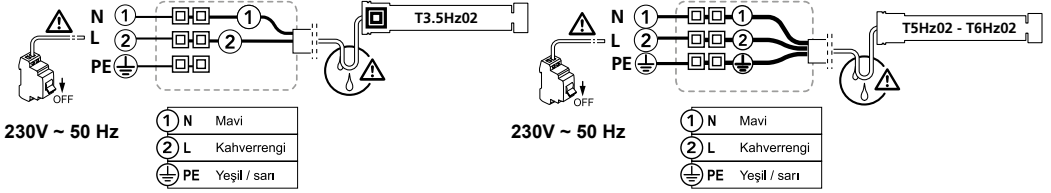

**Hareket halindeki bir parca ile temas etmemesi için kabloları kesinlikle baęlayınız.**  
**Motor duzeneęinin dıř ortamda kullanılıyor olması ve besleme kablosunun da H05-VVF tipi olması halinde, kabloyu UV ıřınlarına dayanıklı bir kanalın iine orneęin bir kablo kılıfı iine almanız zorunludur.**

## 3 Uyumlu kumandalar

(Motor bařına maksimum 12 verici)

- 1 : Duvar tipi Hz vericisi
- 2 : 1/5 kanal Hz vericisi
- 3 : Hz vericisi Color Multi / Timer Easy / Timer Multi
- 4 : Guneř sensörü Hz

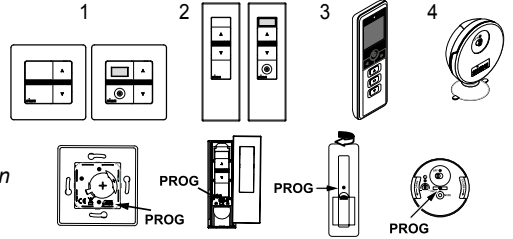

**Hz vericilerdeki PROG (program) tuřunun yeri:**  
**Mesafe kaybından kaınmak iin vericiyi metal objelerin yakınına yerleřtirmeyin.**

## 4 Limit ayarı

**Birden fazla motor takılacaksa, programlama iřlemi suresince sadece bir motora elektrik verilmelidir. Bu, dięer motorların ayarlarında oluřabilecek problemleri ortadan kaldıracaktır.**

### 4.1- renne modu

- Motoru aın.
- Hz vericinin Yukarı ve Ařaęı dumelerine eř azamanlı olarak basın. Motor yarım saniye bir ynde ve sonra dięer ynde hareket eder. **Kumandanız Őimdi motoru geici olarak kontrol etmektedir, 4.2 nolu adıma gein.**

### 4.2- Hareket ynnn kontrol:

Kumandadaki Yukarı tuřuna basın:

- Sistem Yukarı ynnde dnyorsa, sonraki adıma (4.3) gein.
- Sistem Ařaęı ynnde alıřıyorsa, Durduma dğmesine en az 3 saniye basarak dnş ynn tersine evirin. Motor yarım saniye bir ynde sonra ters ynde dnerek dnş ynnn deęiřimini onaylayacaktır. 4.3 nolu adıma gein.

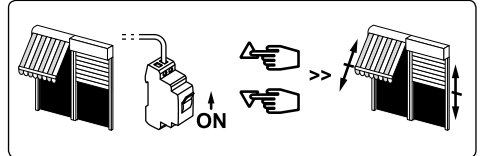

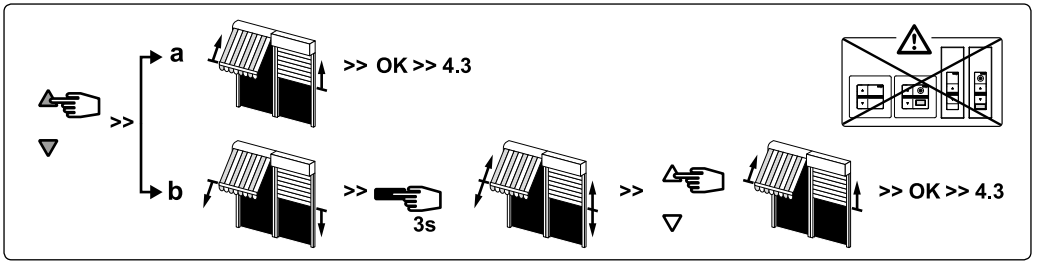

#### 4.3- Limit ayarlarının yapılması: uç noktaların tanımlanması:

Limit ayarı iki ayrı şekilde yapılabilir:

- Önce ALT limit ayarını (a) ve sonra ÜST limit ayarını (b) tanımlayabilirsiniz.
- Önce ÜST limit ayarını (b) ve sonra ALT limit ayarını (a) tanımlayabilirsiniz.

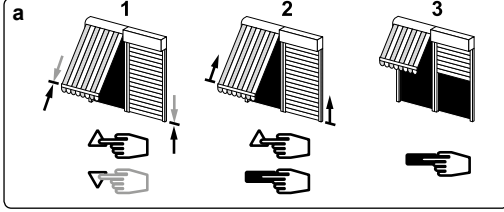

- 1- Yukarı ve Aşağı tuşlarını kullanarak motorun ALT limit pozisyonunu ayarlayın.
- 2- ALT limiti tanımlamak için **Durduma ve Yukarı** düğmelerine eş zamanlı olarak basın. Motor otomatik olarak Yukarı yönünde çalışacaktır.
- 3- Motor ÜST limitine ulaşmadan önce Durduma düğmesine basın.

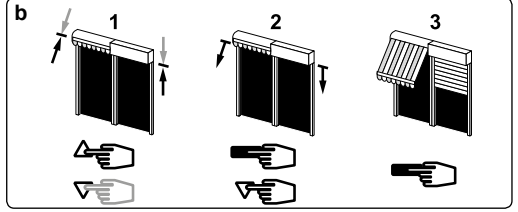

- 1- Yukarı ve Aşağı tuşlarını kullanarak motorun ALT limit pozisyonunu ayarlayın.
- 2- ÜST limiti tanımlamak için **Durduma ve Aşağı** düğmelerine eş zamanlı olarak basın. Motor otomatik olarak Aşağı yönünde çalışacaktır.
- 3- Motor ALT limitine ulaşmadan önce Durduma düğmesine basın.

#### 4- ALT ve ÜST limitlerin ayarlamasından sonra, ayarları onaylayın:

- Ayarları onaylamak için Durdurma tuşuna 2 saniye boyunca basın. Motor duracak ve bir yönde yarım saniye ve diğer yönde yarım saniye çalışacaktır. Sonraki adıma geçin.

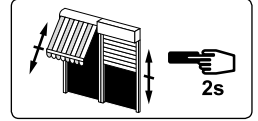

#### **⚠** Bu vericiyi bireysel bir kumanda olarak çalıştırmak istemezseniz:

- Elektriği kesin (minimum 2 saniye).
- Yeni bir verici ile 4.1 nolu\* işlemi tekrarlayın ve sonra 5 nolu adıma geçin.
- \* Bu durumda, motor her iki yönde yarım saniye çalışacaktır, bu, limit ayarının yapılmış olduğunu gösterir.

#### **5** Birinci bireysel kumanda noktasının programlanması

#### **⚠** Bu işlem sadece 4.1 nolu işlemde kullanılmış olan verici ile yapılabilir.

- Yaklaşık bir saniye için vericideki **PROG** (programlama) tuşuna basın. Motor yarım saniye bir yönde sonra diğer yönde çalışacaktır. **Artık vericiniz motoru kalıcı olarak kumanda edebileceğiniz şekilde programlanmıştır.**

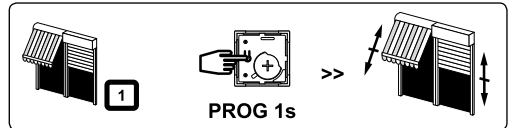

## 6 Yeni bir kumanda noktasının (bireysel, grup veya ana) programlanması

### 6.1- Kumanda vericisinden alıcının belleğini açın:

- Yaklaşık üç saniye için vericideki **PROG** (programlama) tuşuna basın. Motor yarım saniye bir yönde sonra diğer yönde çalışacaktır.

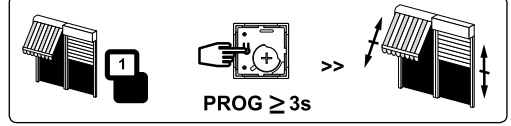

### 6.2- Programlamak istediğiniz yeni bir vericiden çalışmayı onaylayın:

- Yaklaşık bir saniye için vericideki **PROG** (programlama) tuşuna basın. Motor yarım saniye bir yönde sonra diğer yönde çalışacaktır.

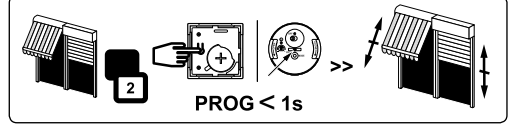

- Yeni kumanda noktanız bir grup kumandasıysa, grubun tüm motorları için 6.1 ve 6.2 işlemlerini tekrarlayın.

- Yeni kumanda noktanız bir genel kumandaysa, ilgili tüm motorlar için 6.1 ve 6.2 nolu işlemlerini tekrarlayın.

- Bir motorun belleğinden bir vericiyi silmek için programlanmış olan bir verici ile 6.1 nolu işlemi yapın, sonra silinecek verici ile 6.2 nolu işlemi yapın.

## 7 Kayıt / Kumanda / ara konum baskılanması

### Kayıt:

- Motoru istediğiniz konuma getirin.  
- Durdurma düğmesine 5 saniye basın.  
Motor yarım saniye bir yönde ve yarım saniye diğer yönde çalışacaktır.

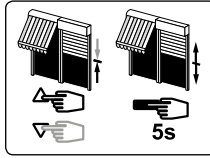

### Kumanda:

- Yarım saniye boyunca Durdurma düğmesine basın.  
Motor ara konuma gelecektir.

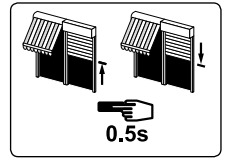

**Ara konum baskılanması** :Yarım saniye boyunca Durdurma düğmesine basın. Motor ara konuma gelecektir. Durdurma düğmesine 5 saniye basın.

## 8 Limit ayarlarının yeniden yapılması

### 8.1- RÜST limit ayarının yeniden yapılması :

- 1- Motoru Yukarı düğmesine basarak 4.3b 'de önceden ayarlanmış olan ÜST limite getirin.
- 2- Yukarı ve Aşağı tuşlarına 5 saniyelikğine eşzamanlı olarak basın. Motor yarım saniye bir yönde ve yarım saniye diğer yönde çalışacaktır.
- 3- Yukarı ve Aşağı tuşlarıyla yeni konumu ayarlayın.
- 4- Durduma tuşuna 2 saniye basarak yeni konumu onaylayın. Motor yarım saniye bir yönde ve yarım saniye diğer yönde çalışacaktır. Yeni limit ayarı belleğe alınacaktır.

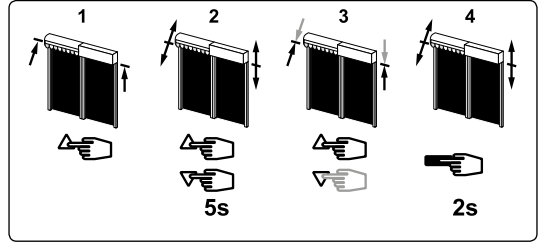

### 8.2- ALT limit ayarının yeniden yapılması :

- 1- Motoru Aşağı düğmesine basarak 4.3a 'da önceden ayarlanmış olan ALT limite getirin.
- 2- Yukarı ve Aşağı tuşlarına 5 saniyelikğine eşzamanlı olarak basın. Motor yarım saniye bir yönde ve yarım saniye diğer yönde çalışacaktır.
- 3- Yukarı ve Aşağı tuşlarıyla yeni konumu ayarlayın.
- 4- Durduma tuşuna 2 saniye basarak yeni konumu onaylayın. Motor yarım saniye bir yönde ve yarım saniye diğer yönde çalışacaktır. Yeni limit ayarı belleğe alınacaktır.

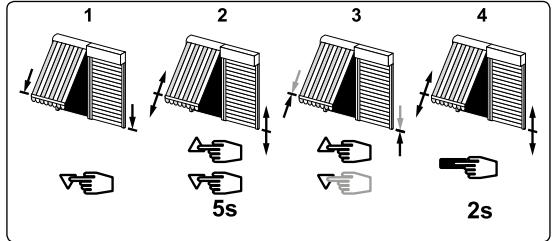

## 9 Programlama ve ayarların iptal edilmesi

- 9.1- Motora giden elektriği **2 saniyeliğine** kapatın.
- 9.2- Motora **7 saniyeliğine** yeniden elektrik verin.
- 9.3- Motora giden elektriği **2 saniyeliğine** tekrar kapatın.
- 9.4- Alıcıya yeniden elektrik verin.

- Eğer motor alt veya üst limit konumundaysa, motor kısa süre için bir yönde ve sonra diğer yönde çalışacaktır, aksi takdirde, motor 5 saniye için rasgele yönde çalışır.

**Motor şimdi "iptal" moduna geçecektir.**

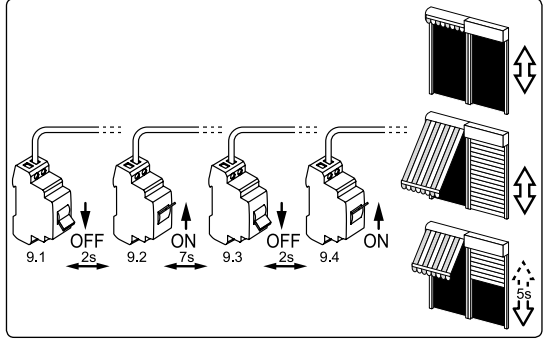

**⚠ Aynı elektrik bağlantısında birden fazla motor var ise, motorların tamamı bu modda olacaktır. Şgilli olmayan motorları bu moddan çıkarmak için programlanmış bir kumandanın herhangi bir düğmesine basınız.**

**9.5- Sonra, ilgili motorun iptal işlemini bireysel kumandadan onaylayın:**

- Vericinin PROG düğmesine **7 saniyeden** daha uzun süreyle basın. Motor yarım saniyeliğine bir yönde ve sonra diğer yönde çalışana dek düğmeye basılı tutun, motor birkaç saniye sonra yeniden her iki yönde çalışacaktır.

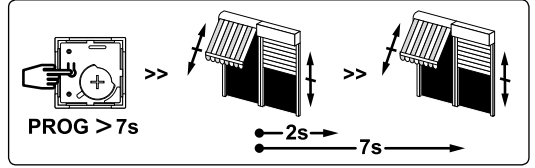

*Hz.02 motoru artık orijinal olarak konfigüre edilmiş durumdadır, belleğinde herhangi bir verici ve ayar bulunmamaktadır ve yeni bir programlama işlemi için hazırdır.*

## 10 İpuçları ve tavsiyeler

- Bu motor herhangi bir bakım işlemi gerektirmez.
- Kaldır veya indir tuşuna kısa süreli basılması sorun tamamen kalmasına veya inmesine neden olur.
- Tahrikli ürünün durdurulması gereki, "Stop" düğmesine basın; tahrikli ürün sık kullanılan baskılanması konuma hareket eder. Sık kullanılan baskılanması konumu değiştirmek için (§7).

**Sorun giderme:**

Gösemeler	Olası nedenler	Çözümler
Motor çalışmıyor	Motor termik modda	Motorun soğumasını bekleyiniz

Motorlu ürün hala çalışmıyorsa, profesyonel bir otomasyon ve habitat otomasyon başvurun.



Elinizdeki bu belgeyle, belirtilen tüm talimatlara uygun olması ve bu talimatlarda belirtilen şekilde kullanılıyor olması halinde SIMU SAS, üreticisi olma sıfatıyla sunmuş olduğu, F-70103 GRAY aletin ve üzerindeki etikette 230V~50Hz akımla beslendiği belirtilen motorların konuyla ilgili Avrupa Birliği direktiflerinin temel zorunluluklarına ve özellikle de 2006/42/EC tarih ve sayılı Makineler Direktifi ile 2014/53/EU tarih ve sayılı Radyo Frekanslı Yayını Yapan Aletler Direktifine uygun olduğunu kabul ve beyan eder. Emmanuel CARMIER, Genel Müdür, GRAY, 12/2016.