

Cette notice s'applique à toutes les motorisations T3.5 EHz DC dont les déclinaisons sont disponibles au catalogue en vigueur.

Domaine d'application : Les motorisations T3.5 EHz DC sont conçues pour motoriser tous types de volets roulants. L'installateur, professionnel de la motorisation et de l'automatisation de l'habitat doit s'assurer que l'installation, du produit motorisé une fois installé, respecte les normes en vigueur dans le pays de mise en service comme notamment la norme sur les volets roulants EN13659.

Responsabilité : Avant d'installer et d'utiliser la motorisation, lire attentivement cette notice. Outre les instructions décrites dans cette notice, respecter également les consignes détaillées dans le document joint **Consignes de sécurité**. La motorisation doit être installée par un professionnel de la motorisation et de l'automatisation de l'habitat, conformément aux instructions de SIMU et à la réglementation applicable dans le pays de mise en service. Toute utilisation de la motorisation hors du domaine d'application décrit ci-dessus est interdite. Elle exclurait, comme tout irrespect des instructions figurant dans cette notice et dans le document joint

Consignes de sécurité, toute responsabilité et garantie de SIMU. L'installateur doit informer ses clients des conditions d'utilisation et de maintenance de la motorisation et doit leur transmettre les instructions d'utilisation et de maintenance, ainsi que le document joint

Consignes de sécurité, après l'installation de la motorisation. Toute opération de Service Après-Vente sur la motorisation nécessite l'intervention d'un professionnel de la motorisation et de l'automatisation de l'habitat. Si un doute apparaît lors de l'installation de la motorisation ou pour obtenir des informations complémentaires, consulter un interlocuteur SIMU ou aller sur le site www.simu.com.

PRÉSENTATION DU SYSTÈME AUTOSUN 2

Le moteur T3.5 EHz DC fait partie du système Autosun 2 dont les références sont disponibles au catalogue en vigueur. C'est un système de motorisation autonome fonctionnant à l'énergie solaire. L'énergie électrique fournie par le panneau solaire est stockée dans la batterie du système. Ce système est prévu pour fonctionner dans les pays suivants : France, Allemagne, Grande Bretagne, Belgique, Pays Bas, République Tchèque, Pologne, Irlande, Espagne, Portugal, Italie, Grèce, Suisse, Luxembourg, Danemark, Autriche, Hongrie, États-Unis (hors Alaska), Australie, et Turquie. Pour toute autre zone, veuillez nous contacter.

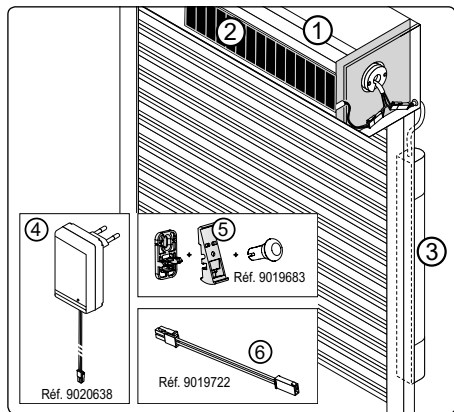

Le système Autosun 2 est composé de :

- 1- Moteur 12V T3.5 EHz DC, 3, 6 ou 10 Nm.
- 2- Panneau solaire 12 V : 3,2W / Voc : 21V / Isc : 196 mA.
- 3- Batterie NiMh 12 V : 2,2 Ah

En option :

- 4- Chargeur de batterie réf. : 9020638. Permet d'effectuer une recharge rapide de la batterie du système Autosun 2.
- 5- Support panneau solaire réf. : 9019683
- 6- Rallonge pour panneau solaire 5 m réf. : 9019722

i • Le poids du volet roulant doit respecter les abaques déterminés pour chacun des moteurs.

- Les hauteurs maximum enroulables sont : 1600 mm pour un moteur de 3 Nm, 2400 pour un 6 Nm et 2700 pour un 10 Nm.
- Ces préconisations sont déterminées à partir de données moyennes annuelles et pour une utilisation du volet roulant à raison de 2 cycles / jour (1 cycle = 1 montée et 1 descente). Attention, 1 cycle maximum pour moteur 10 Nm en cas d'orientation au Nord du panneau solaire. Pour les années avec un ensoleillement exceptionnellement faible, se servir du chargeur pour recharger la batterie du système Autosun 2.
- Le panneau solaire doit toujours être positionné de manière à être exposé le plus possible au rayonnement du soleil.

1 INSTALLATION

Consignes à suivre impérativement par le professionnel de la motorisation et de l'automatisation de l'habitat réalisant l'installation de la motorisation :

- Les modalités d'installation électrique sont décrites par les normes nationales ou par la norme IEC 60364.
- Les câbles traversant une paroi métallique doivent être protégés et isolés par un manchon ou un fourreau.
- Le câble du moteur n'est pas démontable. S'il est endommagé, retourner la motorisation au SAV.

Préconisations : Respecter une distance minimum de 20 cm entre deux moteurs T3.5 EHZ DC. Respecter une distance minimum de 30 cm entre un moteur T3.5 EHZ DC et un émetteur Hz. SIMU recommande de placer les connecteurs entre la joue et la flasque, et de fixer les câbles à l'intérieur du coffre du volet roulant. L'utilisation d'un appareil radio utilisant la même fréquence (433,42 MHz) peut dégrader les performances de ce produit (ex. : casque radio Hi-Fi).

⚠ Se référer à la notice 5117585/5139459 pour l'installation du panneau solaire.

Se référer à la notice 5136806/5139158 pour l'installation et la charge de la batterie. Charger la batterie avant utilisation avec le chargeur réf. : 9020638

i Le moteur T3.5 EHZ DC est compatible avec tous les émetteurs SIMU Hz (12 émetteurs (1 canal) max. par moteur). Se référer aux notices correspondantes.

Perçage du tube :

		A		C		ØB		D		L1		L2	
		Ø min. (mm)		(mm)		(mm)		(mm)		(mm)		(mm)	
T3.5 EHZ DC		37		433		4,2		8		5,5		457	
		37		433		4,2		8		5,5		457	
		12 VDC		3Nm - 6Nm - 10Nm									

Montage du moteur :

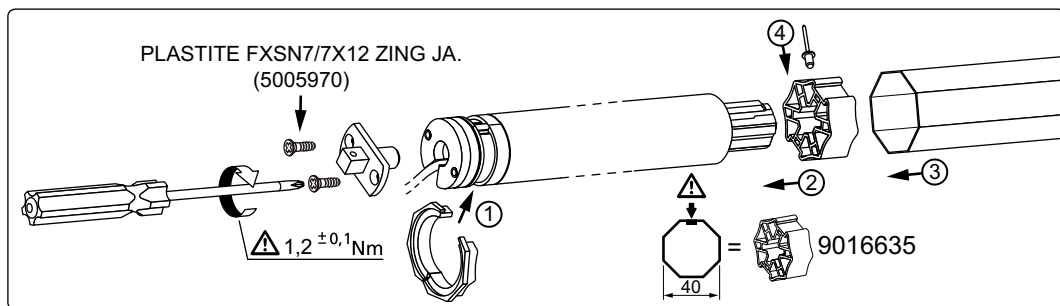

2 RÉGLAGE DES FINS DE COURSE

⚠ Si l'installation comporte plusieurs moteurs, un seul moteur doit être alimenté pendant les opérations du chapitre 2.1, ceci pour éviter les interférences avec les autres moteurs lors de la programmation.

2.1- Mode apprentissage :

1- Connecter la batterie 12 V au moteur.

⚠ Dans le cas d'une alimentation autre que la batterie et le panneau solaire du système Autosun 2, se référer au cahier technique 5137581.

2- Ensuite, connecter le panneau solaire 12 V au moteur. Passer à l'étape suivante.

3- Appuyer **simultanément** sur les touches « Montée » et « Descente » d'un émetteur Hz. Le moteur effectue une rotation de 0,5 seconde dans un sens puis dans l'autre. Cet émetteur commande maintenant le moteur en mode instable. Passer à l'étape 2.2.

i Pendant les trois premières secondes de fonctionnement lors d'un mouvement en montée ou en descente, le moteur fonctionne avec une vitesse plus lente afin de faciliter les réglages fins de course.

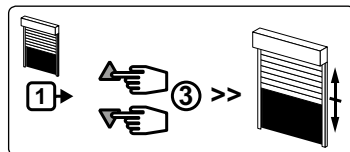
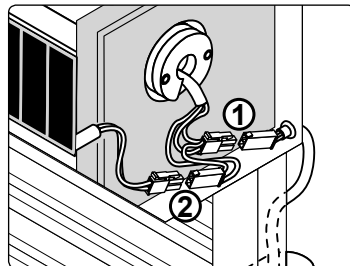

2.2- Configuration du sens de rotation :

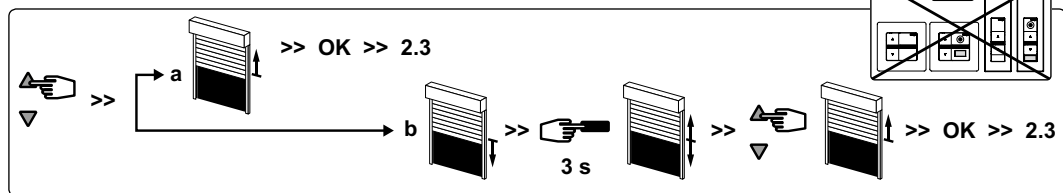

Appuyer sur la touche « Montée » de l'émetteur :

a- Si l'axe tourne dans le sens montée, passer à l'étape 2.3.

b- Si l'axe tourne dans le sens descente, inverser le sens de rotation en appuyant sur la touche « **Stop** » pendant au moins **3 secondes**. Le moteur confirme la modification par une rotation de 0,5 seconde dans un sens puis dans l'autre. Passer à l'étape 2.3.

2.3- Réglage des fins de course :

Le réglage des fins de course du moteur T3.5 EHZ DC s'effectue de **4 façons différentes** en fonction des paramètres suivants : Présence ou absence de butées sur la lame finale, liaison souple ou rigide* entre l'axe d'enroulement et le tablier.

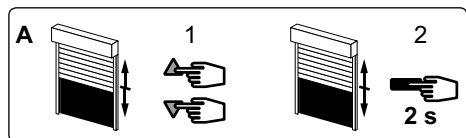
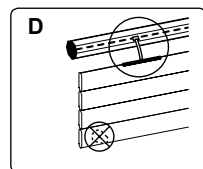
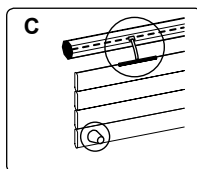
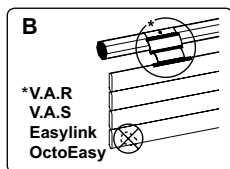
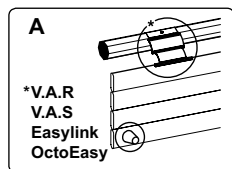

1- Appuyer **simultanément** sur les touches « **Montée** » et « **Descente** » de l'émetteur Hz. Le moteur effectue une rotation de 0,5 seconde dans un sens puis dans l'autre.

2- Appuyer sur la touche « **Stop** » pendant **2 s**. Le moteur effectue une rotation de 0,5 s. dans un sens puis dans l'autre. *L'opération est terminée. Passer au §3.*

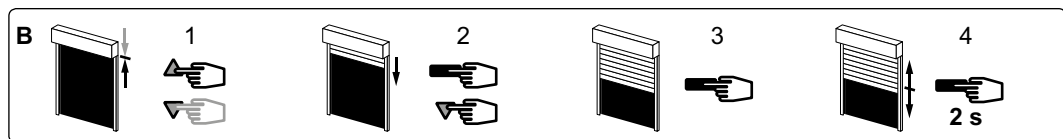

1- Positionner le moteur sur le point d'arrêt haut souhaité à l'aide des touches « Montée » et « Descente ».

2- Appuyer simultanément sur les touches « **Stop** » et « **Descente** » pour mémoriser le point d'arrêt haut. Le moteur se met automatiquement en rotation en descente.

3- Appuyer sur la touche « Stop » pour immobiliser le moteur.

4- Appuyer **2 secondes** sur la touche « **Stop** » pour valider le réglage, le moteur effectue une rotation de 0,5 seconde dans un sens puis dans l'autre. *L'opération est terminée. Passer au §3.*

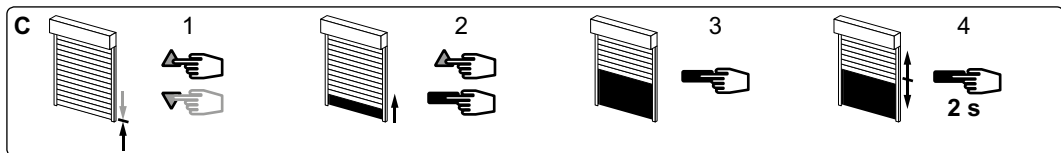

- 1- Positionner le moteur sur le point d'arrêt bas souhaité à l'aide des touches « Descente » et « Montée ».
- 2- Appuyer simultanément sur les touches « Stop » et « Montée » pour mémoriser le point d'arrêt bas. Le moteur se met automatiquement en rotation en montée.
- 3- Appuyer sur la touche « Stop » pour immobiliser le moteur.
- 4- Appuyer **2 secondes** sur la touche « Stop » pour valider le réglage, le moteur effectue une rotation de 0,5 seconde dans un sens puis dans l'autre. *L'opération est terminée. Passer au §3.*

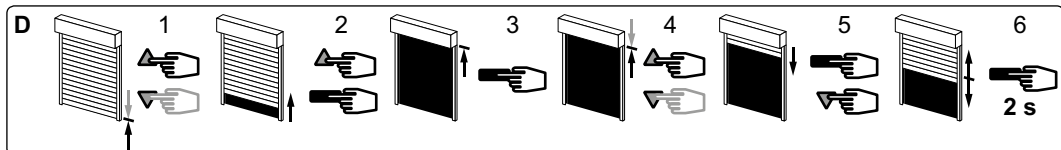

- 1- Positionner le moteur sur le point d'arrêt bas souhaité à l'aide des touches « Montée » et « Descente ».
- 2- **Appuyer simultanément** sur les touches « Stop » et « Montée » pour mémoriser le point d'arrêt bas. Le moteur se met automatiquement en rotation en montée.
- 3- Lorsque le moteur arrive au point d'arrêt haut souhaité, appuyer sur la touche « Stop ».
- 4- Si nécessaire, affiner le réglage à l'aide des touches « Montée » et « Descente ».
- 5- Appuyer sur les touches « Stop » et « Descente » pour mémoriser le point d'arrêt haut. Le moteur se met automatiquement en rotation en descente.
- 6- Appuyer **2 secondes** sur la touche « Stop » pour valider les réglages fin de course. Le moteur s'arrête puis effectue une rotation de 0,5 seconde dans un sens puis dans l'autre. *L'opération est terminée. Passer au §3.*

⚠ Si vous souhaitez programmer un autre émetteur que celui utilisé jusqu'à présent comme point de commande du moteur :

- couper l'alimentation du moteur (2 secondes minimum).
- reprendre l'opération 2.1* avec un nouvel émetteur avant de passer au chapitre 3.

* A la mise sous tension le moteur effectue une courte rotation dans un sens puis dans l'autre, ce qui indique que les fins de course sont déjà réglés.

3 PROGRAMMATION DU PREMIER POINT DE COMMANDE INDIVIDUELLE

⚠ Cette opération ne peut être effectuée que depuis l'émetteur ayant effectué l'opération 2.1.

- Appuyer environ **1 seconde** sur la touche **PROG** de l'émetteur. Le moteur effectue une rotation de 0,5 seconde dans un sens puis dans l'autre.

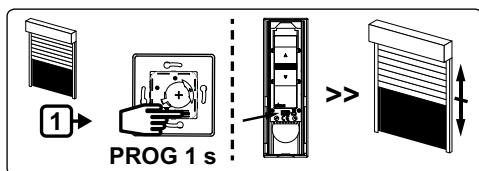

- i** - Votre émetteur est maintenant programmé et commande le moteur en mode stable.
- La radio du moteur peut être mise en veille pendant 10 minutes, après cette opération (voir §4).

4 MISE EN VEILLE / RÉVEIL DU MOTEUR

i Il est possible de mettre la radio du moteur en veille afin :

- de limiter la décharge de la batterie pendant les périodes où le panneau solaire n'est pas en mesure de fonctionner normalement (emballage du volet roulant, transport, stockage...).
- d'empêcher tout risque de manœuvre intempestive (transport, stockage...).

Après la pose du volet roulant, il suffira de réveiller le moteur pour poursuivre la programmation des autres points de commande.

4.1 Mise en veille de la radio du moteur :

i Il n'est possible d'activer la mise en veille qu'après avoir enregistré le premier point de commande au §3 et avant d'avoir procédé aux programmations du §5 (pendant 10 min max., ou pendant les 10 min qui suivent une coupure d'alimentation depuis la batterie et du panneau solaire en simultané).

- Appuyer **simultanément** sur les touches « **Montée** », « **Stop** » et « **Descente** » de l'émetteur (programmé au §3) **pendant plus de 3 secondes**. Le moteur effectue une rotation de 0,5 seconde dans un sens puis dans l'autre.

La radio du moteur est mise en veille.

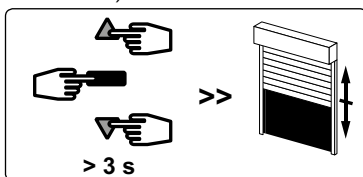

4.2 Réveil de la radio du moteur :

i Le réveil du moteur n'est possible que si le panneau solaire est connecté au moteur et éclairé (lumière diffuse du soleil, lampe de poche...).

- Appuyer simultanément sur les touches « **Montée** » et « **Descente** » pendant **10 secondes**. Le moteur effectue une rotation de 0,5 seconde dans un sens puis dans l'autre.

Le moteur est de nouveau fonctionnel.

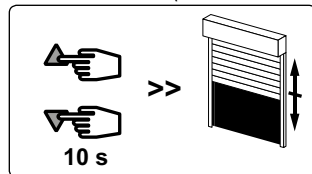

5 PROGRAMMATION D'UN NOUVEAU POINT DE COMMANDE (INDIVIDUEL, GROUPÉ OU GÉNÉRAL)

5.1- Ouvrir la mémoire du moteur depuis l'émetteur de commande individuelle :

- Appuyer environ **3 secondes** sur la touche **PROG** de l'émetteur de commande individuelle. Le moteur effectue une rotation de 0,5 seconde dans un sens puis dans l'autre.

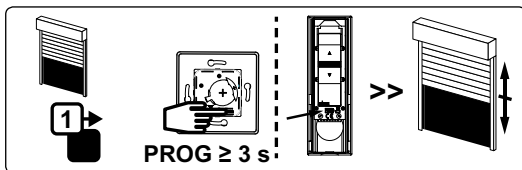

5.2- Valider l'opération depuis le nouvel émetteur à programmer :

- Appuyer environ **1 seconde** sur la touche **PROG** du nouvel émetteur. Le moteur effectue une rotation de 0,5 seconde dans un sens puis dans l'autre.

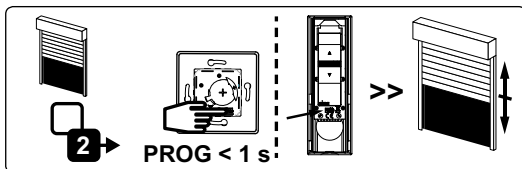

- Si votre nouveau point de commande est une commande de groupe : répéter les opérations 5.1 et 5.2 pour chaque moteur du groupe.

- Si votre nouveau point de commande est une commande générale : répéter les opérations 5.1 et 5.2 pour chaque moteur de l'installation.

- Pour supprimer un émetteur de la mémoire du moteur : Effectuer les opérations 5.1 depuis l'émetteur de commande individuelle et l'opération 5.2 depuis l'émetteur à supprimer.

6 FONCTIONNEMENT DU MOTEUR T3.5 EHZ DC

- 6.1** - Avec une batterie en bon état de charge, les commandes possibles sont : Montée, Stop et Descente.
- Le moteur ralentira en arrivant en fin de course haute / basse.
 - Il effectuera un démarrage avec une vitesse plus lente après une commande de « Montée » depuis la fin de course basse.
 - Il est également possible de commander/modifier une position intermédiaire (voir §7).
- 6.2 - Fonction détection du gel** : Un blocage du volet en présence de gel à la montée provoque l'arrêt du moteur.
- 6.3 - Fonction détection d'obstacle** : Un blocage du volet en présence d'un obstacle à la descente provoque l'arrêt du moteur, et une inversion du mouvement.
- 6.4 - Fonction protection de la batterie contre la décharge excessive** : Avant chaque opération de montée ou de descente, le moteur contrôle la tension de la batterie :
- Si la tension est inférieure à 12 V: Il ne sera plus possible d'effectuer des opérations de programmation du moteur (§2->§9).
 - Si la tension est inférieure à 11,5 V : Le moteur marquera un temps d'arrêt au début de chaque ordre de montée. La descente n'est possible qu'en donnant plusieurs impulsions sur la touche "Descente".
 - Si la tension est inférieure à 10 V : Le moteur n'acceptera aucun ordre de commande.

I Dans tous ces cas, utiliser le chargeur de la batterie afin d'effectuer une recharge rapide de la batterie. Le fonctionnement du moteur redeviendra normal uniquement si la tension de la batterie remonte au dessus de 12 V.

ATTENTION : Ne jamais laisser une batterie déchargée (un état de décharge prolongé peut l'endommager).

7 ENREGISTREMENT / COMMANDE / SUPPRESSION DE LA POSITION INTERMÉDIAIRE

Enregistrement :

- Positionner le moteur sur la position intermédiaire désirée.
- Appuyer **5 s** sur la touche « Stop ». Le moteur effectue une rotation de 0,5 s dans un sens puis dans l'autre.

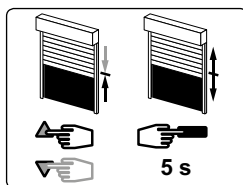

Commande :

- Appuyer sur la touche « Stop » pendant **0,5 s**. Le moteur rejoint la position intermédiaire.

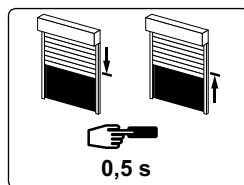

Suppression : Positionner le moteur sur la position intermédiaire. Appuyer 5 s sur la touche « Stop ». la position intermédiaire est supprimée.

8 MODIFICATION DES POSITIONS DE FINS DE COURSE ET DU SENS DE ROTATION (EN MODE UTILISATEUR)

⚠ Le ré-ajustement est automatique tous les 60 cycles (pendant 4 cycles) ou après une coupure d'alimentation dans les cas suivants : Fin de course Haut, montages A et C, fin de course bas, montages A et B.

8.1- Modification de la position de fin de course haute (montages B et D uniquement) :



- 1- Positionner le moteur sur le point d'arrêt haut réglé en §2.3 à l'aide de la touche « **Montée** ».
- 2- Appuyer simultanément sur les touches « **Montée** » et « **Descente** » pendant **5 secondes**. Le moteur effectue une rotation de 0,5 seconde dans un sens puis dans l'autre.
- 3- Affiner le réglage à l'aide des touches « **Descente** » et « **Montée** » pour obtenir la position de fin de course souhaitée.
- 4- Appuyer **2 secondes** sur la touche « **Stop** ». Le moteur effectue une rotation de 0,5 seconde dans un sens puis dans l'autre, la nouvelle position de fin de course est mémorisée.

8.2- Modification de la position de fin de course basse (montages C et D uniquement) :

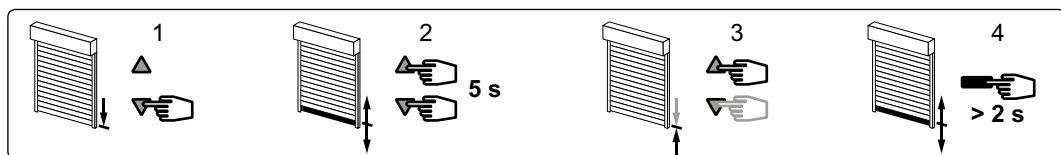

- 1- Positionner le moteur sur le point d'arrêt bas réglé en §2.3 à l'aide de la touche « **Descente** ».
- 2- Appuyer simultanément sur les touches « **Montée** » et « **Descente** » pendant **5 secondes**. Le moteur effectue une rotation de 0,5 seconde dans un sens puis dans l'autre.
- 3- Affiner le réglage à l'aide des touches « **Descente** » et « **Montée** » pour obtenir la position de fin de course souhaitée.
- 4- Appuyer **2 secondes** sur la touche « **Stop** ». Le moteur effectue une rotation de 0,5 seconde dans un sens puis dans l'autre, la nouvelle position de fin de course est mémorisée.

8.3- Modification du sens de rotation :

⚠ Ne pas positionner le volet roulant en fin de course haute ou basse.

- 1- Appuyer simultanément sur les touches « **Montée** » et « **Descente** » de l'émetteur pendant **5 secondes**. Le moteur tourne 0.5 seconde dans un sens puis dans l'autre.
- 2 - **Dans un délai de 2 secondes, appuyer sur la touche « **Stop** »** de l'émetteur **pendant 2 secondes**. Le moteur tourne 0.5 seconde dans un sens puis dans l'autre. Le sens de rotation est inversé.

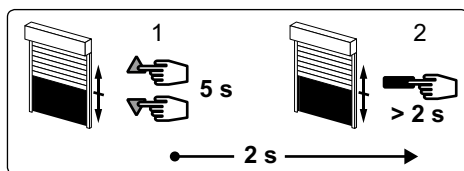

9 ANNULATION DE LA PROGRAMMATION

⚠ Durant les opérations de ce chapitre (§9), ne pas travailler sur plusieurs moteurs simultanément.

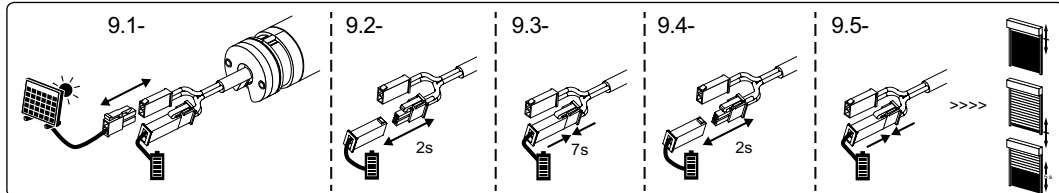

9.1- Déconnecter le panneau solaire du moteur T3.5 EHZ DC

9.2- Déconnecter la batterie du moteur T3.5 EHZ DC pendant 2 secondes.

9.3- Connecter la batterie au moteur pendant 7 secondes.

9.4- Déconnecter la batterie du moteur pendant 2 secondes.

9.5- Rétablir la connexion. *Si le moteur se trouve en position de fin de course (haute ou basse), il effectue une brève rotation dans les deux sens. S'il se trouve dans une autre position, il effectue une rotation de 5 secondes dans un sens quelconque.*

Le moteur est maintenant en mode « annulation de la programmation ».

9.6- Ensuite valider l'annulation de la programmation du moteur concerné depuis l'émetteur de commande individuelle ou depuis un nouvel émetteur :

- Appuyer plus de **7 secondes** sur la touche **PROG** de l'émetteur. Maintenir l'appui jusqu'à ce que le moteur effectue une première rotation de 0,5 seconde dans un sens puis dans l'autre, puis quelques secondes plus tard une seconde rotation de 0,5 seconde dans les deux sens.

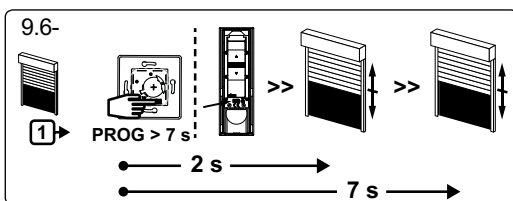

i La mémoire du moteur est maintenant complètement vidée. Vous pouvez reconnecter le panneau solaire, puis effectuer de nouveau la programmation complète du moteur (§2).

i Il est possible d'effectuer la procédure de double coupure d'alimentation depuis le connecteur du panneau solaire, (sans intervenir sur le connecteur de la batterie), si les deux conditions suivantes sont réunies :

- la radio du moteur doit être en veille (voir §4)
 - le panneau solaire doit être éclairé depuis moins de 10 min (lumière diffuse du soleil, lampe de poche...).
- S'il est éclairé depuis plus de 10 minutes, déconnecter le panneau solaire pendant 10 secondes.
- Effectuer ensuite la procédure 9.2, 9.3, 9.4, 9.5, depuis le connecteur du panneau solaire (en conservant la connexion du moteur à la batterie), avant d'effectuer l'opération 9.6.

10 UTILISATION ET MAINTENANCE

- Cette motorisation ne nécessite pas d'opération de maintenance.
- Appuyer sur la touche **▲** du point de commande pour faire monter le produit motorisé.
- Appuyer sur la touche **▼** du point de commande pour faire descendre le produit motorisé.
- Quand le produit motorisé est en cours de mouvement, un appui bref sur la touche « Stop » arrête le produit motorisé.
- Quand le produit motorisé est à l'arrêt, un appui bref sur la touche « Stop » commande le produit motorisé sur la position intermédiaire programmée. (Pour modifier ou supprimer une position intermédiaire voir le chapitre §7).

Astuces et conseils d'utilisation :

Constats	Causes possibles	Solutions
Le produit motorisé ne fonctionne pas.	La pile du point de commande est faible.	Contrôler si la pile est faible et la remplacer si besoin.
	La batterie du système est faible.	Recharger la batterie.
Le produit motorisé marque un temps d'arrêt avant de monter, lors d'un appui sur la touche « Montée ».	La batterie du système est faible.	Recharger la batterie.
La programmation du moteur est impossible.	La batterie du système est faible.	Recharger la batterie.

Si le produit motorisé ne fonctionne toujours pas, contacter un professionnel de la motorisation et de l'automatisation de l'habitat.

CE Par la présente, SIMU SAS, F-70103 GRAY déclare en tant que fabricant que la motorisation couverte par ces instructions et utilisée comme indiqué dans ces instructions, est conforme aux exigences essentielles des Directives Européennes applicables et en particulier à la Directive Machine 2006/42/EC et à la Directive Radio 2014/53/EU. Emmanuel CARMIER, directeur général, GRAY, 10/2017.



AUTOSUN® 2
EN- **T3.5 EHz DC** (12VDC)

5136882A

EN- ORIGINAL INSTRUCTIONS

S.A.S. au capital de 5 000 000 € - Z.I. Les Giranoux - BP71 - 70103 ARC-LÈS-GRAY CEDEX - FRANCE - RCS VESOUL B 425 650 090 - SIRET 425 650 090 00011 - n° T.V.A CEE FR 87 425 650 090

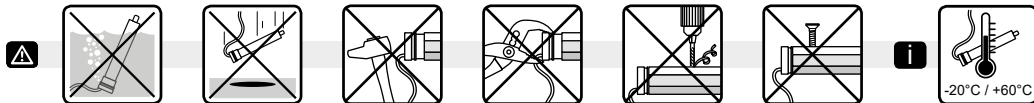

These instructions apply to all T3.5 EHz DC drive, the different versions of which are available in the current catalogue.

Field of application: T3.5 EHz DC drive are designed to all types of roller shutters. The installer, who must be a motorisation and home automation professional, must ensure that the drive product is installed in accordance with the standards in force in the country in which it is installed such as EN 13659 relating to roller shutters.

Liability: Before installing and using the drive, please read operating and installation guide carefully. Please read these instructions carefully before installing and using the drive. In addition to following the instructions given in this guide, the instructions detailed in the attached **Safety instructions** document must also be observed. The drive must be installed by a motorisation and home automation professional, according to instructions from SIMU and the regulations applicable in the country in which it is commissioned. It is prohibited to use the drive outside the field of application described above. Such use, and any failure to comply with the instructions given in this guide and in the attached **Safety instructions** document, absolves SIMU of any liability and invalidates the warranty. The installer must inform its customers of the operating and maintenance conditions for the drive and must provide them with the instructions for use and maintenance, and the attached **Safety instructions** document, after installing the drive. Any After-Sales Service operation on the drive must be performed by a motorisation and home automation professional. If in doubt when installing the drive, or to obtain additional information, contact a SIMU adviser or go to the website www.simu.com.

i AUTOSUN 2 SYSTEM PRESENTATION

The T3.5 EHz DC motor is part of the Autosun 2 system which references are available in the current catalogue. It is a powered system working with solar energy. The electrical energy supplied by the solar panel is stored inside the battery of the system. This system was developed to run into the following countries: France, Germany, England, Belgium, Netherlands, Czech Republic, Poland, Ireland, Spain, Portugal, Italy, Greece, Switzerland, Luxembourg, Denmark, Austria, Hungary, USA (excluding Alaska), Australia and Turkey. For other countries, please contact us.

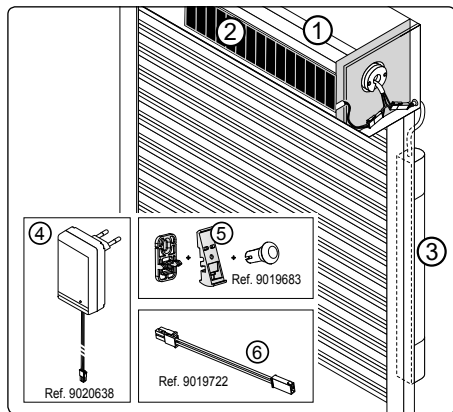

Autosun 2 system components:

- 1- 12V motor T3.5 EHz DC, 3, 6 or 10 Nm.
- 2- SOLAR PANEL 12V: 3.2W / Voc: 21V / Isc : 196 mA.
- 3- Battery NiMh 12V: 2.2Ah

In option:

- 4- Battery charger ref. 9020638. Allows rapid recharging of the battery for the Autosun 2 system.
- 5- Solar Panel bracket ref.: 9019683
- 6- Extension cable 5m ref.: 9019722

i • The weight of roller shutter must comply with the charts determined for the motors. Maximum shutter heights are: 1600 mm for 3Nm motors, 2400 mm for 6Nm motors and 2700 mm for 10Nm motors.

- These consign are based on average annual data and for a roller shutter used for 2 cycles/day (1 cycle = 1 up and 1 down movement). Caution 1 cycle maximum for the 10 Nm motor when North orientation (or South orientation for Australia only). In exceptional years, use the battery charger to recharge the Autosun 2's battery.
- The solar panel should always be placed on the shutter housing so as to be as exposed as possible to the sun's rays.

1 INSTALLATION

Instructions which must be followed by the drive and home automation professional installing the drive:

- Methods of wiring are given by national standards or IEC60364 standard.
- Cables which pass through a metal wall must be protected and isolated using a sheath or sleeve.
- The cable for the motor cannot be removed. If it is damaged, return the drive to the After-Sales department.

Recommendations: Keep a minimum distance of 20 cm between two T3.5 EHz DC motors. Keep a minimum distance of 30 cm between T3.5 EHz DC motors and Hz transmitters. Simu recommends placing the connectors between the end piece and flange, and fixing the cables inside the roller shutter box. The cables and connectors must be protected from the roller shutter movement. A radio appliance using the same frequency (433,42MHz) may deteriorate our product's performance (ex.: hi-fi radio headphones). Do not position the transmitter near metal in order to avoid range losses.

⚠ Refer to instruction 5117585/5139459 for solar panel installation.

Refer to instruction 5136806/5139158 for battery installation. Recharge the battery before use with the charger ref. 9020638.

i The T3.5 EHz DC motor is compatible with all Simu Hz transmitters (12 transmitters (1 channel) max. for one motor). Please refer to the corresponding instructions.

Drilling of the tube:

		A		ØB	C		D	L1	L2					
		A		ØB	C		D	L1	L2					
		A		ØB	C		D	L1	L2					
T3.5 EHz DC	Ø38,2	29	L2	L1	IP44	12 VDC	3Nm - 6Nm - 10Nm	37	433	4,2	8	5,5	457	470

Mounting:

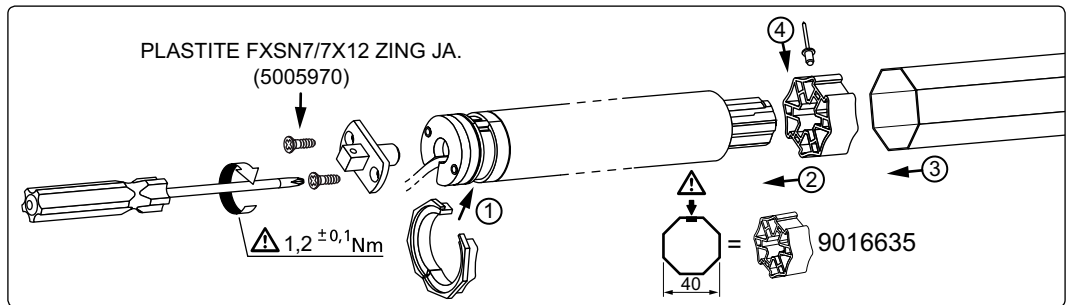

2 END LIMIT ADJUSTMENT

⚠ If the installation includes several motors, only one motor should be powered during this programming procedure 2.1. It will eliminate interferences with the other motors during the procedure.

2.1- Learning mode:

1- Connect the 12V battery to the motor.

⚠ When using another power supply than Autosun 2 system battery and solar panel, please refer to the technical booklet 5139543.

2- Then, connect the 12V solar panel to the motor. Go to next step.

3- Press simultaneously on the "UP" and "DOWN" buttons of the Hz transmitter. The motor turns 0.5 second in one direction, then in the other. This transmitter now commands the motor in unstable mode. Go to step 2.2.

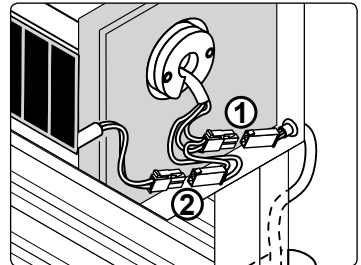

i During the first three seconds of running during a Up or Down movement, the motor will operate with slower speed to ease the limit setting.

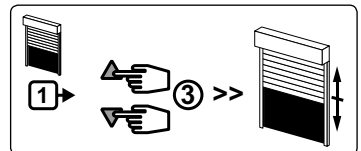

2.2- Checking the rotation direction:

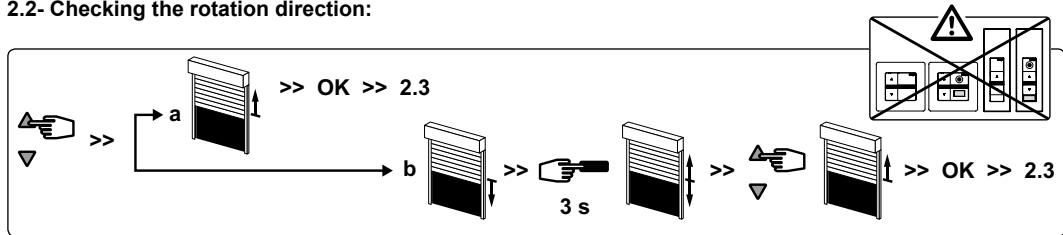

Press the “UP” button of the transmitter :

a- If the motorized tube runs in the Up direction, move to next stage 2.3.

b- If the motorized tube runs in the Down direction, reverse the rotation direction by pressing the “STOP” button for at least **3 seconds**. The motor will run for 0,5 second in one direction, then in the other direction. *Move to the stage 2.3.*

2.3- End limit adjustment:

The end limits of the T3.5 EHZ DC are adjusted in 4 different ways depending on the following conditions : Bottom slat stop or not, rigid* or flexible link between the rolling shaft and the shutter.

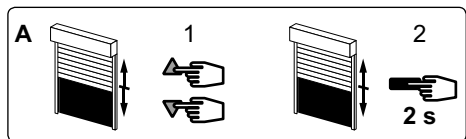
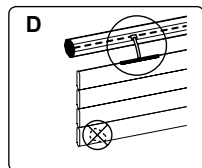
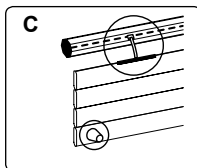
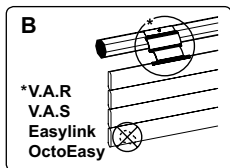
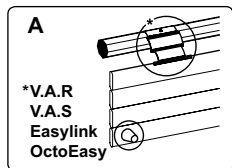

1- **Simultaneously press the “UP” and “DOWN” buttons** of a Hz transmitter. The motor will run for 0.5 second in one direction and then in the other.

2- Press the “STOP” **button for 2 s**. The motor will run for 0.5 second in one direction and then in the other. *The operation is completed. Go to step §3.*

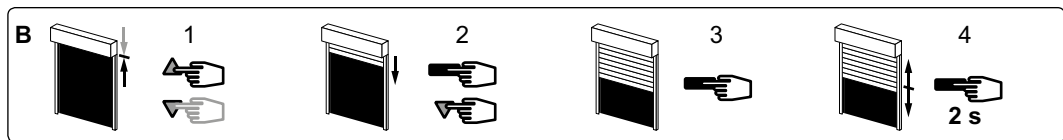

1- Position the motor on the Up end limit by using the buttons “UP” or “DOWN”.

2- To memorize the UP end limit position, press simultaneously the buttons “STOP” and “DOWN”. The motor will run automatically in the down direction.

3- Press the “STOP” button to immobilize the motor.

4- **Press 2 seconds the “STOP”** button to validate the setting. The motor will run for half a second in one direction, then in the other direction. *The operation is completed. Go to step §3.*

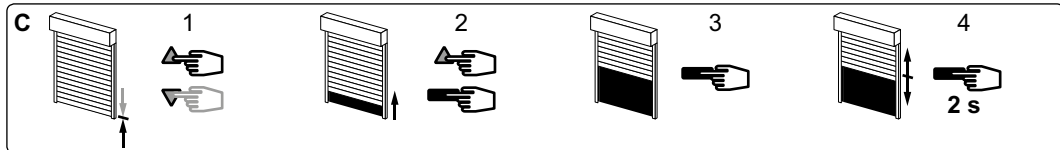

- 1- Position the motor on the Down end limit by using the buttons “UP” or “DOWN”.
- 2- To memorize the Down end limit position, **press simultaneously** the buttons “STOP” and “UP”. The motor will run automatically in the UP direction.
- 3- Press the “STOP” button to immobilize the motor.
- 4- Press **2 seconds** the “STOP” button to validate the setting. The motor will run for 0.5 second in one direction, then in the other. *The operation is completed. Go to step §3.*

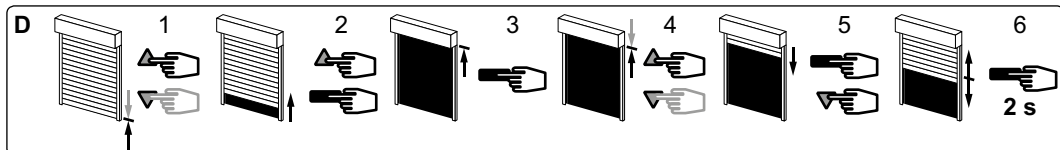

- 1- Position the motor on the Down end limit by using the buttons “DOWN” or “UP”.
- 2- To memorize the Down end limit position, **press simultaneously** the buttons “STOP” and “UP”. The motor will run automatically in the Up direction.
- 3- When the motor arrives on the Up End limit, press the button “STOP”.
- 4- If necessary adjust the position with the button “UP” or “DOWN”.
- 5- To memorize the Up end limit position, **press simultaneously** the buttons “STOP” and “DOWN”. The motor will run automatically in the Down direction.
- 6- Press **2 seconds** the “STOP” button to validate the setting. The motor will stop, and will run for 0.5 second in one direction, then in the other. *The operation is completed. Go to step §3.*

⚠ If you do not want to use this transmitter as the individual control:

- cut the power supply (2 seconds minimum).
- repeat the operation 2.1* with a new transmitter and then go to step §3.

* *In this case, the motor will run for 0,5 second in both directions, that means the limits setting is already done.*

3 PROGRAMMING THE FIRST INDIVIDUAL CONTROL POINT

⚠ This operation can only be performed from the transmitter that was used for operation 2.1.

- Press the transmitter “PROG” key for approximately **one second**. The motor will run for 0.5 second in one direction and then in the other.

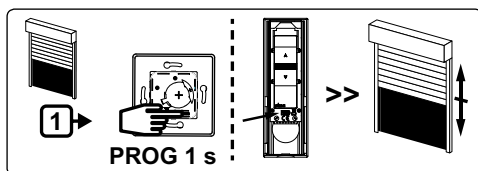

- i** - Your transmitter is now programmed to control the motor in stable mode.
- After this operation it is possible for 10 minutes to put the motor in stand by mode (see §4).

4 MOTOR STAND BY / WAKE UP

i It is possible to put the motor in stand by (radio de-activated) to:

- limit the battery discharge when the solar panel is unable to operate normally (packaging of the roller shutter, transport, storage,...)
- eliminate any risk of random use (packaging of the roller shutter, transport).

After installation of the roller shutter, normal operation will be restored by woken up the motor (radio re-activated).

4.1 Motor's radio Stand-by :

i It is only possible to put the motor in standby after programming the first control point in §3 and before performing the programming of the § 5 (for 10 min max. or during the 10 min following a simultaneously power cut from the battery and from the solar panel).

- Press **simultaneously and for 3 seconds the "UP" / "STOP" and "DOWN"** buttons from transmitter (programmed in §3), the motor will run for 0.5 second in one direction and then in the other direction. *The motor's radio is de-activated.*

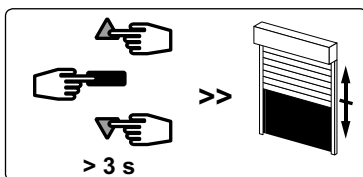

4.2 Motor's radio wake up:

i Wake up is only possible if the solar panel is connected to the motor and illuminated (diffuse sun light, flashlight, ...at minimum).

- Press **simultaneously and for more than 10 seconds the "UP" and "DOWN"** buttons of the programmed transmitter. The motor will run for 0.5 second in one direction and then in the other direction.

The motor's radio is waked up. The motor work now normally.

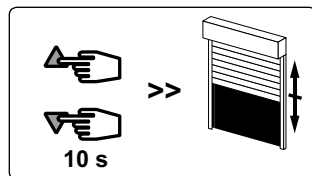

5 PROGRAMMING A NEW (INDIVIDUAL, GROUP OR MAIN) CONTROL POINT

5.1- Open the memory of the receiver from the control transmitter:

- Press the "PROG" key of the transmitter for about **3 seconds**. The motor will run for 0,5 second in one direction and then in the other.

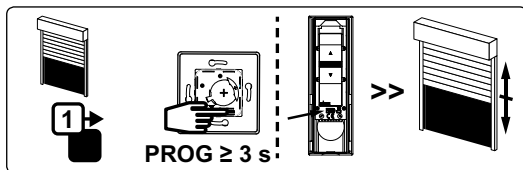

5.2- Confirm the operation from the new transmitter you want to program:

- Press the "PROG" key of the transmitter for **1 second**. The motor will run for 0,5 second in one direction and then in the other.

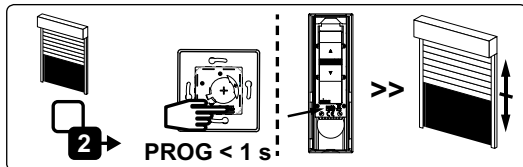

- For group controls, repeat operations 5.1 and 5.2 for **each motor in the group**.

- For general controls, repeat operations 5.1 and 5.2 for **each motor in the installation**.

- To delete an transmitter from the memory of a motor, perform operations 5.1 with a **programmed transmitter**, then perform the operation 5.2 with **the transmitter to be deleted**.

6 T3.5 EHz DC FUNCTIONING

- 6.1** - With a well charged battery, the possible commands are: Up, Stop and Down.
- The motor slows down at the UP & Down end-limit.
 - The motor will start with a slower speed after a "UP" order starting from the Down end-limit position.
 - It is also possible to set an intermediate position (see §7).
- 6.2** - **Frost detection function:** The motor stops if the shutter is stuck by ice during opening.
- 6.3** - **Obstacle detection function:** When closing the shutter if the motor is stuck by an obstacle, the motor will stop & then run in the reverse direction.
- 6.4** - **Battery protection against excessive discharge:** Before each downward or upward movement of the shutter, the motor checks the voltage of the battery:
- If the voltage is below 12V: It would not be possible to perform the programming of the motor (§2 -> §9).
 - If the voltage is below 11,5V: The motor will pause at the beginning of each command to lift the shutter. The shutter can only be closed by pressing several times on the «down» button.
 - If the voltage is below 10V: The motor won't accept any order.

i In these cases, use the battery charger in order to perform a quick battery recharge. Operation of the motor will go back to normal only if the battery voltage reaches above 12V.

WARNING: Never leave a battery discharged (the battery can be damaged by being left in a discharged condition for an extended period).

7 RECORDING / CONTROLLING / DELETING INTERMEDIATE POSITION

Recording:

- Move the motor to the wanted position.
- Press **5 seconds** on the « STOP » button. The motor will run for 0,5 second in one direction and then in the other.

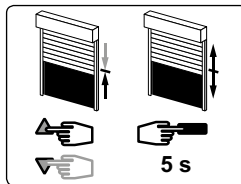

Control:

- Press the « **STOP** » button for **0,5 second**. The motor runs to the intermediate position.

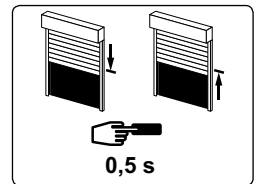

Deleting: Position the motor on the intermediate position. Press 5 seconds on the "Stop" button, the intermediate position is deleted.

8 RE-ADJUSTMENT OF END LIMITS AND MODIFICATION OF THE ROTATION DIRECTION (IN USER MODE)

⚠ The re-adjustment of end limits is automatic every 60 cycles (during 4 cycles) or after a battery disconnection for the following installation: UP end limit, mounting A and C, DOWN end limit, mounting A and B.

8.1- Re-adjustment of Up end limit (mounting B and D only):



1- Move the motor to the Up end limit previously adjusted in §2.3 with the “UP” button.

2- Press simultaneously for **5 seconds** the “UP” and “DOWN” buttons. The motor will run for 0,5 second in one direction and then in the other direction.

3- Adjust the new position with the “UP” and “DOWN” buttons.

4- Confirm the new position by **pressing 2 seconds** the “STOP” button. The motor will run for 0,5 second in one direction and then in the other direction. The new end limit is memorized.

8.2- Re-adjustment of Down end limit (mounting C and D only):

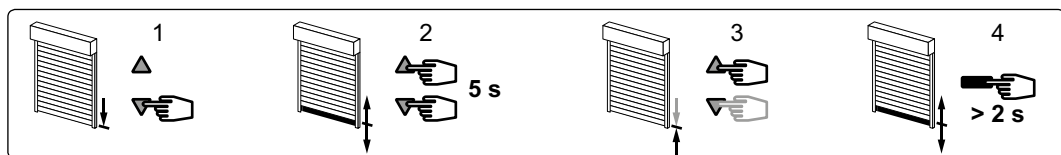

1- Move the motor to the Down end limit previously adjusted in §2.3 with the “DOWN” button.

2- Press simultaneously for **5 seconds** the “UP” and “DOWN” buttons, The motor will run for 0,5 second in one direction and then in the other direction.

3- Adjust the new position with the “UP” and “DOWN” buttons.

4- Confirm the new position by **pressing 2 seconds** the “STOP” button. The motor will run for 0,5 second in one direction and then in the other direction. The new end limit is memorized.

8.3- Modification of the rotation direction :

⚠ Do not move the roller shutter to the up or down end limit position.

1 - Press the “UP” and “DOWN” buttons simultaneously for **5 seconds**. The motor runs briefly in one direction, then in the other.

2 - **Within 2 seconds**, press the “STOP” button for **2 seconds**. The motor briefly runs in one direction, then in the other. The rotation direction has been changed.

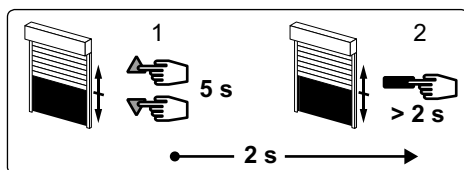

9 CANCELLING PROGRAMMING

⚠ During the operations in this section (§9), do not work on several motors at the same time.

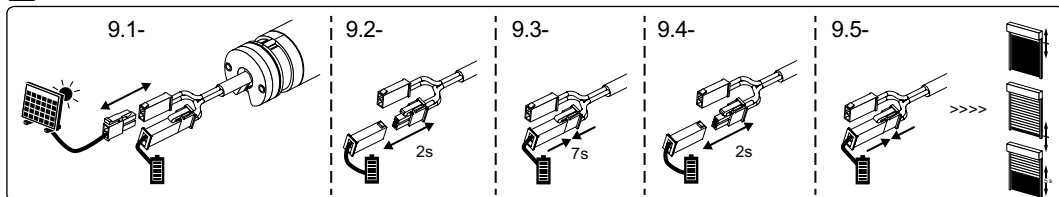

9.1 - Disconnect the solar panel from the T3.5 EHz DC motor

9.2 - Disconnect the battery from the T3.5 EHz DC motor for 2 seconds.

9.3 - Connect the battery to the motor for 7 seconds.

9.4 - Disconnect the battery from the motor for 2 seconds.

9.5 - Restore the power supply. *If the motor is on the end limit position (up or down), the motor will run briefly in one direction and then in the other, otherwise, the motor runs for 5 seconds in random direction.*

The motor is now in the « cancelling mode”.

9.6 - Then, confirm the cancelling of the concerned motor from the individual control:

- Press the **PROG** key of the transmitter **more than 7 seconds**. Maintain the pressure until the motor will first run for 0,5 second in one direction and then in the other, and a few second later, it will run again in both direction.

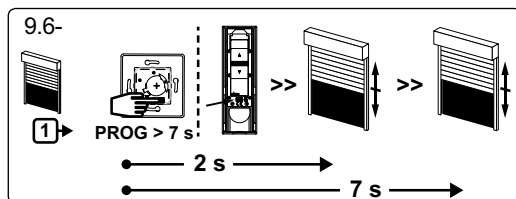

i The memory of the motor is now completely deleted. You can connect the solar panel onto the battery, and then proceed to the complete programming (§2).

i It is possible to perform the double power-cut procedure directly from the solar panel's connector (without disconnecting the battery from the motor), if the following two conditions are met:

- The motor radio must be in standby mode (see § 4).
- The solar panel must be illuminated by diffuse sunlight, flashlight, ...for less than 10 min. If it is illuminated for more than 10 minutes, disconnect the solar panel for 10 seconds.
- Then follow double power-cut procedure 9.2, 9.3, 9.4, 9.5, from the solar panel connector (the connection between battery and the motor is kept), before carrying out operation 9.6.

10 OPERATION AND MAINTENANCE

- This drive is maintenance-free.

- Press the **▲** button on the control point to raise the motorised product.

- Press the **▼** button on the control point to lower the motorised product.

- If the motorised product is moving, briefly press the “Stop” button, the motorised product stop automatically.

- The motorised product is then stopped, briefly press the “Stop” button, the motorised product moves to the programmed intermediate position. (To modify or delete an intermediate position, see the section §7).

Tips and recommendations for use:

Problems	Causes possibles	Solutions
The motorised product is not operational.	The battery of the control point is low.	Check the battery and replace is as required.
	The battery of the system is low	Recharge the battery
The motorised product stops briefly before rising when the Up button is pressed.	The battery of the system is low	Recharge the battery
The programming of the motor is not possible.	The battery of the system is low	Recharge the battery

If the motorised product still does not work, contact a drive and home automation professional.



SIMU SAS, F-70103 GRAY as manufacturer hereby declares that the drive covered by these instructions and used as intended according to these instructions is in compliance with the essential requirements of the applicable European Directives and in particular of the Machinery Directive 2006/42/EC, and the Radio Directive 2014/53/EU. The full text of the EU declaration of conformity is available at www.simu.com. Emmanuel CARMIER, general director, GRAY, 10/2017.

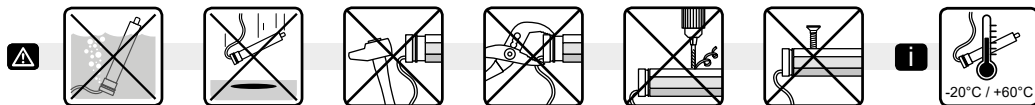

Diese Anleitung gilt für alle Antriebe vom Typ T3.5 EHz DC, deren Ausführungen im aktuellen Katalog zu finden sind.

Bestimmungsgemäße Verwendung: Die Antriebe T3.5 EHz DC sind für den Antrieb aller Arten von Rollläden. Der Installateur, ein Fachmann für Gebäudeautomation, muss sicherstellen, dass die Installation des Antriebs nach Montage den geltenden Vorschriften des Ortes der Inbetriebnahme entspricht. Hierzu gehören insbesondere die Norm: EN13659 (Rollläden).

Haftung: Lesen Sie bitte vor der Montage und Verwendung des Antriebs diese Installationsanleitung sorgfältig durch. Beachten Sie außer den Anweisungen in dieser Anleitung auch die detaillierten Hinweise im beiliegenden Dokument „Sicherheitshinweise“. Die Installation des Antriebs muss von einem Fachmann für Gebäudeautomation unter Einhaltung der Anweisungen von SIMU und der am Ort der Inbetriebnahme geltenden Vorschriften ausgeführt werden. Jede Nutzung des Antriebs zu Zwecken, die über den im vorliegenden Dokument beschriebenen Anwendungsbereich hinausgehen, ist untersagt. Jede Missachtung dieser, sowie aller anderen in dieser Anleitung und im beiliegenden Dokument „Sicherheitshinweise“ enthaltenen Anweisungen führt zum Ausschluss jeglicher Haftung und Gewährleistungsansprüche durch SIMU. Der Installateur hat seine Kunden auf die Nutzungs- und Wartungsbedingungen des Antriebs hinzuweisen und ihnen diese sowie das beiliegende Dokument „Sicherheitshinweise“ nach Abschluss der Installation des Antriebs auszuhändigen. Wartungs- und Reparaturarbeiten für den Antrieb dürfen ausschließlich von Fachleuten für Gebäudeautomation ausgeführt werden. Für Fragen zur Installation des Antriebs und weiterführende Informationen wenden Sie sich bitte an Ihren SIMU-Ansprechpartner oder besuchen Sie unsere Website www.simu.com.

i BESCHREIBUNG AUTOSUN 2 SYSTEM

Der Motor T3.5 EHz DC ist Teil des Autosun-2-Systems, dessen Artikelnummern im aktuellen Katalog zu finden sind. Es handelt sich um ein autonomes Motorisierungssystem, das mit Solarenergie betrieben wird. Die elektrische Energie, die vom Solarpanel bereitgestellt wird, wird in dem Akku des Systems gespeichert. Dieses System ist für die Verwendung in folgenden Ländern entwickelt worden: Frankreich, Deutschland, Belgien, Niederlande, Tschechien, Polen, Grossbritannien, Spanien, Portugal, Italien, Griechenland, Schweiz, Luxemburg, Dänemark, Österreich, Ungarn, USA (ausgenommen Alaska), Türkei, Australien. Für andere Länder setzen Sie sich bitte mit uns in Verbindung.

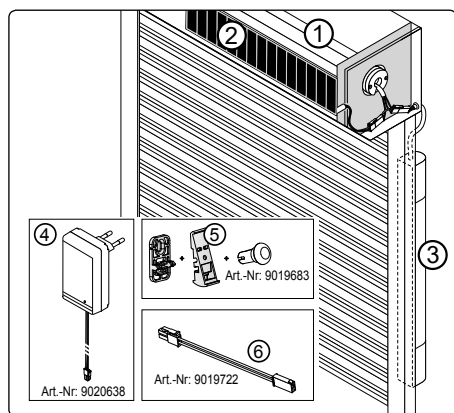

Das Autosun-2-System besteht aus:

- 1- Motor 12V T3.5 EHz DC, 3, 6 oder 10 Nm.
- 2- Solarpanel 12V: 3,2W / Voc: 21V / Isc : 196 mA.
- 3- Akku NiMh 12V: 2.2Ah

Optional :

- 4- Ladegerät Nr.: 9020638. Für eine schnelle Nachladung des Akku des Autosun 2-Systems.
- 5- Halter Solarpaneel Art.-Nr: 9019683
- 6- Verlängerungsleitung 5m Art.-Nr: 9019722

- 1** • Das Rollladengewicht muss mit dem für jeden der Motoren festgelegten Diagrammen übereinstimmen. Die aufrollbaren Maximalhöhen sind: 1600 mm für einen 3Nm, 2400 für einen 6Nm- und 2700 für einen 10Nm-Motor.
- Die Anweisung der Tabellen werden ausgehend von jährlichen Mittelwerten ermittelt und gehen von einer Rollladenbenutzung à 2 Zyklen/Tag aus (1 Zyklus = 1 x Hochfahren und 1 x Herunterfahren). Achtung: Bei einer Ausrichtung nach Norden (oder nach Süden in Australien) ist für den Motor mit 10Nm maximal 1 Zyklus pro Tag vorgesehen.
- In Ausnahmehahren kann das Ladegerät zum Aufladen der System-Akkus dienen. Das Solarpanel muss immer so installiert werden, dass die Sonnenstrahlen es erreichen.

1 INSTALLATION

Hinweise, die die installierende Fachkraft zu beachten hat:

- Die Verdrahtung muss den geltenden VDE Vorschriften entsprechen.
- Alle Kabel, die in Kontakt mit einer metallischen Wandung geraten könnten, müssen mit einer Hülse oder Ummantelung geschützt und isoliert werden.
- Das Kabel des Antriebes kann nicht demontiert werden. Wenn es beschädigt ist, müssen Sie den Antrieb zum Kundendienst bringen.

Empfehlungen: Halten Sie eine Mindestdistanz von 20 cm zwischen zwei T3.5 EHz DC Motoren ein. Halten Sie eine Mindestdistanz von 30 cm zwischen T3.5 EHz DC Motoren und Hz- Funksendern ein. Simu empfiehlt, die Steckverbinder zwischen die Lagerplatte und den Flansch einzuführen und die Kabel im Inneren des Rolladenkastens zu fixieren. Die Kabel und Steckverbinder müssen davor geschützt werden, vom Rollladen mit aufgewickelt zu werden. Ein Radiogerät, das die gleiche Frequenz nutzt (433,42 MHz), könnte die Leistung des Produkts stören (z.B. Hi-Fi Radio-Kopfhörer).

Für die Installation des Solarpanels sehen Sie bitte in der Bedienungsanleitung 5117585/5139459 nach. Für die Installation und Aufladung des Akkus sehen Sie bitte in der Bedienungsanleitung 5136806 /5139158 nach. Laden Sie den Akku vor Gebrauch mit dem Ladegerät Art.-Nr.: 9020638 auf.

Die Antriebe T3.5 EHz DC ist kompatibel mit allen Simu Hz Sendern (max. 12 Sender (1 Kanal) pro Antrieb). Siehe dazu die entsprechenden Hinweise.

Bohrungen in der Welle:

				A (mm)	ØB (mm)	C (mm)	D (mm)	L1 (mm)	L2 (mm)	
T3.5 EHz DC				37	433	4,2	8	5,5	457	470

Montage:

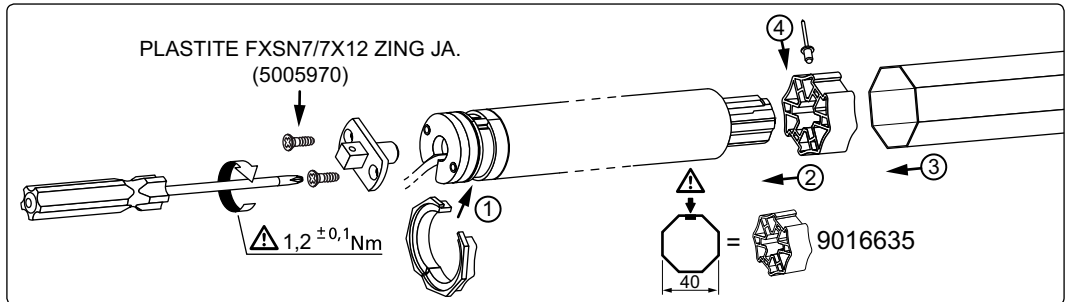

2 EINSTELLUNG ENDBEGRENZUNG

Wenn die Installation mehrere Motoren umfasst, darf während der Programmierung nur ein Motor mit Strom versorgt werden. Auf diese Weise werden Störungen durch andere Motoren während der Programmierung vermieden.

2.1- Programmiermodus :

1- Verbinden Sie den Akku 12V mit dem Motor.

Falls eine andere Stromversorgung als die Batterie und das Solarpanel des Autosun-2-Systems verwendet wird, sehen Sie bitte im technischen Merkblatt 5139543 nach.

2- Dann das 12V Solarpanel an den Motor anschließen. Gehen Sie zum nächsten Punkt.

3- Drücken Sie gleichzeitig die AUF- und AB-Taste eines Hz Senders. Der Motor läuft 0,5 Sekunde in die eine, dann in die andere Richtung. Der Sender steuert nun den Motor im Totmannbetrieb. Siehe Schritt 2.2.

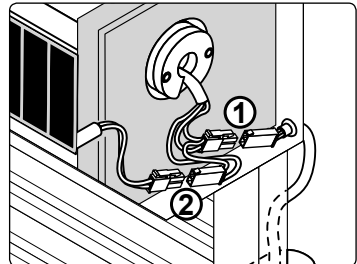

In den ersten drei Sekunden einer Auf- bzw. Abwärtsbewegung funktioniert der Motor mit einer niedrigeren Geschwindigkeit, um die Endlageneinstellungen zu erleichtern.

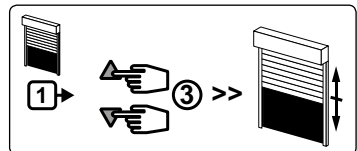

2.2- Überprüfen der Laufrichtung:

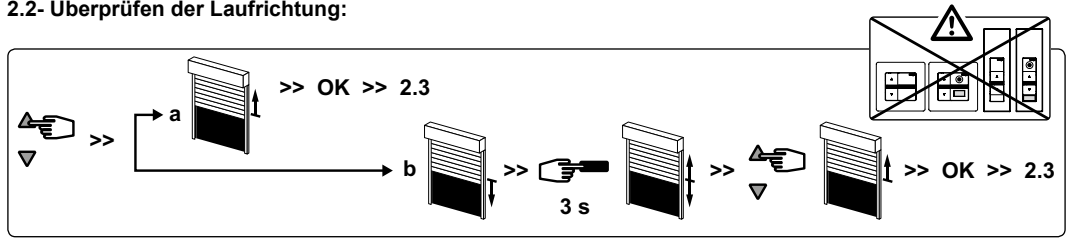

Drücken Sie die AUF-Taste am Sender :

a- Dreht sich die Achse „Aufwärts“, gehen Sie zum Schritt 2.3. weiter.

b- Dreht sich die Achse „Abwärts“, ändern Sie die Richtung, indem Sie die **STOPP** Taste **mindestens 3 S.** lang gedrückt halten. *Der Motor bestätigt den Richtungswechsel und läuft 0,5 Sekunde in die eine, dann in die andere Richtung. Siehe Schritt 2.3.*

2.3- Einstellung der Endbegrenzung:

Die Art der Einstellung der Endbegrenzung hängt von den **vier folgenden Montagesituationen** ab: Mit oder ohne Endstopper, feste Wellenverbinder* (V.A.R, V.A.S oder OctoEasy) oder flexible Aufhängefedern für den Behang.

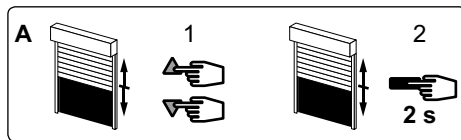
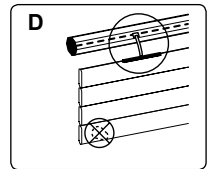
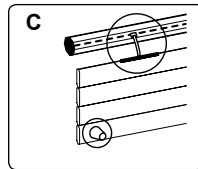
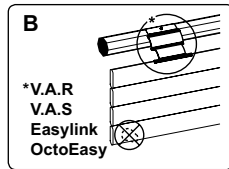
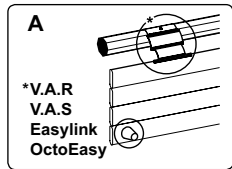

1- **Drücken Sie gleichzeitig die AUF und die AB Taste** des Senders. Der Motor läuft für 0,5 Sekunde in die eine und in die andere Richtung.

2- **Drücken Sie die STOPP Taste für 2 Sekunden.** Der Motor läuft für 0,5 Sekunde in die eine und in die andere Richtung. *Die Einstellung ist beendet, weiter mit Schritt 3.*

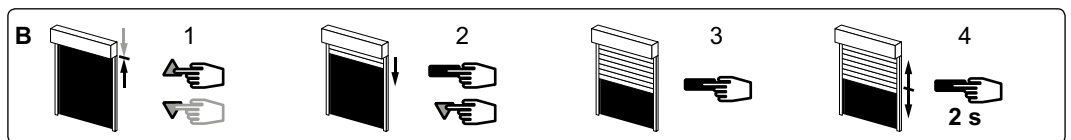

1- Fahren Sie den Motor mit den AUF und AB Tasten in die obere Endposition.

2- Um die obere Endlage zu speichern, drücken Sie die **STOPP und die AB Taste gleichzeitig**. Der Motor fährt jetzt in AB Richtung.

3- Drücken Sie jetzt die STOPP Taste um den Motor anzuhalten.

4- Zur Speicherung der Endbegrenzung **OBEN** drücken Sie **2 Sekunden lang die STOPP** Taste. Der Motor läuft 0,5 Sekunde in die eine, dann in die andere Richtung. *Die Einstellung ist beendet, weiter mit Schritt 3.*

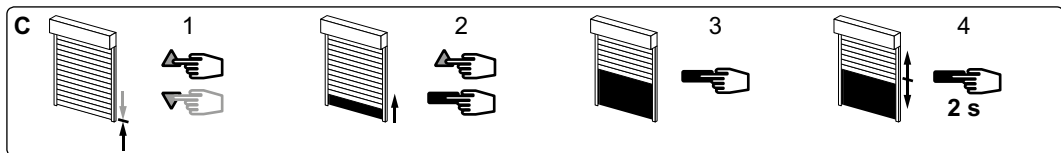

- 1- Fahren Sie den Motor mit den AUF und AB Tasten in die untere Endposition.
- 2- Um die untere Endlage zu speichern, drücken Sie die **STOPP und die AUF Taste gleichzeitig**. Der Motor fährt jetzt in AUF Richtung.
- 3- Drücken Sie jetzt die STOPP Taste um den Motor anzuhalten.
- 4- Zur Speicherung der Endbegrenzung UNTEN drücken Sie **2 Sekunden lang die STOPP Taste**. Der Motor läuft 0,5 Sekunde in die eine, dann in die andere Richtung. *Die Einstellung ist beendet, weiter mit Schritt 3.*

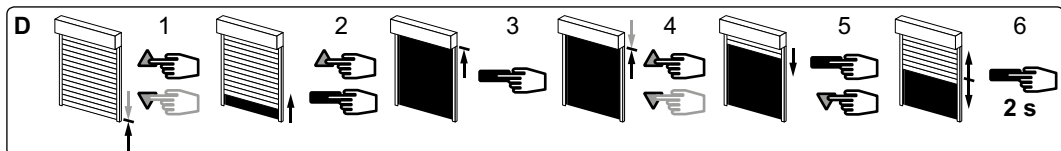

- 1- Positionieren Sie den Motor mit den AUF- oder AB Tasten an der Endbegrenzung UNTEN.
- 2- Zur Speicherung der Endbegrenzung UNTEN drücken Sie **gleichzeitig die Tasten STOPP und OBEN**. Der Motor läuft automatisch aufwärts.
- 3- Wenn der Motor das Endbegrenzung OBEN erreicht, drücken Sie die Taste STOPP.
- 4- Justieren Sie die Position gegebenenfalls mit den AUF- oder AB Tasten.
- 5- Zur Speicherung der Endbegrenzung OBEN drücken Sie **gleichzeitig die Tasten STOPP & NACH UNTEN**. Der Motor läuft automatisch abwärts.
- 6- Halten Sie die Taste **STOPP 2 Sekunden lang gedrückt**, um die Einstellung zu bestätigen. Der Motor stoppt und läuft 0,5 Sekunde in die eine, dann in die andere Richtung. *Die Einstellung ist beendet, weiter mit Schritt 3.*

⚠ Wenn Sie diesen Sender nicht als Einzelbedienung benutzen wollen:

- Unterbrechen Sie die Stromversorgung des Motors (min. 2 Sekunden).
- Wiederholen Sie Schritt 2.1* mit einem neuen Sender und gehen Sie direkt zu §3.

* In diesem Fall fährt der Motor je eine halbe Sekunde in beide Richtungen. Das bedeutet, dass die Endlagen bereits gespeichert sind.

3 PROGRAMMIERUNG DES ERSTEN INDIVIDUELLEN STEUERPUNKTS

⚠ Diese Einstellung kann nur für den unter Punkt 2.1 verwendeten Sender vorgenommen werden.

- Halten Sie die Taste **PROG** ca. 1 Sekunde lang gedrückt. Der Motor läuft 0,5 Sekunde in die eine, dann in die andere Richtung.

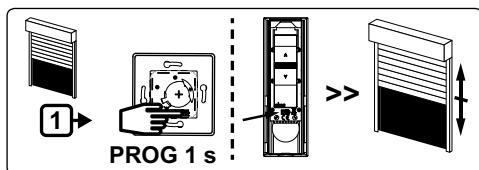

- i** - Ihr Sender ist nun so programmiert, dass er den Motor zuverlässig steuert.
- Der Funkempfänger des Motors kann nach diesem Vorgang 10 Minuten in den Standby-Betrieb geschaltet werden (siehe § 4).

4 AKTIVIERUNG / DEAKTIVIERUNG FUNKEMPFÄNGER

i Der Funkempfänger im Motor kann in den Standby-Betrieb gesetzt werden, um:

- die Entladung des Akkus in den Zeiträumen zu vermeiden, in denen das Solarpanel nicht normal funktionieren kann (in der Verpackung des Rollladens, bei Transport, Lagerung...).
- um jede unbeabsichtigte Betätigung zu vermeiden (bei Transport, Lagerung...).

Nach der Installation des Rollladens reicht eine Aktivierung des Motors aus, um mit der Programmierung der anderen Sender fortzufahren.

4.1 Deaktivierung des Funkempfängers im Motor:

i Der Standby-Betrieb kann nur aktiviert werden, nachdem der erste Steuerpunkt nach § 3 gespeichert wurde und bevor die Programmierung nach § 5 durchgeführt wurde (max. 10 min lang bzw. in den ersten 10 min nach einer gleichzeitigen Stromunterbrechung von Batterie und Solarpanel).

- Halten Sie die Tasten **AUF**, **STOPP** und **AB** des Senders (der in § 3 programmiert wurde) **gleichzeitig mehr als 3 Sekunden lang gedrückt**. Der Motor läuft eine halbe Sekunde in die eine, dann in die andere Richtung.

Der Funkempfänger im Motor wurde in den Standby-Betrieb gesetzt.

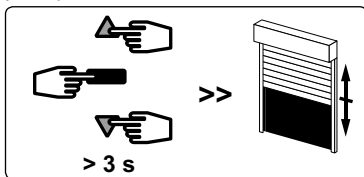

4.2 Aktivierung des Funkempfängers im Motor:

i Der Motor kann nur aktiviert werden, wenn das Solarpanel an den Motor angeschlossen ist und angestrahlt wird (diffuses Sonnenlicht, Taschenlampe, ...).

- Halten Sie die Tasten **AUF** und **AB** gleichzeitig **10 Sekunden lang gedrückt**. Der Motor läuft 0,5 Sekunde lang in die eine, dann in die andere Richtung. *Der Funkempfänger im Motor wird aktiviert. Der Motor funktioniert nun normal.*

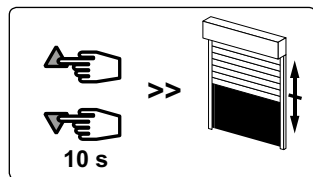

5 PROGRAMMIERUNG EINES NEUEN (INDIVIDUELLEN, GRUPPEN- ODER HAUPT-) STEUERPUNKTS

5.1- Vorbereitung des Motors für einen weiteren Sender:

- Halten Sie die Taste **PROG** des Senders ca. **3 Sekunden lang gedrückt**. Der Motor läuft 0,5 Sekunde in die eine, dann in die andere Richtung.

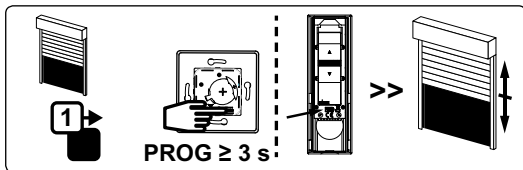

5.2- Bestätigen Sie die Eingaben an dem neu zu programmierenden Sender:

- Halten Sie die Taste **PROG** des Senders ca. **1 Sekunde lang gedrückt**. Der Motor läuft 0,5 Sekunde in die eine, dann in die andere Richtung.

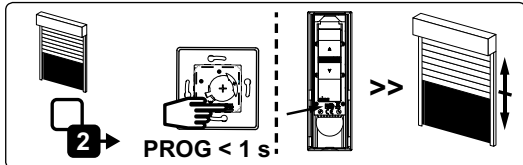

- Für Gruppensteuerungen wiederholen Sie die Schritte 5.1 und 5.2 für jeden Empfänger der Gruppe.
- Für die Hauptsteuerung wiederholen Sie die Schritte 5.1 und 5.2 für jeden Empfänger der Installation.
- Um einen Sender aus dem Speicher des Empfängers zu löschen, wiederholen Sie Schritt 5.1 mit einem programmierten Sender und dann Schritt 5.2 mit dem zu löschenden Sender.

6 BETRIEBSWEISE VOM MOTOR T3.5 EHz DC

- 6.1 - Bei einer ordentlich geladenen Batterie, sind die möglichen Befehle: Aufwärts, Halt und Abwärts.
- Der Motor verringert in der oberen / unteren Endlage seine Geschwindigkeit.
- Aus der unteren Endlage startet er mit einer niedrigeren Geschwindigkeit, wenn ein AUF-Befehl erteilt wird.
- Es kann auch eine Zwischenposition angesteuert werden (siehe §7).
- 6.2 - **Funktion Frosterfassung:** Eine Blockade des Rollladens wegen Frost führt zum Motorstillstand.
- 6.3 - **Funktion Hinderniserfassung:** Eine Blockade des Rollladens wegen Vorhandensein eines Hindernisses in der Abwärtsbewegung führt zum Motorstillstand und dann zu einer Bewegungsumkehr.
- 6.4 - **Funktion Akkuschutz gegen eine zu starke Entladung:** Vor jeder Aufwärts- oder Abwärtsbewegung, führt der Motor eine Spannungskontrolle des Akkus durch:

Bei einer Spannung unter 12V: Es ist nicht möglich den Motor zu programmieren (§2 -> §9).

Bei einer Spannung unter 11,5V: Der Motor hält bei Beginn jedes Aufwärtsbefehls kurz an. Die Abwärtsbewegung ist nur durch mehrere Impulse auf die Taste «Abwärts» möglich.

Bei einer Spannung unter 10V: Nimmt der Empfänger keinen Steuerbefehl an.

i In diesen Fällen ist das Ladegerät zu verwenden, um eine schnelle Ladung des Akkus vorzunehmen. Der Motor schaltet nur auf den Normalbetrieb zurück, wenn die Spannung des Akkus auf über 12V angestiegen ist.

ACHTUNG: Lassen Sie einen Akku nie in einem entladenen Zustand (eine längere Entladung kann den Akku beschädigen).

7 SPEICHERN / KONTROLLE / LÖSCHEN DER ZWISCHENPOSITIONEN

Speichern:

- Fahren Sie den Motor in die gewünschte Position.
- Halten Sie 5 Sekunden die STOP Taste gedrückt. Der Motor fährt **0,5 Sekunde** in die eine, dann in die andere Richtung.

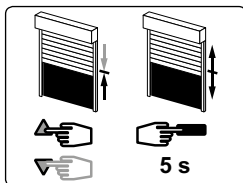

Kontrolle:

- Halten Sie **0,5 Sekunde** die STOP Taste gedrückt. Der Motor fährt an die gespeicherte Zwischenposition.

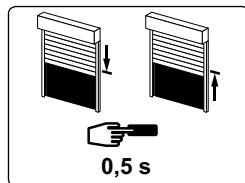

Löschen einer Zwischenposition: Den Motor in die zu löschende Zwischenposition fahren. Drücken Sie die STOPP-Taste 5 Sekunden lang, die Zwischenposition ist gelöscht.

8 NEUEINSTELLUNG DER ENDBEGRENZUNG UND VERÄNDERUNG DER DREHRICHTUNG (ENDVERWENDERMODUS)

⚠ Die Neueinstellung der Endlagen erfolgt alle 60 Zyklen (4 Zyklen lang) oder nach Spannungsverlust bei den folgenden Installationsmodi : Obere Endlage : Modus A und C, Untere Endlage : Modus A und B.

8.1- Neueinstellung der oberen Endbegrenzung (Nur für Montageart B und D):



1- Fahren Sie den Motor in die obere Endlage.

2- Halten Sie die **AUF und AB Tasten 5 Sekunden** lang gleichzeitig gedrückt. Der Motor läuft eine halbe Sekunde lang in die eine, dann in die andere Richtung.

3- Stellen Sie die neue Position mit den AUF oder AB Tasten ein.

4- Bestätigen Sie die neue Position, indem Sie die **STOPP Taste zwei Sekunden lang** gedrückt halten. Der Motor läuft eine halbe Sekunde lang in die eine, dann in die andere Richtung. Die neue Einstellung ist gespeichert.

8.2- Neueinstellung der unteren Endbegrenzung (Nur für Montageart C und D):

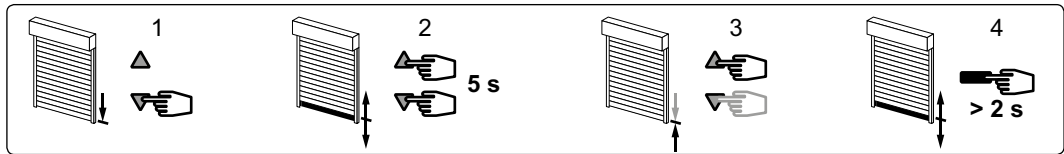

1- Fahren Sie den Motor in die untere Endlage.

2- Halten Sie die **AUF und AB Tasten 5 Sekunden** lang gleichzeitig gedrückt. Der Motor läuft eine 0,5 Sekunde lang in die eine, dann in die andere Richtung.

3- Stellen Sie die neue Position mit den AUF oder AB Tasten ein.

4- Bestätigen Sie die neue Position, indem Sie die **STOPP Taste zwei Sekunden lang** gedrückt halten. Der Motor läuft eine halbe Sekunde lang in die eine, dann in die andere Richtung. Die neue Einstellung ist gespeichert.

8.3- Änderung der Drehrichtung :

⚠ Der Behang darf nicht in der oberen oder unteren Endlage befinden.

1 - Drücken Sie die Tasten **Aufwärts und Abwärts 5 Sekunden lang gleichzeitig**. Der Motor dreht sich kurz in die eine, dann in die andere Richtung.

2 - **Binnen 2 Sekunden drücken Sie 2 Sekunden lang die Taste STOPP**. Der Motor dreht sich kurz in die eine, dann in die andere Richtung.

Die Drehrichtung ist nun geändert.

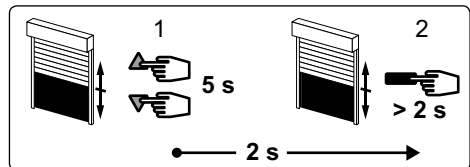

9 LÖSCHEN DER PROGRAMMIERUNG

⚠ Während der Vorgänge dieses Abschnitts (§ 9) darf nicht an mehreren Motoren gleichzeitig gearbeitet werden.

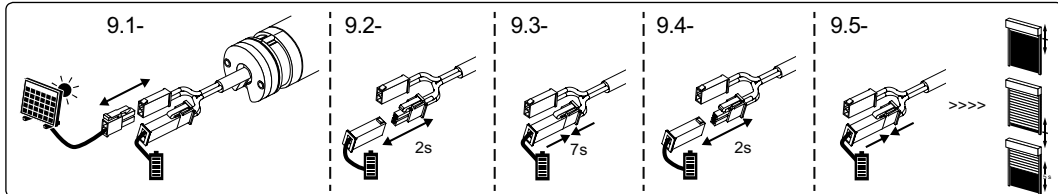

9.1- Klemmen Sie das Solarpanel vom Motor T3.5 EHZ DC ab.

9.2- Klemmen Sie die Batterie für 2 Sekunden vom Motor T3.5 EHZ DC ab.

9.3- Schließen Sie die Batterie für 7 Sekunden an den Motor T3.5 EHZ DC an.

9.4- Klemmen Sie die Batterie für 2 Sekunden vom Motor T3.5 EHZ DC ab.

9.5- Klemmen Sie die Batterie wieder an. *Befindet sich der Motor in einer Endlage (oben oder unten), dreht er zuerst in die eine, danach in die andere Richtung. Anderenfalls dreht der Motor für 5 Sekunden in eine beliebige Richtung.*

Jetzt befindet der Motor sich im „Lösch-Modus“.

9.6- Bestätigen Sie dann das Löschen des entsprechenden Motors an der Einzelsteuerung oder mit einem neuen Sender:

- Halten Sie die Taste "PROG" des Senders so lange gedrückt, bis der Motor 2x eine halbe Sekunde lang in beide Richtungen läuft (**mindestens 7 Sekunden lang**).

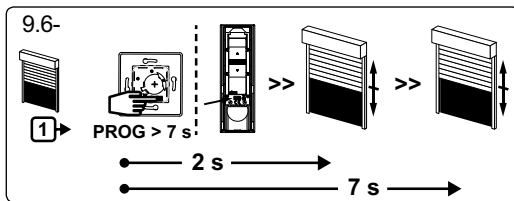

I Der Speicher des Motors ist nun vollständig geleert. Sie können das Solarpanel wieder anschließen und eine vollständige Programmierung des Motors vornehmen (§ 2).

I Die doppelte Stromunterbrechung kann auch am Anschluss des Solarpanels vorgenommen werden (ohne am Anschluss des Akkus einzugreifen), wenn die folgenden zwei Voraussetzungen erfüllt werden:

- Der Funkempfänger im Motor muss im Standby-Betrieb sein (siehe § 4).
- Das Solarpanel darf seit höchstens seit 10 Minuten angestrahlt werden (diffuses Sonnenlicht, Taschenlampe...). Wenn es länger als 10 Minuten angestrahlt wurde, klemmen Sie das Solarpanel 10 Sekunden lang ab.
- Führen Sie anschließend am Anschluss des Solarpanels die Schritte 9.2, 9.3, 9.4, 9.5 aus (mit an dem Akku angeschlossenen Motor), bevor Sie zu Schritt 9.6 übergehen.

10 ANWENDUNG UND WARTUNG

- Für diesen Antrieb sind keine Wartungsarbeiten erforderlich.
- Ein einfacher Druck auf die Taste ▲ löst eine Öffnung des Behanges aus.
- Ein einfacher Druck auf die Taste ▼ löst eine Schließung des Behanges aus.
- Wenn der angetriebene Behang sich bewegt, drücken Sie kurz auf die STOPP Taste. Der Behang stoppt automatisch.
- Wenn der Behang gestoppt hat, drücken Sie 0,5s die STOPP-Taste. Der Behang fährt in die Zwischenposition. (Zum Speichern oder Löschen der Zwischenposition, siehe Kapitel §7).

Tipps und Empfehlungen die Installation:

PROBLEME	MÖGLICHE URSACHEN	LÖSUNGEN
Der angetriebene Behang funktioniert nicht.	Die Batterie des Funksenders ist schwach.	Überprüfen Sie die Batteriespannung und wechseln Sie bei Bedarf die Batterie aus.
	Der Akku des Systems ist fast leer.	Akku wieder aufladen (siehe Bedienungsanleitung)
Beim Drücken auf die AUF-Taste hält der angetriebene Behang kurz an, bevor er nach oben fährt.	Der Akku des Systems ist fast leer.	Akku wieder aufladen (siehe Bedienungsanleitung)
Der Motor lässt sich nicht programmieren.	Der Akku des Systems ist fast leer.	Akku wieder aufladen (siehe Bedienungsanleitung)

Wenn das Produkt weiterhin nicht funktioniert, wenden Sie sich bitte an einen Fachmann für Gebäudeautomation.

CE SIMU SAS, F-70103 GRAY (Frankreich), erklärt hiermit als Hersteller, dass der in dieser Anleitung beschriebene Antrieb bei bestimmungsgemäßem Einsatz die grundlegenden Anforderungen der geltenden europäischen Richtlinien und insbesondere der Maschinenrichtlinie 2006/42/EG sowie der Funkanlagenrichtlinie 2014/53/EU erfüllt. Der vollständige Text der EU-Konformitätserklärung ist unter der Internetadresse www.simu.com verfügbar. Emmanuel CARMIER, Geschäftsführer, GRAY (Frankreich), 10/2017.

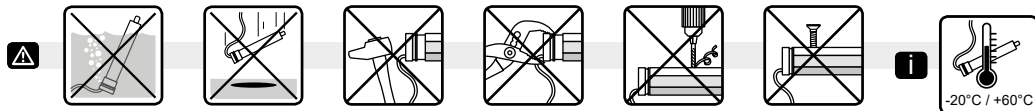

Deze handleiding is geldig voor alle uitvoeringen van de motorisaties T3.5 EHz DC die in de actuele catalogus zijn opgenomen.

Toepassingsgebied: De motorisaties T3.5 EHz DC zijn ontworpen voor het motoriseren van elke type rolluik. Het gemotoriseerde systeem moet geïnstalleerd worden door een erkende installateur van automatiseringssystemen in woningen, in overeenstemming met de instructies van SIMU en met de van het land van gebruik geldende normen en met name met de norm voor rolluiken EN13659.

Verantwoordelijkheid: Voordat de motorisatie geïnstalleerd en gebruikt wordt, moet deze handleiding zorgvuldig gelezen worden. Houdt u altijd aan de aanwijzingen die in deze handleiding staan. Houdt u ook altijd aan de gedetailleerde voorschriften die in het bijgevoegde document «**Veiligheidsvoorschriften**» staan. De motorisatie moet geïnstalleerd worden door een erkende installateur van automatiseringssystemen in woningen, in overeenstemming met de instructies van SIMU en met de in het land van gebruik geldende wet- en regelgeving. Ieder gebruik van de motorisatie buiten het hierboven beschreven toepassingsgebied is verboden. Hierdoor en door het niet opvolgen van de instructies die in deze handleiding en in het bijgevoegde document «**Veiligheidsvoorschriften**» staan, vervalt de aansprakelijkheid en de garantie van SIMU. De installateur moet de klant informeren over de voorwaarden voor het gebruik en het onderhoud van de motorisatie en moet hem/haar, na de installatie van de motorisatie, de aanwijzingen voor het gebruik en het onderhoud, evenals het bijgevoegde document «**Veiligheidsvoorschriften**», overhandigen. Servicewerkzaamheden aan de motorisatie mogen alleen uitgevoerd worden door een erkende installateur van automatiseringssystemen in woningen. Raadpleeg, bij twijfel tijdens de installatie van de motorisatie of voor aanvullende informatie uw SIMU leverancier of ga naar de website www.simu.com.

i AUTOSUN II SYSTEEM PRESENTATION

De motor T3.5 EHz DC maakt deel uit van het Autosun 2 systeem waarvan de referenties beschikbaar zijn in de geldende catalogus. Het is een autonoom systeem op zonne-energie. De energie die het zonnepaneel opvangt wordt opgeslagen in de accu. Dit systeem is ontworpen om gebruikt te worden in de volgende landen: Frankrijk, Duitsland, België, Nederland, Tsjechië, Polen, Verenigd Koninkrijk, Spanje, Portugal, Italië, Griekenland, Zwitserland, Luxemburg, Denemarken, Oostenrijk, Hongarije, Verenigde Staten van Amerika (uitgezonderd Alaska), Turkije, en Australië. Voor andere landen, gelieve ons te raadplegen.

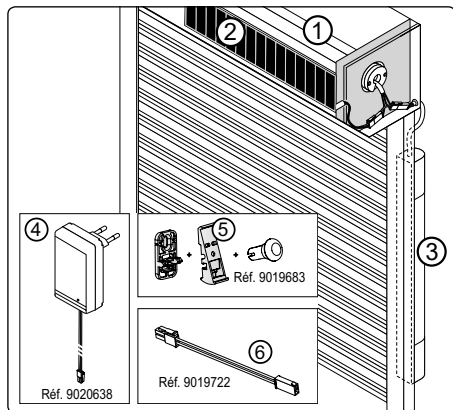

Het systeem Autosun 2 bestaat uit:

- 1- 12V motor T3.5 EHz DC, 3, 6 of 10 Nm.
- 2- Zonnepaneel 12V: 3,2W / Voc: 21V / Isc : 196 mA.
- 3- Batterij NiMh 12V: 2.2Ah.

In optie:

- 4- Lader réf.: 9020638. Hiermee kunt u de accu van de Autosun 2 snel opladen/
- 5- Zonnepaneel beugel ref.: 9019683.
- 6- Verlengkabel ref: 9019722.

i • *Het gewicht van het rolluik moet de meetschalen die zijn bepaald voor elk van de motoren in acht nemen. De maximum oprolbare hoogtes zijn: 1600 mm voor een motor van 3 Nm, 2400 voor een 6 Nm en 2700 voor een 10 Nm.*

- *Deze instructies worden bepaald vanuit gemiddelde jaargegevens en voor een gebruik van het rolluik met 2 cycli / dag (1 cyclus = 1 beweging omhoog en omlaag). Let op: 1 cyclus maximum 10 Nm in Noord oriëntatie (of Zuid oriëntatie voor Australië) Voor de uitzonderlijke jaren moet men zich bedienen van de laden om de accu van het Autosun 2 systeem op te laden.*
- *Het zonnepaneel moet zo gepositioneerd worden dat deze zoveel mogelijk zonlicht kan ontvangen.*

1 INSTALLATIE

Verplichte voorschriften voor de erkende installateur van automatiseringssystemen in woningen die de installatie van de motorisatie uitvoert:

- Bedradingsvoorschriften worden voorgeschreven volgens de nationale normen of IEC 60364 normen.
- Kabels die door een metalen schot lopen moeten beschermd en geïsoleerd worden door een doorvoerrubber of -huls.
- De kabel van de Motor kan niet gedemonteerd worden. Stuur de motorisatie in geval van beschadiging van de kabel terug naar de aftersales.

Adviezen: Bewaar een minimum afstand van 20 cm tussen twee motor T3.5 EHz DC. Bewaar een minimum afstand van 30 cm tussen een motor T3.5 EHz DC en een zender Hz. SIMU adviseert om de aansluitingen te plaatsen tussen de zijkant en de flens, en de kabels te bevestigen aan de binnenkant van de behuizing van het rolluik. Een radiotoepassing (bij. hi-fi hoofdtelefoon) die gebruikt maakt van dezelfde frequentie (433,42 MHz). kan de performance van onze producten nadelig beïnvloeden.

⚠ Raadpleeg handleiding 5117585/5139459 voor de installatie van het zonnepaneel.

Raadpleeg handleiding 5136806/5139158 voor de installatie en het opladen van de accu. Laad de accu voor gebruik op met de lader ref.: 9020638.

i De T3.5 EHz DC motor is compatibel met alle SIMU Hz-zenders (max. 12 zenders (1 kanaal) per motor). Zie de bijbehorende handleiding.

Het boren van de gaten:

				Ø min. (mm)	A (mm)	ØB (mm)	C (mm)	D (mm)	L1 (mm)	L2 (mm)
T3.5 EHz DC				37	433	4,2	8	5,5	457	470
12 VDC				3Nm - 6Nm - 10Nm						

Installatie:

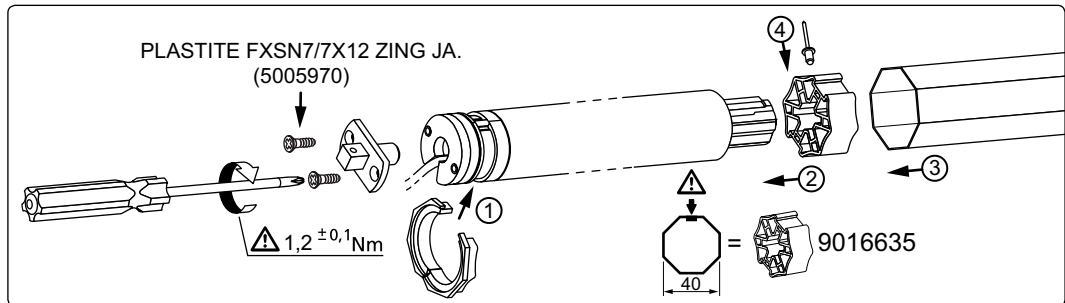

2 INSTELLING VAN DE STOP VAN DE MOTOR

⚠ Als de installatie uit meerdere motoren bestaat, mag alleen de te programmeren motor aan de voedingsspanning gekoppeld zijn. Dit voorkomt onderlinge storing tijdens het programmeren.

2.1- Leermodus:

1- Sluit de 12V-accu aan op de motor.

⚠ Raadpleeg technisch dossier 5139543, in geval van een andere voeding van het Autosun 2 systeem dan de accu en het zonnepaneel.

2- Sluit hierna het 12V-zonnepaneel aan op de motor. Ga door naar de volgende stap.

3- Druk vervolgens **tegelijktijd**, op de toetsen **omhoog en omlaag** van een zender, de motor draait 0,5 seconde in een richting en vervolgens in een andere richting. Deze zender bedient nu de motor in onstabiele mode. Ga naar 2.2.

i Gedurende de eerste drie seconden van werking bij het omhoog of omlaag gaan, werkt de motor op minder hoge snelheid om de eindstand te kunnen bepalen.

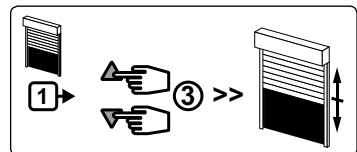
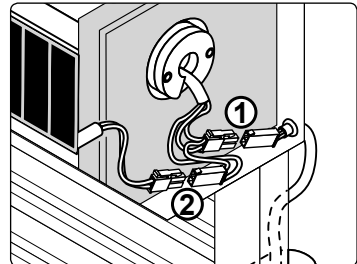

2.2- Controle van de draairichting van de motor:

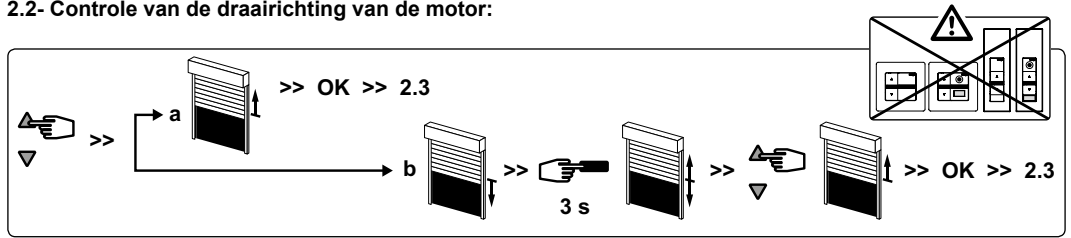

Druk op de OP knop van de zender:

a- Als de as in de richting „omhoog“ draait, doorgaan naar stap 2.3.

b- Als de as in de richting „omlaag“ draait, verander dan de draairichting door tenminste 3 seconden op de toets “STOP” te drukken. De motor zal bevestigen door in beide richtingen kort te bewegen. Ga naar 2.3.

2.3- Instelling van de stop van de motor :

De eindschakelaars van de T3.5 EHZ DC moeten, afhankelijk van de volgende parameters worden ingesteld : Aanslag of niet, vaste* of flexibele verbinding naar lamellen.

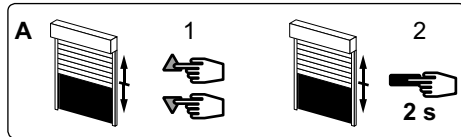
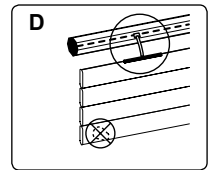
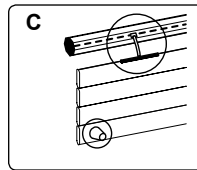
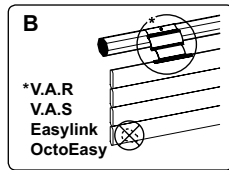
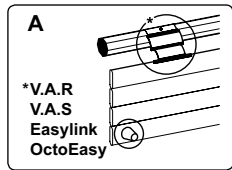

1- **Druk tegelijkertijd op de OP en NEER** knoppen van de Hz zender. De motor zal bevestigen door in beide richtingen kort te bewegen.

2- **Druk 2 sec. op STOP**. De motor zal bevestigen door in beide richtingen kort te bewegen. De eindschakelaars zijn nu geprogrammeerd. Ga naar stap §3.

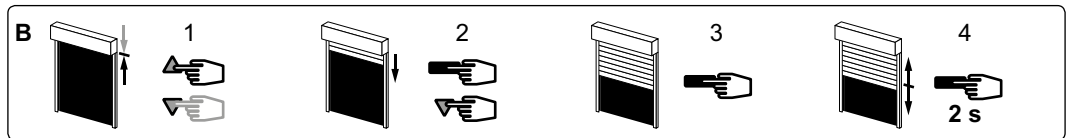

1- Positioneer de motor in de bovenste positie m.b.v. de drukknoepen OP en NEER.

2- Om de bovenste positie op te slaan druk **tegelijk op STOP en NEER**. De motor gaat naar beneden lopen.

3- Druk op STOP om de motor te stoppen.

4- **Druk 2 sec. op STOP** om de instellingen vast te leggen. De motor zal bevestigen door in beide richtingen kort te bewegen. Ga naar stap §3.

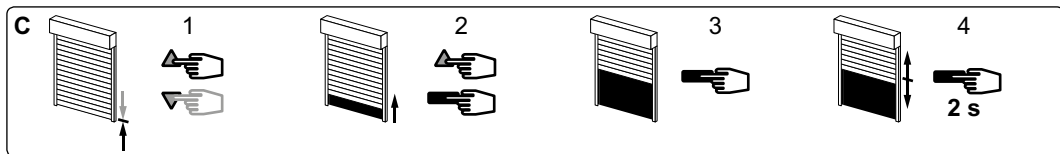

1- Positioneer de motor in de onderste positie m.b.v. de drukknoppen OP en NEER.

2- Om de onderste positie op te slaan druk **tegelijk op STOP en OP**. De motor gaat naar boven lopen.

3- Druk op STOP om de motor te stoppen.

4- Druk 2 sec. op **STOP** om de instellingen vast te leggen. De motor zal bevestigen door in beide richtingen kort te bewegen. Ga naar stap §3.

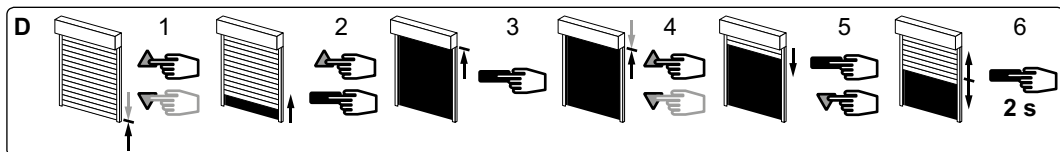

1- Positioneer de motor in de onderste eindpositie met de knoppen OP en NEER.

2- Om de onderste positie op te slaan in het geheugen, druk **tegelijktijd** de knoppen **STOP & OP**. De motor zal dan automatisch naar boven gaan lopen.

3- Als de motor bij de bovenste eindpositie aankomt, druk op STOP.

4- Verander de positie, indien nodig, met de knoppen OP en NEER.

5- Om de bovenste positie op te slaan in het geheugen, druk tegelijkertijd de knoppen **STOP & NEER**. De motor zal automatisch naar beneden gaan lopen.

6- **Druk 2 sec. op STOP** om de instellingen op te slaan. De motor zal stoppen en dan in elke richting een halve seconde gaan draaien. Ga naar stap §3.

⚠ Als u de handzender niet wilt gebruiken als individuele bediening:

- Verbreek de voedingsspanning (minimaal 2 sec.).

- Herhaal stap 2.1* met een nieuwe handzender en ga dan direct naar stap §3.

** in dit geval zal de motor een halve seconde in beide richtingen draaien ten teken dat de eindafstelling reeds geprogrammeerd zijn.*

3 PROGRAMMERING ALS INDIVIDUEEL BEDIENPUNT

⚠ Deze procedure geldt alleen voor een zender die procedure 2.1. al heeft doorlopen.

- Druk ongeveer 1 seconde op de toets **PROG** van de zender. De motor draait **0,5 seconde** in een richting en vervolgens in de andere richting.

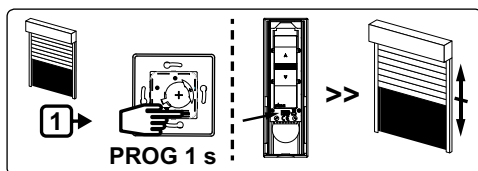

i - Uw zender is nu geprogrammeerd om de T3.5 EHz DC motor in de stabiele mode te besturen.

- De radio van de motor kan na deze handeling gedurende 10 minuten in stand-by stand gezet worden (zie §4).

4 ACTIVERING / DEACTIVERING VAN RADIO

i Het is mogelijk de radio van de motor in stand-by stand te zetten om:

- Het ontladen van de accu te beperken gedurende de perioden waarin het zonnepaneel niet normaal kan werken (inpakken van het rolluik, vervoer, opslag, etc.).
- Elke ongewenste beweging te voorkomen. (vervoer, opslag, etc.).

Na de installatie van het rolluik, kunt u de radio weer activeren voor het verkrijgen van een normale werking.

4.1 In stand-by stand zetten van de radio van de motor

i *Het is pas mogelijk de stand-by stand in te schakelen nadat de eerste positie van §3 is opgeslagen en de programmering van §5 is uitgevoerd (gedurende 10 min max, of gedurende de 10 minuten volgend op het gelijktijdig uitschakelen/uitvallen van de stroom van de accu en het zonnepaneel).*

- Druk gelijktijdig op de knoppen **OP**, **STOP** en **NEER** van de zender (geprogrammeerd in §3) en houd deze meer dan 3 seconden ingedrukt. De motor draait 0,5 sec. in een richting en vervolgens in de andere richting.

De radio van de motor staat in stand-by stand.

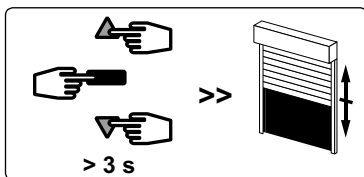

4.2 Uit stand-by stand halen van de radio van de motor:

i *Het uit de stand-by stand halen van de motor is pas mogelijk als het zonnepaneel aan de motor is aangesloten en verlicht is (diffuus zonlicht, zaklamp, etc.).*

- Druk gelijktijdig op de knoppen **OP** en **NEER** en houd deze **10 seconden** ingedrukt. De motor draait 0,5 sec. in een richting en vervolgens in de andere richting.

De motor is weer functioneel.

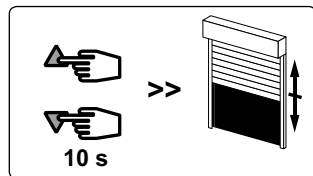

5 PROGRAMMEREN VAN EEN ANDERE ZENDER (INDIVIDUEEL, GROEP OF HOOFDZENDER)

5.1- Open het geheugen van de ontvanger vanuit de individuele afstandsbediening:

- Druk ongeveer **3 seconden** op de toets **PROG** van de individuele afstandsbediening. De motor draait 0,5 seconde in een richting en vervolgens in de andere richting.

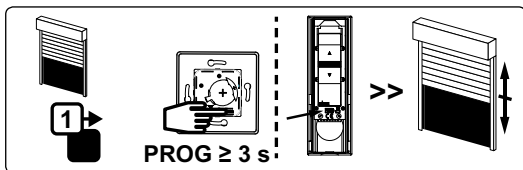

5.2 Valideer de werking door een nieuwe zender in te leren:

- Druk ongeveer **1 seconde** op de toets **PROG** van de nieuwe zender. De motor draait een seconde in een richting en vervolgens in de andere richting.

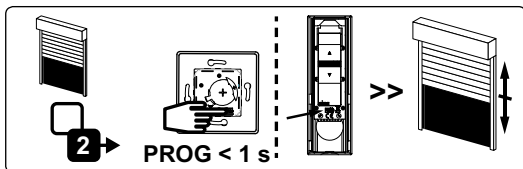

- Voor een gegroepeerde bediening met de andere zender: voer de operaties **5.1** en **5.2** uit voor iedere ontvanger **van de betreffende groep**.
- Voor een algemene bediening met de andere zender: voer de operaties **5.1** en **5.2** uit voor iedere ontvanger **van de installatie**.
- Om een zender uit het geheugen van een ontvanger te wissen, volg procedure **5.1** met een geprogrammeerde zender, Volg daarna procedure **5.2 met de zender die gewist moet worden**.

6 WERKING VAN DE MOTOR T3.5 EHZ DC

- 6.1** - Met een goed geladen batterij zijn de volgende bedieningen mogelijk: stijging, stop en daling:
- De motor gaat minder snel bij het bereiken van de hoogste/laagste stand van het rolluik.
 - Hij begint op minder hoge snelheid na het commando OP vanuit de laagste stand.
 - Het bedienen van een tussenstand is eveneens mogelijk (zie §7).
- 6.2** - **Detectiefunctie van vorst** : Een blokkering van het luik tijdens het stijgen in geval van vorst veroorzaakt het stoppen van de motor.
- 6.3** - **Detectiefunctie van obstakel** : Een blokkering van het luik tijdens het dalen bij een obstakel veroorzaakt het stoppen van de motor en daarna een omzetten van de beweging.
- 6.4** - **Beschermingsfunctie van de batterij tegen overmatige ontlading** : De motor controleert voor elke uitvoering van stijging of daling de spanning van de batterij.
- Bij een spanning onder 12V: Het is niet meer mogelijk programmeringshandelingen uit te voeren aan de motor (§2->§9).
 - Bij een spanning onder 11,5V: De motor stopt een moment bij het begin van elke bediening van stijging. De daling is alleen mogelijk met meerdere drukken op toets "daling".
 - Bij een spanning onder 10V: De receptor accepteert geen enkele bediening.

i Gebruik in alle gevallen de acculader om de accu snel weer op te laden. De motor gaat weer normaal werken wanneer de spanning van de batterij boven 12V komt.

LET OP: Laat een accu nooit volledig ontladen (de accu kan beschadigd raken als deze langere tijd ontladen is).

7 PROGRAMMEREN / OPROEPEN / VERWIJDEREN VAN DE TUSSENPOSITIE

Programmeren:

- De motor op de gewenste positie instellen.
- Druk **5 s** op de toets **STOP**. De motor draait 0,5s in een richting en vervolgens in de andere richting.

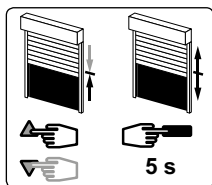

Naar de tussenpositie:

- Druk **0,5 s** op de toets **STOP**. De motor loopt naar de ingestelde tussenpositie.

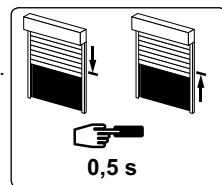

Verwijderen : De motor op de tussenpositie te gaan. Druk op de Stop toets tenminste 5 seconden, de tussenpositie is nu verwijderd.

8 WIJZIGING VAN DE EINDPUNTEN EN DRAAIRICHTING VAN DE MOTOR (IN DE GEBRUIKERS MODUS)

- ⚠** Her-instelling van de eindschakelaar(s) gebeurt automatisch iedere 60 cycli gedurende 4 cycli, of na een stroomuitval. Dit geldt voor de volgende installatiewijzen : Op-eindschakelaar : installatiewijze A en C, neer-eindschakelaar : installatiewijze A en B.

8.1- Wijziging van het bovenste eindpunt (alleen bij montage B en D):



- 1- Positioneer de motor in de bovenste (reeds ingestelde) eindpositie.
- 2- Druk de knoppen **OP** en **NEER** gedurende **5 sec.** tegelijkertijd in. De motor zal in beide richtingen een halve seconde draaien.
- 3- Beweeg de motor naar de gewenste nieuwe positie met de OP en NEER knoppen.
- 4- Bevestig de nieuwe positie door **2 sec. Op STOP** te drukken. De motor zal in beide richtingen een halve seconde draaien, de nieuwe sluitkracht is opgeslagen.

8.2- Wijziging van het onderste eindpunt (alleen bij montage C en D):

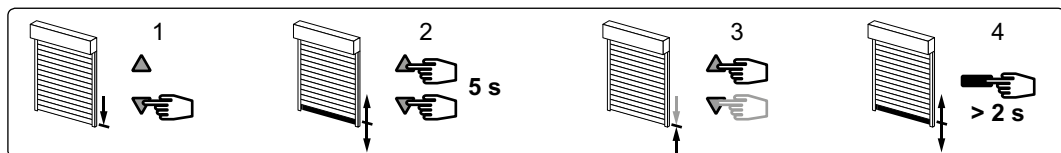

- 1- Positioneer de motor in de onderste (reeds ingestelde) eindpositie.
- 2- Druk de knoppen **OP** en **NEER** gedurende **5 sec.** tegelijkertijd in. De motor zal in beide richtingen een halve seconde draaien, de nieuwe sluitkracht is opgeslagen.
- 3- Beweeg de motor naar de gewenste nieuwe positie met de OP en NEER knoppen.
- 4- Bevestig de nieuwe positie door **2 sec. Op STOP** te drukken. De motor zal in beide richtingen een halve seconde draaien, de nieuwe sluitkracht is opgeslagen..

8.3- Wijziging van de draairichting van de motor :

- ⚠** Positioneer het rolluik niet op een van zijn eindpunten maar ergens tussen de twee.

- 1 - Druk gedurende **5 seconden gelijktijdig** op de toetsen **Stijgen** en **Dalen**. De motor geeft een korte draai in de ene richting en daarna in de andere.
- 2 - **Druk binnen 2 seconden gedurende 2 seconden op de STOP toets.** De motor geeft een korte draai in de ene richting en daarna in de andere, de draairichting is nu gewijzigd.

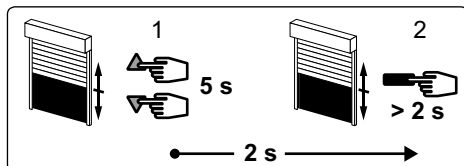

9 HET WISSEN VAN DE PROGRAMMERING

⚠ Werk gedurende de handelingen van deze paragraaf (§9), niet gelijktijdig aan meerdere motoren.

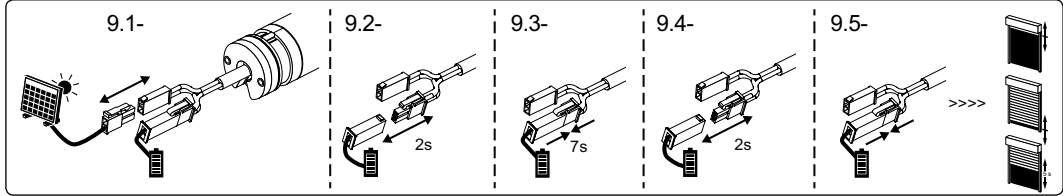

9.1- Ontkoppel het zonnepaneel van de motor T3.5 EHz DC.

9.2- Ontkoppel de accu gedurende 2 seconden van de motor T3.5 EHz DC.

9.3- Sluit de accu gedurende 7 seconden aan op de motor T3.5 EHz DC.

9.4- Ontkoppel de accu gedurende 2 seconden van de motor T3.5 EHz DC.

9.5- Sluit weer aan. Als de motor zich in de eindstand bevindt (boven of beneden), zal hij kort in bij richtingen draaien. Als hij zich in een andere positie bevindt, zal hij 5 seconden in een willekeurige richting draaien.

De motor bevindt zich nu in de annulering stand.

9.6- Valideer het wissen van de betreffende ontvanger vanuit de individuele afstandsbediening of van een nieuwe zender:

- Druk **meer dan 7 seconden** op de toets "PROG" van de individuele afstandsbediening. Houdt deze toets ingedrukt totdat, de motor draait 0,5 seconde in een richting en vervolgens in de andere richting en enkele seconden later in beide richtingen.

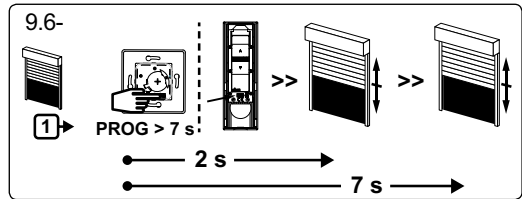

i *Het geheugen van de motor is nu volledig gewist. U kunt het zonnepaneel weer aansluiten, en de motor vervolgens volledig opnieuw programmeren (§2).*

i **Het is mogelijk de procedure van een dubbele afsluiting van de voeding uit te voeren vanaf de aansluiting van het zonnepaneel, (zonder handelingen aan de aansluiting van de accu), als aan de volgende twee voorwaarden wordt voldaan:**

- De radio van de motor staat in stand-by stand (zie §4)
- Het zonnepaneel moet sinds minder dan 10 minuten verlicht zijn (diffuus zonlicht, zaklamp,...). Als het langer dan 10 minuten verlicht is, koppel het zonnepaneel dan gedurende 10 seconden af.
- Voer vervolgens de procedure 9.2, 9.3, 9.4, 9.5 uit, vanaf het zonnepaneel (en behoud de aansluiting van de motor met de accu), voordat u handeling 9.6 uitvoert.

10 GEBRUIK EN ONDERHOUD

- Deze motorisatie heft geen onderhoud nodig.
- Door een druk op de toets ▲ gaat het gemotoriseerde systeem omhoog.
- Door een druk op de toets ▼ gaat het gemotoriseerde systeem respectievelijk omlaag.
- Het gemotoriseerde product is in beweging, druk kort op "Stop", het product stopt automatisch.
- De gemotoriseerde product komt tot stilstand, druk 0,5s op de "Stop"-toets, het product gaat naar de tussenpositie. (Voor het aanpassen of verwijderen van een tussenpositie, raadpleegt u hoofdstuk §7)

Tips en adviezen voor het gebruik:

PROBLEMEN	MOGELIJKE OORZAKEN	OPLOSSINGEN
Het gemotoriseerde systeem werkt niet.	De batterij van de bediening is bijna leeg.	Controleer de batterij en vervang deze indien nodig.
	De accu van het systeem is zwak.	Laad de accu op.
Het gemotoriseerde product stopt gedurende enkele tijd voordat het omhoog gaat nadat op de knop OP is gedrukt.	De accu van het systeem is zwak.	Laad de accu op.
Het is niet mogelijk de motor te programmeren.	De accu van het systeem is zwak.	Laad de accu op.

Als het gemotoriseerd systeem nog steeds niet werkt, neem dan contact op met een erkende installateur van automatiseringssystemen in woningen.



Hierbij verklaart SIMU SAS, F-70103 GRAY dat de motorisatie die behandeld wordt en bestemd is om te worden gebruikt volgens de aanwijzingen in dit document, in overeenstemming is met de essentiële eisen en de andere relevante bepalingen van de Europese richtlijnen voor toepassing binnen de Europese Unie en in het bijzonder met de Machinerichtlijn 2006/42/EG en de Richtlijn Radioapparatuur 2014/53/EU. De volledige EU-conformiteitsverklaring staat ter beschikking op de website www.simu.com. Emmanuel CARMIER, directeur-generaal, GRAY, 10/2017.

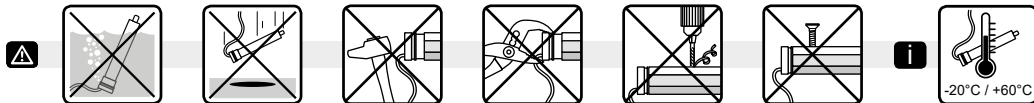

Este manual se aplica a todos los motores T3.5 EHz DC cuyas versiones se encuentran disponibles en el catálogo en vigor.

Ámbito de aplicación: Los motores T3.5 EHz DC están diseñados para automatizar todos los tipos de persianas enrollables. El instalador, profesional del motor y de la automatización de la vivienda, debe asegurarse de que la instalación del producto automatizado una vez instalado respete las normas vigentes en el país donde vaya a utilizarse y las normas sobre persianas enrollables EN 13659.

Responsabilidad: Antes de instalar y utilizar a motorización, lea atentamente este manual. Además de las instrucciones descritas en este manual, deben respetarse las normas detalladas en el documento adjunto "Normas de seguridad". La motorización debe ser instalada por un profesional de la motorización y de la automatización de la vivienda, de conformidad con las instrucciones proporcionadas por SIMU y con la normativa aplicable en el país donde vaya a utilizarse. Se prohíbe cualquier uso de la motorización fuera del ámbito de aplicación anteriormente descrito. Ello conllevaría, como todo incumplimiento de las instrucciones que figuran en este manual y en el documento adjunto "Normas de seguridad", la exclusión de toda responsabilidad por parte de SIMU y la anulación de la garantía. El instalador debe informar a sus clientes de las condiciones de uso y de mantenimiento de la motorización y debe entregarles las instrucciones de uso y de mantenimiento, así como el documento adjunto "Normas de seguridad", tras la instalación de la motorización. Cualquier operación del Servicio posventa que deba realizarse en la motorización requiere la intervención de un profesional de la motorización y la automatización de la vivienda. Para resolver cualquier duda que pudiera surgir durante la instalación del motor o para obtener información adicional, póngase en contacto con uno de los agentes de SIMU o visite la página web www.simu.com.

i AUTOSUN 2 SISTEMA PRESENTACIÓN

El motor T3.5 EHz DC forma parte del sistema Autosun 2, cuyas referencias pueden consultarse en el catálogo en vigor. Se trata de un sistema de motorización autónomo que funciona con energía solar. La energía eléctrica que proporciona el panel solar se almacena en la batería del sistema. Este sistema está diseñado para ser utilizado en los siguientes países: Francia, Alemania, Bélgica, Países Bajos, República Checa, Polonia, Reino Unido, España, Portugal, Italia, Grecia, Suiza, Luxemburgo, Austria, Hungría, Estados Unidos (excepto Alaska), Turquía, Australia. Para otros países por favor contacte con nosotros.

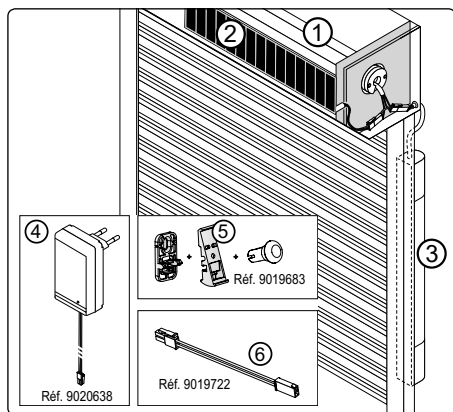

El sistema Autosun 2 está compuesto por:

- 1- 12V motor T3.5 EHz DC, 3, 6 o 10 Nm.
- 2- Solar Panel 12V: 3,2W / Voc: 21V / Isc : 196 mA.
- 3- Battery NiMh 12V: 2.2Ah.

Em opción:

- 4- Cargador de batería ref. 9020638. Permite efectuar una recarga rápida de la batería.
- 5- Soporte de Solar Panel ref. 9019683.
- 6- Cable de extensión 5m ref. 9019722.

- i** • El peso de la persiana enrollable debe respetar los ábacos determinados para cada uno de los motores.
- Las alturas máximas enrollables son: 1600 mm para un motor de 3Nm, 2400 para un 6 Nm y 2700 para un 10 Nm.
- Estos indicaciones se determinan a partir de datos medios anuales y para una utilización de la persiana enrollable a razón de dos ciclos / día (1 ciclo = 1 subida y 1 bajada). Atención: 1 ciclo máximo para 10 Nm en orientación Norte (u orientación sur en Australia) Para los años excepcionales, utilizar la alimentación de emergencia para recargar la batería del sistema Autosun 2.
- El panel siempre debe colocarse en la caja de persiana para ser expuesto como sea posible a los rayos del sol.

1 INSTALACIÓN

Instrucciones que debe seguir obligatoriamente el profesional de la motorización y la automatización del hogar que efectúe la instalación de la motorización:



- Las modalidades de instalación eléctrica se describen en las normas nacionales o en la norma IEC 60364.
- En caso de que los cables deban atravesar una pared metálica, deben protegerse y aislarse con un manguito o una vaina.
- El cable de la motorización no es desmontable. Si está dañado, debe devolverse la motorización al Servicio Posventa.

Consejos : Respetar una distancia mínima de 20 cm entre dos motores T3.5 EHz DC. Respetar una distancia mínima de 30 cm entre un motor T3.5 EHz DC y un emisor Hz. SIMU recomienda colocar los conectores entre la cara y la brida y fijar los cables en el interior de la caja de la persiana enrollable. La utilización de un aparato de radio con las mismas frecuencias (433,42 MHz) puede degradar las prestaciones de nuestro equipo. (ej: casco de radio hi-fi).

⚠️ Consulte el folleto 5117585/5139459 para obtener información sobre la instalación del panel solar. Consulte el folleto 5136806/5139158 para obtener información sobre la instalación y la carga de la batería. Antes de utilizar la batería, cárguela con el cargador ref.: 9020638.

ⓘ El motor T3.5 EHz DC es compatible con todos los emisores SIMU Hz (12 emisores (1 canal) max por motor). Consulte la información correspondiente.

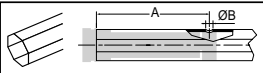
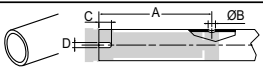
Perforación del tubo :

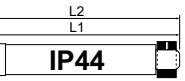
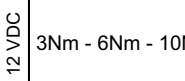
					A (mm)	ØB (mm)	C (mm)	D (mm)	L1 (mm)	L2 (mm)		
T3.5 EHz DC				12 VDC	3Nm - 6Nm - 10Nm	37	433	4,2	8	5,5	457	470

Montaje :

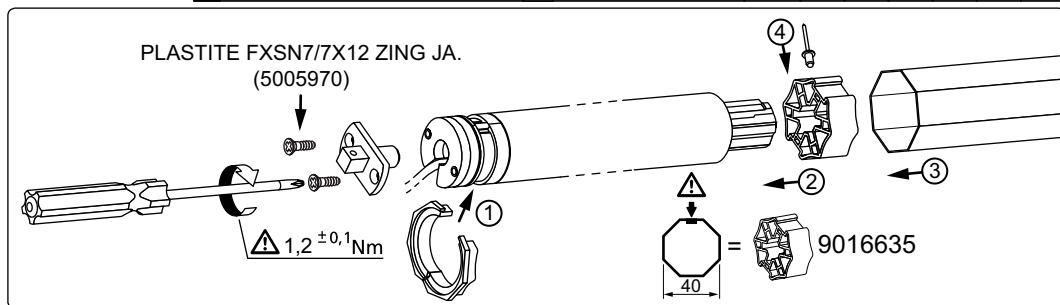

2 AJUSTE DEL FINAL DE CARRERA

⚠️ Si la instalación consta de varios motores, sólo un motor debe estar alimentado durante las operaciones del capítulo 2.1. con objeto de evitar interferencias con los demás motores durante la programación.

2.1- Modo de programación:

1- Conecte la batería de 12 V al motor.

⚠️ Si la alimentación es distinta de la de la batería y el panel solar del sistema Autosun 2, consulte la ficha técnica 5139543.

2- Conecte el panel solar de 12 V al motor. Pase a la siguiente etapa.

3- Pulsar **simultáneamente** en las teclas “subida” y “descenso” de un emisor Hz. El motor efectúa una rotación de 0,5 segundo en un sentido y luego en el otro. Este emisor acciona ahora el motor en modo de pulsación momentánea. Pasar a la etapa 2.2.

ⓘ Durante los tres primeros segundos de funcionamiento en un movimiento de subida o de bajada, el motor funciona a una menor velocidad para facilitar los ajustes de fin de trayecto.

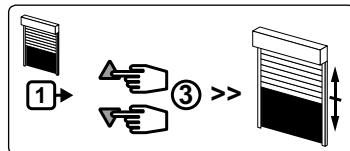
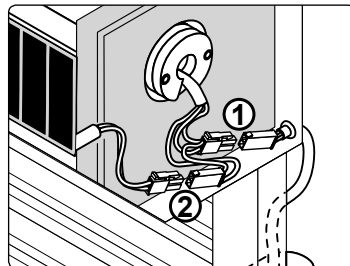

2.2- Configuración del sentido de rotación:

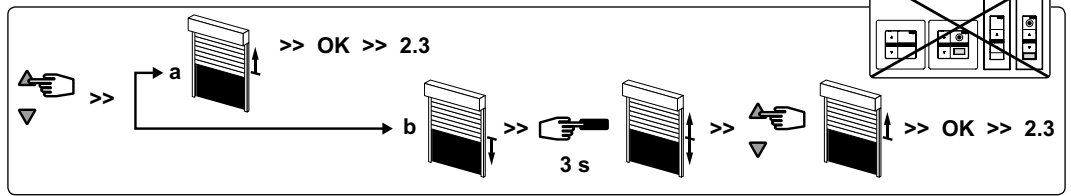

Pulsar en la tecla “subida” del emisor:

a- Si el eje gira en el sentido “subida”, pasar a la etapa 2.3.

b- Si el eje gira en el sentido “descenso”, invertir el sentido de rotación pulsando en la tecla “**stop**” durante al menos **3 segundos**. El motor confirma la modificación mediante una rotación de 0,5 segundo en un sentido y luego en el otro. Pasar a la etapa 2.3.

2.3- Ajuste de los finales de carrera:

Los reglajes de finales de carrera del motor T3.5 EHz DC se efectúa de **4 formas diferentes** en función de los parámetros siguientes : Presencia o ausencia de topes en la lama terminal y sujeción flexible o rígida* entre el eje de enrollamiento y el tejido.

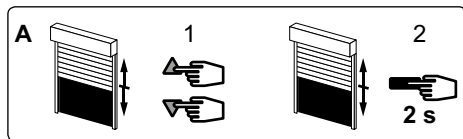
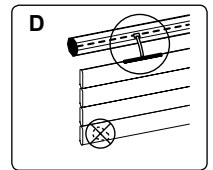
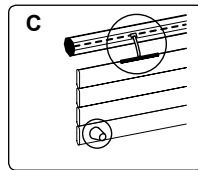
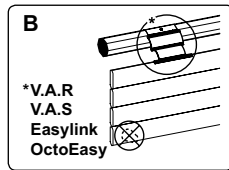
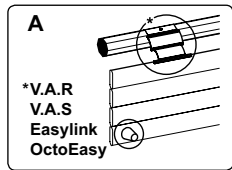

1- Pulsar **simultáneamente** en las teclas “**bajada**” y “**subida**” de un emisor Hz. El motor efectúa una rotación de 0,5 segundo en un sentido y luego en el otro.

2- Pulsar **2 segundos** en la tecla “**stop**”. El motor efectúa una rotación de 0,5 segundo en un sentido y luego en el otro. La programación esta concluida. Pasar a la etapa 3.

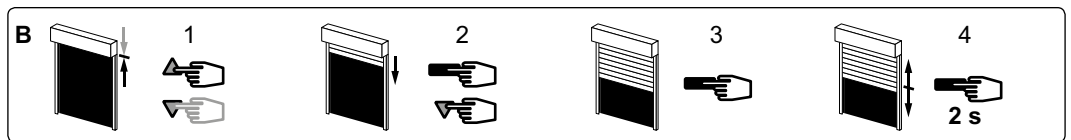

1- Posicionar el motor en el punto de parada de subida deseado, con la ayuda de las teclas “subida” y “bajada”.

2- Presionar simultáneamente sobre las teclas “**stop**” y “**bajada**” para memorizar el punto de parada de subida. El motor se pone automáticamente en rotación de bajada.

3- Presionar sobre la tecla “stop” para parar el motor.

4- Presionar **2 segundos** sobre la tecla “**stop**” para validar el reglaje, el motor se para y efectúa una rotación de 0,5 segundo en un sentido y después en el otro. La programación esta concluida. Pasar al punto §3.

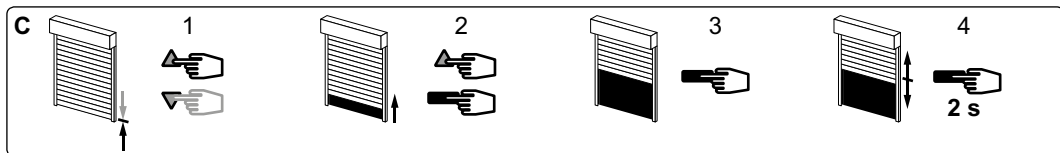

- 1- Posicionar el motor en el punto de parada de bajada deseado, con la ayuda de las teclas “subida” y “bajada”.
- 2- Presionar simultáneamente sobre las teclas “**stop**” y “**subida**” para memorizar el punto de parada de bajada. El motor se pone automáticamente en rotación de subida.
- 3- Presionar sobre la tecla “**stop**” para parar el motor.
- 4- Presionar **2 segundos** sobre la tecla “**stop**” para validar el reglaje, el motor se para y efectúa una rotación de 0,5 segundo en un sentido y después en el otro. La programación esta concluida. Pasar al punto §3.

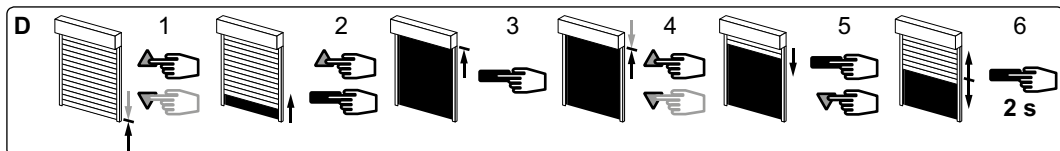

- 1- Posicionar el motor en el punto de parada bajada deseado por medio de las teclas “subida” y “bajada”.
- 2- Pulsar simultáneamente en las teclas “**stop**” y “**subida**” para memorizar el punto de parada de bajada. El motor se pone automáticamente en rotación de subida.
- 3- Cuando el motor llega al punto de parada de subida deseado, pulsar “**stop**”.
- 4- Si es necesario, afinar el ajuste por medio de las teclas “bajada” y “subida”.
- 5- Pulsar simultáneamente en las teclas “**stop**” y “**bajada**” para memorizar el punto de parada de subida. El motor se pone automáticamente en rotación en bajada.
- 6- Pulsar **2 segundos** en la tecla “**stop**” para validar los ajustes de finales de carrera, el motor se detiene, efectuando luego una rotación de 0,5 segundo en un sentido de giro y luego en el otro. Pasar al punto §3.

⚠ Si no quiere usar este emisor como control de maniobra individual:

- Cortar la corriente mínimemente 2 segundos.
- Repetir la operación 2.1* con un nuevo emisor y después pasar directamente a §3.

* En este caso el motor funcionará durante medio segundo en cada sentido, esto indica que la programación de los finales de carrera está realizada.

3 PROGRAMACIÓN DEL PRIMERO PUNTO DE MANDO INDIVIDUAL

⚠ Esta operación no puede efectuarse hasta que el emisor haya realizado la operación 2.1.

- Pulsar aproximadamente **1 segundo** en la tecla **PROG**, girando entonces el motor 0,5 segundo en un sentido y luego en el otro.

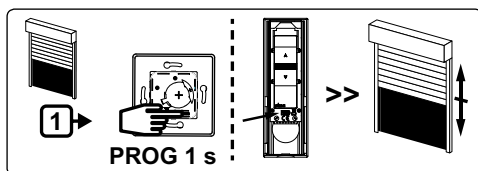

- i** - El emisor está programado y acciona el motor en modo de pulsación permanente.
- La radio del motor puede ponerse en modo reposo durante 10 minutos después de esta operación (véase §4).

4 PUESTA EN MODO REPOSO/REANUDACIÓN DEL MOTOR

i Es posible poner la radio del motor en modo reposo para:

- limitar la descarga de la batería durante los periodos en los que el panel solar no puede funcionar normalmente (embalaje de la persiana enrollable, transporte, almacenamiento, etc.).
- impedir cualquier riesgo por maniobra imprevista. (transporte, almacenamiento, etc.).

Después de colocar la persiana enrollable, bastará con reanudar el motor para seguir con la programación de los otros puntos de control.

4.1 Puesta en modo reposo de la radio del motor:

i Solo es posible activar el modo reposo después de haber registrado el primer punto de control en el §3 y antes de haber realizado las programaciones del §5 (durante 10 minutos como máximo, o durante los 10 minutos posteriores a un corte de alimentación desde la batería y del panel solar de forma simultánea).

- Pulse simultáneamente las teclas “subida”, “stop” y “bajada” del emisor (programado en el §3) **durante más de tres segundos**. El motor efectúa una rotación de 0,5 segundos en un sentido y luego en el otro. La radio del motor está en modo reposo.

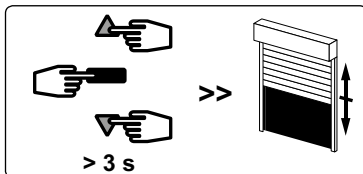

4.2 Reanudación de la radio del motor:

i La reanudación del motor solo es posible si el panel solar está conectado al motor y está iluminado (luz difusa del sol, linterna, etc.).

- Pulse simultáneamente las teclas “Subida” y “Descenso” durante **10 segundos**. El motor efectúa una rotación de 0,5 segundo en un sentido y luego en el otro. *El motor se encontrará de nuevo funcional.*

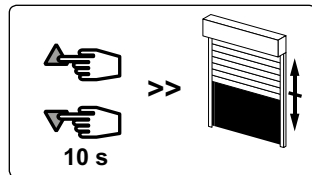

5 PROGRAMACIÓN DE UN NUEVO PUNTO DE MANDO (INDIVIDUAL, GRUPO O GENERAL)

5.1- Abrir la memoria del motor desde el emisor de accionamiento individual :

- Pulsar aproximadamente **3 segundos** en la tecla **PROG** del emisor de accionamiento individual. El motor gira 0,5 segundo en un sentido y luego en otro.

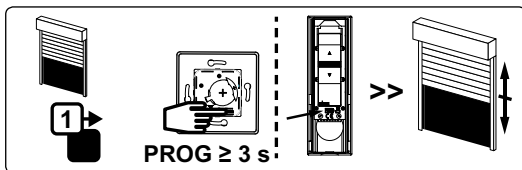

5.2- Validar la operación desde el nuevo emisor a programar:

- Pulsar **1 segundo** aproximadamente en la tecla **PROG** del nuevo emisor. El motor gira 0,5 segundo en un sentido y luego en otro.

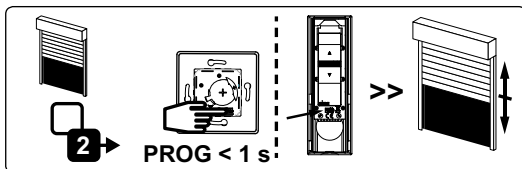

- Si el nuevo punto de mando es un emisor de grupo: repetir las operaciones 5.1 y 5.2. **para cada motor del grupo.**

- Si el nuevo punto de mando es un emisor general: repetir las operaciones 5.1 y 5.2 **para cada motor de la instalación.**

- Para suprimir un emisor de la memoria del motor: efectuar las operaciones 5.1 desde el emisor de mando individual y la operación 5.2 desde el emisor a suprimir.

6 FUNCIONAMIENTO DEL MOTOR

- 6.1** - Con una batería en buen estado de carga, los mandos posibles son: Subida, stop y descenso.
- El motor se ralentizará al llegar al final de trayecto superior/inferior.
 - Efectuará un arranque a menor velocidad después de un comando de «Subida» desde el final de trayecto inferior.
 - Es posible también accionar una posición intermedia (ver §7).
- 6.2** - **Función detección de hielo** : Un bloqueo de la persiana en presencia de hielo al subir provoca la parada del motor.
- 6.3** - **Función detección de obstáculos** : Un bloqueo de la persiana en presencia de un obstáculo al bajar provoca la parada del motor, y luego una inversión del movimiento.
- 6.4** - **Función protección de la batería contra la descarga excesiva** : Antes de cada operación de subida o bajada, el motor controla la tensión de la batería:
- Si la tensión es inferior a 12V: ya no será posible realizar operaciones de programación del motor (§2->§9).
 - Si la tensión es inferior a 11,5V: El motor marcará un tiempo de parada al comienzo de cada orden de subida. El descenso no es posible salvo dando varios impulsos en la tecla «descenso».
 - Si la tensión es inferior a 10V: El receptor no aceptará ninguna orden de mando.

i En todos estos casos, utilice el cargador de la batería para efectuar una recarga rápida de la batería. El funcionamiento del motor volverá a la normalidad solo si el voltaje de la batería supera los 12 V. **ATENCIÓN: Nunca deje una batería descargada (una descarga prolongada puede dañarla).**

7 MEMORIZAR/ PROGRAMAR / ELIMINAR DE UNA POSICIÓN INTERMEDIA

Memorizar:

- Maniobrar el motor hasta la posición deseada.
- Pulsar en la tecla “stop” durante **5 s**. El motor gira 0,5s en un sentido luego y en el otro.

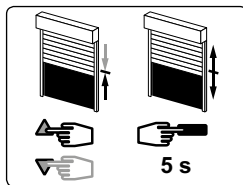

Programar :

- Pulsar en la tecla “stop” durante **0,5 s**. El motor gira y se coloca a la posición intermedia memorizada.

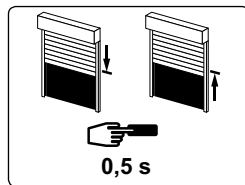

Eliminar de una posición intermedia: Maniobrar el motor hasta la posición intermedia. Pulsar mas de 5 segundos en la tecla “stop”, la posición intermedia quedará suprimida.

8 MODIFICACIÓN DE LAS POSICIONES DE LOS FINALES DE CARRERA Y DEL SENTIDO DE ROTACIÓN (EN MODO USUARIO)

- ⚠** El reajuste de los finales de carrera se programa automáticamente cada 60 ciclos (durante 4 ciclos) o después de un corte de alimentación para los casos siguientes : Finales de carrera Alto : Montaje A y C, finales de carrera Bajo : Montaje A y B and B.

8.1- Modificación del final de carrera subida (solo montajes B y D):



- 1- Posicionar el motor en el punto de parada de subida regulado en §2.3 con la ayuda de la tecla "subida".
- 2- Pulsar simultáneamente en las teclas "subida" y "bajada" durante **5 segundos**. El motor efectúa una rotación de 0,5 segundo en un sentido y luego en el otro.
- 3- Afinar el ajuste por medio de las teclas "descenso" y "subida" para obtener la posición de fin de recorrido deseada.
- 4- Pulsar **2 segundos** en la tecla "stop". El motor efectúa una rotación de 0,5 segundo en un sentido y luego en el otro, la nueva posición de fin de recorrido queda memorizada.

8.2- Modificación del final de carrera bajada (solo montajes C y D) :

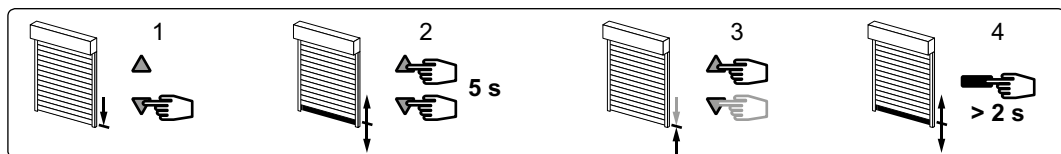

- 1- Posicionar el motor en el punto de parada regulado de bajada en §2.3 con la ayuda de la tecla "bajada".
- 2- Pulsar simultáneamente en las teclas "subida" y "bajada" durante **5 segundos**. El motor efectúa una rotación de 0,5 segundo en un sentido y luego en el otro.
- 3- Afinar el ajuste por medio de las teclas "descenso" y "subida" para obtener la posición de fin de recorrido deseada.
- 4- Pulsar **2 segundos** en la tecla "stop". El motor efectúa una rotación de 0,5 segundo en un sentido y luego en el otro, la nueva posición de fin de recorrido queda memorizada.

8.3- Modificación del sentido de rotación:

- ⚠** No posicionar el motor sobre los finales de carrera de subida o bajada.

- 1 - Presionar al mismo tiempo las teclas **Subida y Bajada** durante **5 segundos**. El motor efectuará una corta rotación en un sentido y después en otro.
- 2 - **En un plazo de 2 segundos, presionar la tecla Stop durante 2 segundos**. El motor efectuará una corta rotación en un sentido y después en otro. De esta manera se habrá modificado el sentido de rotación.

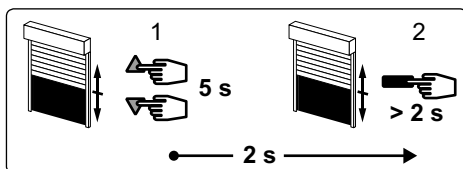

9 BORRADO DE LA PROGRAMACIÓN

⚠ Durante las operaciones de este capítulo (§9), no trabaje en varios motores simultáneamente.

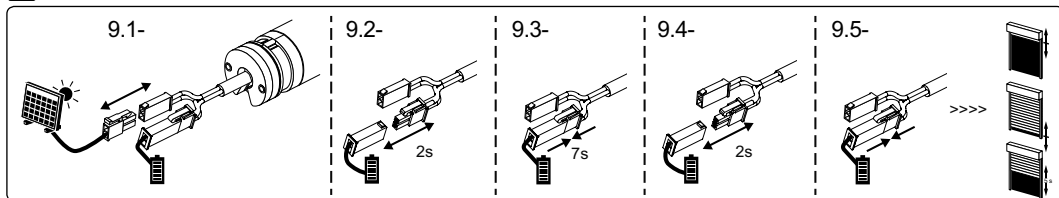

9.1 - Desconecte el panel solar del motor T3.5 EHZ DC

9.2 - Desconecte la batería del motor T3.5 EHZ DC durante 2 segundos.

9.3 - Conecte la batería al motor durante 7 segundos.

9.4 - Desconecte la batería del motor durante 2 segundos.

9.5 - Restablezca la conexión. Si el motor está en posición de finales de carrera (subida o bajada), el motor efectuará un corto y seguido movimiento de subida y bajada. Si no, el motor efectuará una rotación de 5 segundos en cualquiera de los sentidos.

El motor se encuentra ahora en modo borrado de la programación.

9.6 Validar el borrado del motor involucrado desde el emisor de accionamiento individual:

- Pulsar más de **7 segundos** en la tecla **PROG** del emisor de mando individual. **Mantener pulsado** hasta que el motor efectúe una primera rotación de 0,5 segundo en un sentido y luego en el otro, y luego unos segundos más tarde una segunda rotación de 0,5 segundo en ambos sentidos.

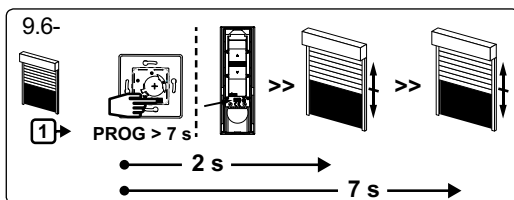

i La memoria del motor está ahora completamente vacía. Puede volver a conectar el panel solar y luego volver a efectuar la programación completa del motor (§2).

i Es posible efectuar el procedimiento de doble corte de alimentación desde el conector del panel solar (sin intervenir sobre el conector de la batería), si se cumplen las dos siguientes condiciones:

- la radio del motor debe estar en modo reposo (véase §4);
- el panel solar debe llevar iluminado menos de 10 minutos (luz solar difusa, linterna, etc.). Si lleva iluminado más de 10 minutos, desconecte el panel solar durante 10 segundos.
- efectúe a continuación los procedimientos 9.2, 9.3, 9.4, 9.5 desde el conector del panel solar (conservando la conexión del motor a la batería), antes de realizar la operación 9.6.

10 USO Y MANTENIMIENTO

- Este mecanismo no requiere ninguna operación de mantenimiento.
- Al pulsar una vez el botón ▲, el producto automatizado sube por completo.
- Al pulsar una vez el botón ▼ el producto automatizado baja por completo.
- El producto motorizado está en movimiento: pulse brevemente el botón "Stop", el producto se detiene automáticamente.
- El producto motorizado debe estar detenido, pulse 0,5 s la tecla "Stop". El producto motorizado irá a la posición intermedia. (Para modificar o suprimir la posición intermedia, véase el capítulo §7).

Trucos y consejos de uso:

PROBLEMAS	POSIBLES CAUSAS	SOLUCIONES
El producto automatizado no funciona.	El nivel de carga de la pila del punto de mando es bajo.	Compruebe la compatibilidad y sustituya el punto de mando en caso necesario.
	Batería baja del sistema.	Recargar la batería.
El producto motorizado se detiene un momento antes de subir tras pulsar la tecla «Subida».	Batería baja del sistema.	Recargar la batería.
No se puede programar el motor.	Batería baja del sistema.	Recargar la batería.

Si el producto automatizado sigue sin funcionar, póngase en contacto con un profesional de la motorización y la automatización de la vivienda.



En virtud del presente documento, Simu SAS, F-70103 GRAY declara que, en tanto que fabricante de la motorización que cubren estas instrucciones y utilizada tal y como se indica en las mismas, es conforme a las exigencias básicas de las Directivas europeas aplicables y, en particular, la Directiva de máquinas 2006/42/CE y la Directiva de radio 2014/53/UE. El texto completo de la declaración de conformidad en la UE se encuentra disponible en www.simu.com. Emmanuel CARMIER, director general, GRAY, 10/2017.

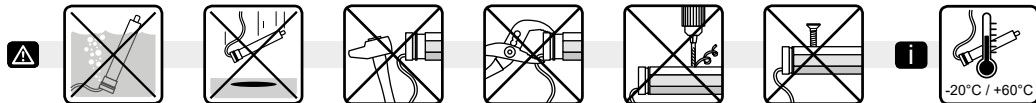

Ta instrukcja dotyczy wszystkich napędów serii T3.5 EHz DC, których różne wersje są dostępne w aktualnym katalogu.

Zakres stosowania: Napędy T3.5 EHz DC są przeznaczone do napędzania wszystkich rodzajów rolet. Instalator, który jest specjalistą z zakresu urządzeń mechanicznych i automatyki w budynkach mieszkalnych, musi upewnić się, że napędzany produkt został zainstalowany zgodnie z normami obowiązującymi w kraju żytkowania produktu, a w szczególności z normą EN13659 dotyczącą rolet.

Odpowiedzialność: **Przed zamontowaniem i użytkowaniem napędu, należy uważnie przeczytać niniejszą instrukcję.** Oprócz wskazówek podanych w tej instrukcji, konieczne jest również przestrzeganie zaleceń przedstawionych w załączonym dokumencie – **Zasady bezpieczeństwa.** Napęd musi być zainstalowany przez specjalistę z zakresu urządzeń mechanicznych i automatyki w budynkach mieszkalnych, zgodnie z instrukcjami SIMU oraz zasadami obowiązującymi w kraju użytkowania produktu. Użytkowanie napędu poza zakresem stosowania opisanym powyżej jest zabronione. Spowodowałoby ono, podobnie jak nieprzestrzeganie wskazówek zawartych w niniejszej instrukcji oraz w załączniku – **Zasady bezpieczeństwa,** zwolnienie SIMU z wszelkiej odpowiedzialności i utratę gwarancji. Po zakończeniu montażu napędu, instalator musi poinformować klientów o warunkach użytkowania i konserwacji napędu i przekazać im instrukcje dotyczące jego użytkowania i konserwacji, jak również załączony dokument – **Zasady bezpieczeństwa.** Wszelkie czynności z zakresu obsługi posprzedażowej napędu muszą być wykonywane przez specjalistę z zakresu urządzeń mechanicznych i automatyki w budynkach mieszkalnych. W przypadku pojawienia się wątpliwości podczas montażu napędu lub w celu uzyskania dodatkowych informacji, należy skonsultować się z przedstawicielem SIMU lub odwiedzić stronę internetową www.simu.com.

i PREZENTACJA SYSTEMU AUTOSUN 2

Napęd T3.5 EHz DC jest częścią systemu Autosun 2, którego referencje są dostępne w aktualnym katalogu. Jest to system zasilany energią słoneczną. Energia elektryczna dostarczana przez panel słoneczny jest magazynowana w akumulatorach baterii systemu. Ten system jest przeznaczony do stosowania w następujących krajach: Francja, Niemcy, Wielka Brytania, Belgia, Holandia, Republika Czech, Polska, Hiszpania, Portugalia, Włochy, Grecja, Szwajcaria, Luksemburg, Dania, Austria, Węgry, Stany Zjednoczone (z wyjątkiem Alaski), Turcja, Australia. W przypadku innych krajów prosimy o kontakt.

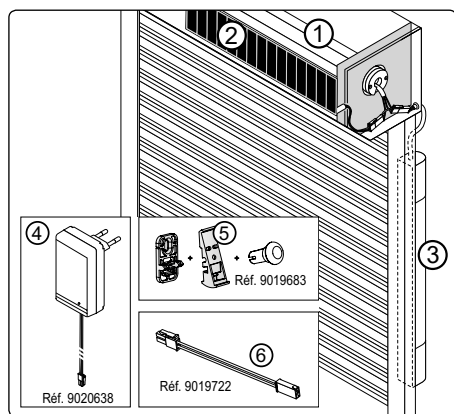

Komponenty systemu Autosun 2:

- 1- Napęd 12V T3.5 EHz DC, 3, 6 lub 10 Nm.
- 2- SOLAR PANEL 12V: 3,2W / Voc: 21V / Isc : 196 mA.
- 3- Battery NiMh 12V: 2.2Ah

Opcjonalnie:

- 4.- Ładowarka, nr ref.: 9020638. Umożliwia szybkie naładowanie baterii akumulatorów systemu Autosun 2
- 5- Uchwyt panelu słonecznego ref. 9019683
- 6- Przedłużacz 5 m ref. 9019722

- i** • Ciężar rolety musi być zgodny z tabelami podanymi dla każdego z napędów. Maksymalna wysokość umożliwiająca zwinięcie to: 1600 mm dla napędu 3 Nm, 2400 mm dla 6 Nm i 2700 mm dla 10 Nm.
- Tabele te zostały opracowane na podstawie danych średniorocznych odpowiadających korzystaniu z rolety przy 2 cyklach dziennie (1 cykl = 1 podnoszenie i 1 opuszczanie). Uwaga: maksymalnie 1 cykl dla 10 Nm w kierunku północnym (lub w kierunku południowym dla Australii)
- W przypadku lat wyjątkowych należy korzystać z zasilacza awaryjnego do ładowania akumulatora w systemie Autosun 2.
- Panel Słoneczny zawsze powinien być umieszczony na obudowie skrzynki roletowej, w taki sposób, aby maksymalnie odbierał promienie słoneczne.

1 INSTALACJA

Zalecenia, które muszą być stosowane przez specjalistę z zakresu napędów i automatyki w budynkach mieszkalnych, wykonującego instalację napędu:

- Sposoby okablowania są określone w normach krajowych oraz w normie europejskiej IEC 60364.

- W przypadku wykonywania instalacji elektrycznych przez ściany, przewody muszą być zabezpieczone i odizolowane przez przepusty kablowe i/lub rurki osłonowe. Nie można zdemontować przewodu napędu. W przypadku uszkodzenia, napęd należy przekazać do serwisu posprzedażnego.

Zalecenia: Zachować minimalną odległość 20 cm między dwoma napędami T3.5 EHz DC. Zachować minimalną odległość 30 cm między napędem T3.5 EHz DC a nadajnikiem Hz. SIMU zaleca umieszczenie wieszaków blokujących pomiędzy pancierzem, a rurą nawojową i zamocowanie przewodów wewnątrz skrzynki roletowej. Używanie urządzeń radiowych pracujących na tej samej częstotliwości (433,42 MHz) może spowodować pogorszenie działania naszego urządzenia (np: słuchawki radiowe hi-fi).

⚠ Patrz instrukcja 5117585/5139459 do instalacji panelu słonecznego. Patrz instrukcja 5136806/5139158 do instalacji baterii akumulatorów. Przed użyciem naładuj baterię akumulatorów za pomocą ładowarki o nr ref. 9020638.

ℹ Napęd T3.5 EHz DC jest zgodny ze wszystkimi nadajnikami SIMU Hz (maks. 12 nadajników (1 kanałowych) do jednego napędu) Prosimy zapoznać się z odpowiednimi instrukcjami.

Wykonywanie otworów w rurze nawojowej:

				A (mm)	ØB (mm)	C (mm)	D (mm)	L1 (mm)	L2 (mm)		
T3.5 EHz DC				3Nm - 6Nm - 10Nm	37	433	4,2	8	5,5	457	470

Montaż :

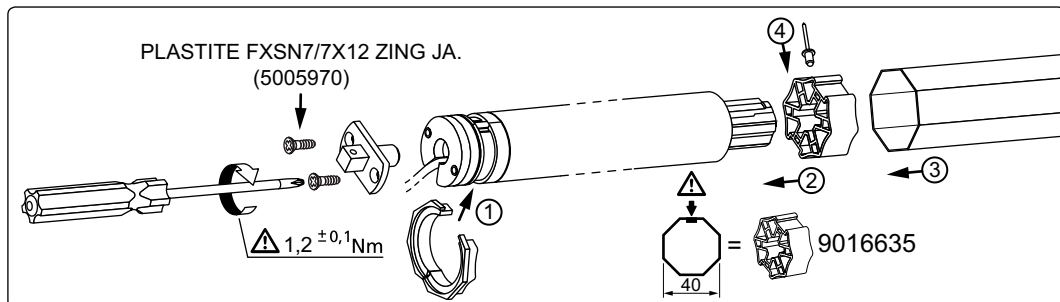

2 REGULACJA WYŁĄCZNIKÓW KRAŃCOWYCH

⚠ Jeśli instalacja obejmuje kilka napędów, tylko 1 napęd jest podłączony do zasilania podczas wykonywania czynności opisanych w 2.1. Wyeliminuje to interferencję z innymi napędami podczas programowania.

2.1- Tryb uczyć :

1- Podłączyć akumulator 12V do napędu.

⚠ W przypadku innego źródła zasilania niż akumulator i panel słoneczny systemu Autosun 2 należy zapoznać się z dokumentacją techniczną 5139543.

2- Następnie podłączyć panel słoneczny 12V do napędu. Przejść do kolejnego etapu.

3- Nacisnąć **jednocześnie** przyciski „Góra” i „Dół” nadajnika Hz. Napęd wykonuje obrót przez 0,5 sekundy w jednym kierunku, a następnie w drugim. Nadajnik steruje teraz napędem w trybie niestabilnym Należy przejść do etapu 2.2.

ℹ Podczas pierwszych trzech sekund ruchu kiedy pancierz przemieszcza się w kierunku Góra lub Dół, napęd będzie pracował z mniejszą prędkością, aby ułatwić ustawienie położenia końcowego.

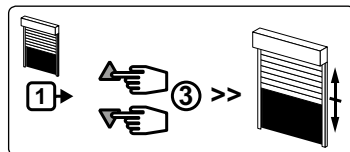
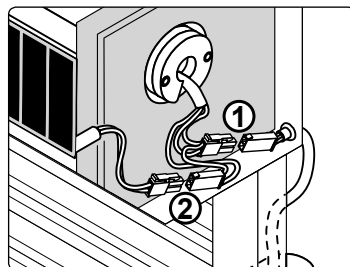

2.2- Konfiguracja kierunku obrotu :

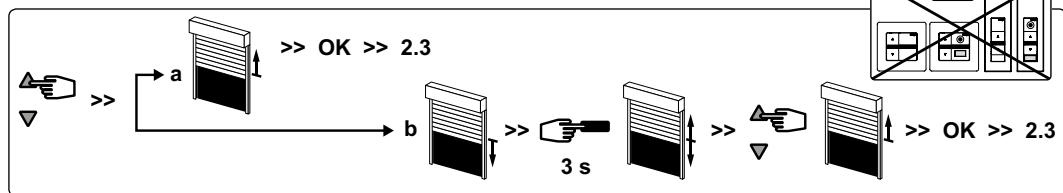

Naciskać na przycisk „Góra” nadajnika:

a- Jeśli rura nawojowa obraca się w kierunku „Góra”, należy przejść do etapu 2.3.

b- Jeśli rura nawojowa obraca się w kierunku „Dół”, należy zmienić kierunek obrotu naciskając na przycisk „Stop” przez co najmniej **3 sekundy**. Napęd potwierdzi zmianę poprzez obrót przez 0,5 sekundy w jednym kierunku, a następnie w drugim. Należy przejść do etapu 2.3.

2.3- Regulacja wyłączników krańcowych :

Wyłączniki krańcowe napędów T3.5 EHz DC są regulowane na **4 różne** sposoby w zależności od następujących warunków: Czy listwa dolna posiada odbojniki czy nie, czy połączenie panczerza z rurą nawojową jest sztywne* czy nie.

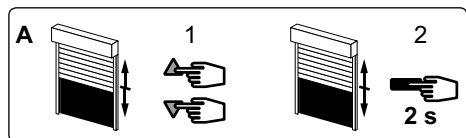
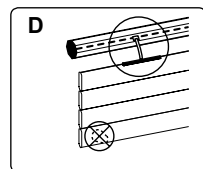
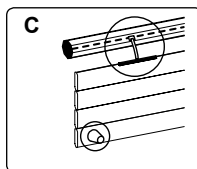
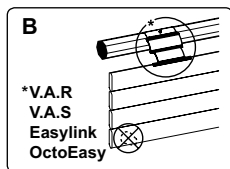
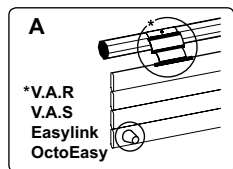

1- **Jednocześnie** nacisnąć na przyciski „Góra” i „Dół” nadajnika Hz. Napęd wykonuje obrót przez 0,5 sekundy w jednym kierunku, a następnie w drugim.

2- Naciskając na przycisk „Stop” przez **2 sekundy**. Napęd wykonuje obrót przez 0,5 sekundy w jednym kierunku, a następnie w drugim. *Operacja jest zakończona. Należy przejść do etapu 3.*

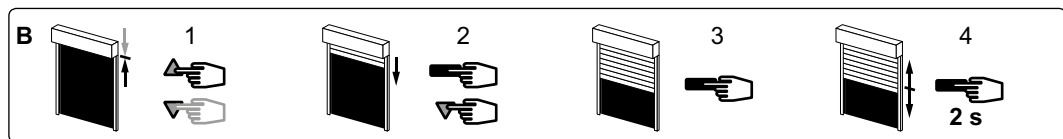

1- Ustawić napęd w górnej pozycji wyłącznika krańcowego za pomocą przycisków „Góra” lub „Dół”

2- Nacisnąć **jednocześnie** przyciski „Stop” i „Dół”, aby zapisać w pamięci ustawienie „górnego” położenia krańcowego. Napęd automatycznie wykonuje obroty w kierunku „Dół”.

3- Nacisnąć przycisk „Stop”, aby zatrzymać napęd.

4- Naciskać przez **2 sekundy na przycisk „Stop”**, aby zatwierdzić ustawienia. Napęd wykona obrót przez 0,5 sekundy w jednym kierunku, a następnie w drugim. *Operacja jest zakończona. Należy przejść do etapu 3.*

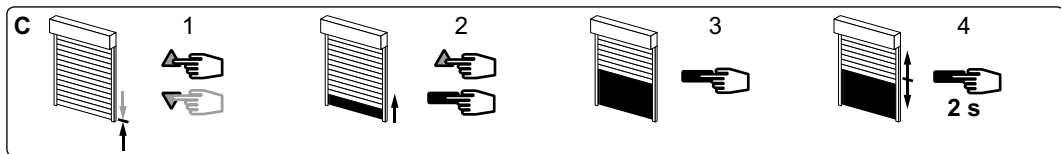

- 1- Ustawić napęd w dolnej pozycji wyłącznika krańcowego za pomocą przycisków „Góra” lub „Dół”.
- 2- Nacisnąć **jednocześnie** przyciski „Stop” i „Góra”, aby zapisać w pamięci ustawienie „dolnego” położenia krańcowego. Napęd automatycznie wykonuje obroty w kierunku „Góra”.
- 3- Nacisnąć przycisk „Stop”, aby zatrzymać napęd.
- 4- Nacisnąć **przez 2 sekundy na przycisk „Stop”**, aby zatwierdzić ustawienia. Napęd wykona obrót przez 0,5 sekundy w jednym kierunku, a następnie w drugim. *Operacja jest zakończona. Należy przejść do etapu 3.*

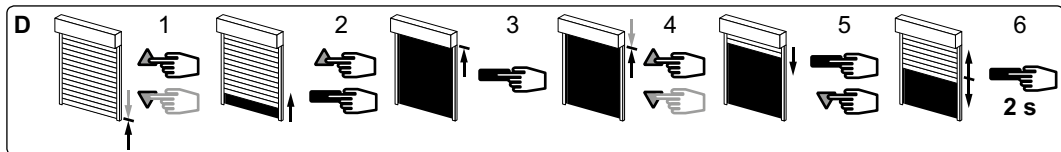

- 1- Ustawić napęd w dolnej pozycji wyłącznika krańcowego za pomocą przycisków „Góra” lub „Dół”.
- 2- Nacisnąć **jednocześnie** przyciski „Stop” i „Góra”, aby zapisać w pamięci ustawienie „dolnego” położenia krańcowego. Napęd automatycznie wykonuje obroty w kierunku „Góra”.
- 3- Naciskać na przycisk „Stop”, kiedy napęd osiągnie wymagane „górne” położenie krańcowe.
- 4- W razie potrzeby doregulować ustawienie za pomocą przycisków „Góra” lub „Dół”.
- 5- Nacisnąć **jednocześnie** przyciski „Stop” i „Dół” aby zapisać w pamięci ustawienie górnego położenia krańcowego. Napęd automatycznie wykonuje obroty w kierunku „Dół”.
- 6- Naciskać **przez 2 sekundy na przycisk „Stop”**, aby zatwierdzić ustawienia. Napęd zatrzyma się i wykona obrót przez 0,5 sekundy w jednym kierunku, a następnie w drugim. *Operacja jest zakończona. Należy przejść do etapu 3.*

⚠ Jeśli nie chcemy zaprogramować tego nadajnika, jako sterowania indywidualnego, to należy:

- wyłączyć zasilanie odbiornika na minimum 2 sekundy,
 - powtórnie wykonać operacje z punktu 2.1* z użyciem nowego nadajnika, a następnie przejść do punktu 3.
- * w tym przypadku napęd wykona ruch obrotowy przez 0.5 sekundy w jednym kierunku, a następnie w drugim. Oznacza to, że ustawienia krańcowe zostały już wykonane.

3 PROGRAMOWANIE PIERWSZEGO INDYWIDUALNEGO POZIOMU STEROWANIA

⚠ Operacja ta może być wykonana tylko z nadajnika, który być używany do przeprowadzenia operacji wg 2.1.

- Naciskać na przycisk **PROG** przez około **1 sekundę**. Napęd Wykonuje ruch obrotowy 0,5 sekundy w jednym kierunku, a następnie w drugim.

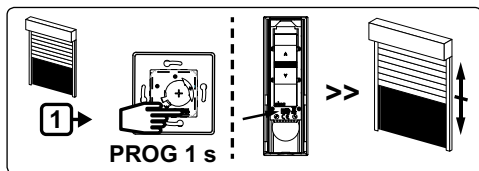

- i** - Państwa nadajnik jest teraz zaprogramowany i steruje napędem w trybie stabilnym.
- Po tej operacji jest możliwe przez 10 minut ustawienie napędu w tybie czuwania (stand by).

4 PRZECHODZENIE W TRYB CZUWANIA / AKTYWACJI NAPĘDU

i Możliwe jest ustawienie napędu w trybie gotowości (dezaktywacja odbiornika radiowego), aby:

- ograniczyć rozładowanie akumulatora, kiedy panel słoneczny nie może normalnie pracować (pakowanie rolety, transport, przechowywanie).
- wyeliminować ryzyko fałszywego użycia (pakowanie rolety, transport).

Po zainstalowaniu rolety, normalne działanie zostanie przywrócone poprzez obudzenie napędu (ponowna aktywacja odbiornika radiowego).

4.1 Tryb czuwania odbiornika radiowego napędu:

i Napęd może pozostawać w trybie czuwania tylko po zaprogramowaniu pierwszego punktu sterowania w § 3 i przed wykonaniem programowania z § 5 (maks. 10 minut) lub w ciągu 10 minut po równoczesnym odłączeniu napędu od zasilania z akumulatora i z panelu słonecznego.

- Naciskać jednocześnie i **przez 3 sekundy przyciski „GÓRA”/”STOP” i „DÓŁ”** nadajnika (zaprogramowanego w §3), napęd będzie pracował przez 0,5 sekundy w jednym kierunku, a następnie w drugim kierunku. Odbiornik radiowy napędu został dezaktywowany.

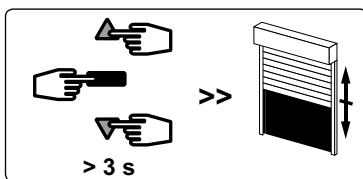

4.2 Obudzenie odbiornika radiowego napędu:

i Obudzenie jest możliwe tylko wtedy, jeśli panel słoneczny jest podłączony do napędu i oświetlony (rozproszonym światłem słonecznym, latarką, ... minimalnie).

- Naciskać jednocześnie i **przez ponad 10 sekund przyciski „GÓRA” i „DÓŁ”** zaprogramowanego nadajnika. Napęd wykonuje obrót 0,5 sekundy w jednym kierunku, a następnie w drugim. Odbiornik radiowy napędu został obudzony. Napęd pracuje teraz normalnie.

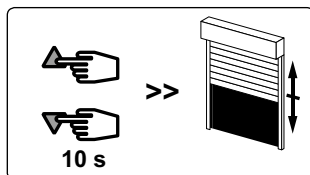

5 PROGRAMOWANIE NOWEGO POZIOMU STEROWANIA (INDYWIDUALNEGO, GRUPOWEGO LUB OGÓLNEGO)

5.1- Otworzyć pamięć odbiornika przy pomocy nadajnika sterowania indywidualnego:

- Naciskać przez około **3 sekundy** na przycisk **PROG** zaprogramowanego wcześniej nadajnika sterowania indywidualnego. Napęd wykonuje ruch obrotowy 0,5 sekundy w jednym kierunku, a następnie w drugim.

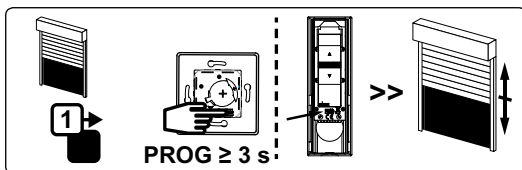

5.2- Zatwierdzić dokonaną czynność z nowego nadajnika, który chcemy zaprogramować:

- Naciskać przez około **1 sekundę** na przycisk **PROG** nowego nadajnika. Napęd wykonuje ruch obrotowy przez 0,5 sekundy w jednym kierunku, a następnie w drugim.

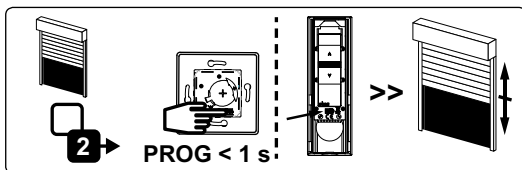

- Jeśli Państwa nowy poziom sterowania jest sterowaniem grupowym: należy powtórzyć operacje 5.1 i 5.2 dla każdego napędu grupy.

- Jeśli Państwa nowy poziom sterowania jest sterowaniem ogólnym: należy powtórzyć operacje 5.1 i 5.2 dla każdego napędu instalacji.

- Aby usunąć nadajnik z pamięci odbiornika napędu należy wykonać operacje 5.1 z zaprogramowanego nadajnika, a następnie wykonać operacje 5.2 z nadajnika który chcemy skasować.

6 DZIAŁANIE NAPĘDU T3.5 EHz DC

- 6.1** - Przy dobrze naładowanym akumulatorze, możliwe polecenia to: podnoszenie, stop i opuszczanie.
- Napęd zwalnia przy położeniu krańcowym GÓRA i DÓŁ.
 - Napęd rozpocznie ruch z mniejszą prędkością po poleceniu „GÓRA” rozpoczynającym się z dolnego położenia krańcowego.
 - Możliwe jest również wydanie polecenia do pozycji pośredniej (patrz §7).
- 6.2** - **Funkcja detekcji oblodzenia:** blokada rolety przy podnoszeniu ze względu na oblodzenie powoduje zatrzymanie napędu.
- 6.3** - **Funkcja detekcji przeszkód:** blokada rolety przy opuszczaniu ze względu na obecność przeszkody powoduje zatrzymanie napędu, a następnie odwrócenie kierunku obrotów.
- 6.4** - **Funkcja zabezpieczenia baterii przed nadmiernym rozładowaniem:** przed wykonaniem każdego podnoszenia lub opuszczania, napęd sprawdza napięcie baterii:

Jeżeli napięcie jest niższe, niż 12V: nie będzie już można wykonywać operacji programowania napędu (§2-> §9).

Jeżeli napięcie jest niższe, niż 11,5V: napęd zatrzyma się na początku każdego polecenia podnoszenia. Opuszczanie jest możliwe wyłącznie po kilkukrotnym naciśnięciu przycisku „Dół”.

Jeżeli napięcie jest niższe, niż 10 V: odbiornik nie przyjmuje żadnych poleceń.

- i** W tych przypadkach użyj ładowarki akumulatora, aby szybko wykonać ładowanie baterii akumulatorów. Działanie napędu powróci do normalnego stanu tylko wtedy, gdy napięcie baterii akumulatorów przekroczy 12V.

OSTRZEŻENIE: Nigdy nie zostawiaj rozładowanej baterii akumulatorów (bateria akumulatorów może zostać uszkodzona przez pozostawienie jej w stanie rozładowania przez dłuższy czas).

7 ZAPIS / STEROWANIE / KASOWANIE POZYCJI POŚREDNIEJ

Zapis:

- Ustawić napęd w wymaganym miejscu.
- Naciskać przez **5 sekund na przycisk „Stop”**. Napęd wykonuje obrót przez 0,5 sekundy w jednym kierunku, a następnie w drugim.

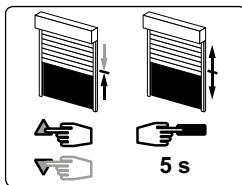

Sterowanie:

- Naciskać na przycisk « Stop » przez 0,5 sekundy. Napęd wykonuje ruch do pozycji pośredniej.

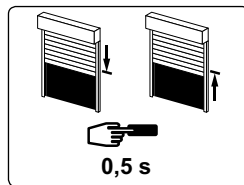

Kasowanie pozycji pośredniej: Krótko nacisnąć przycisk „Stop” aby napęd osiągnął pozycję pośrednią, która ma zostać wykasowana. Naciskać przez 5 sekund na przycisk Stop, aby wykasować pozycję pośrednią.

8 ZMIANA USTAWIENI POŁOŻEŃ KRAŃCOWYCH I KIERUNKU OBROTÓW (W TRYBIE UŻYTKOWNIKA)

- ⚠** Ponowna regulacja położenia krańcowych jest wykonywana automatycznie po każdym 60 cyklach pracy (podczas 4 cykli) lub po zaniku napięcia zasilającego dla następujących rodzajów instalacji: Górny wyłącznik krańcowy : Montaż A i C, dolny wyłącznik krańcowy : Montaż A i B.

8.1- Zmiana górnego położenia krańcowego (tylko w przypadku montażu B i D):



- 1- Ustawić napęd w „górną” pozycji wyłącznika krańcowego ustawionej wcześniej na etapie 2.3 za pomocą przycisku „Góra”.
- 2- Naciskać jednocześnie na przyciski „Góra” i „Dół” przez 5 sekund. Napęd wykonuje obrót 0,5 sekundy w jednym kierunku, a następnie w drugim.
- 3- Ustawić nowe położenie krańcowe za pomocą przycisków „Góra” i „Dół”.
- 4- Naciskać przez 2 sekundy na przycisk „Stop”, aby zatwierdzić nowe ustawienie. Napęd wykona obrót 0,5 sekundy w jednym kierunku, a następnie w drugim. Nowe ustawienie „górną” pozycji wyłącznika krańcowego jest zapisane w pamięci.

8.2- Zmiana dolnego położenia krańcowego (tylko w przypadku montażu C i D):

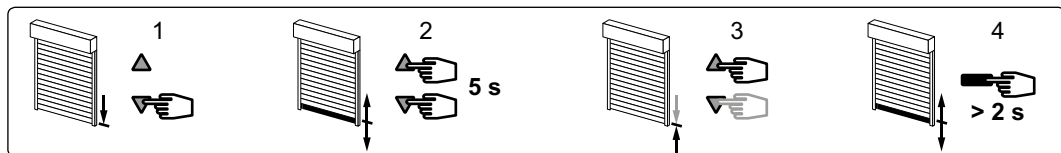

- 1- Ustawić napęd w „dolną” pozycji wyłącznika krańcowego ustawionej wcześniej na etapie 2.3 za pomocą przycisku „Dół”.
- 2- Naciskać jednocześnie na przyciski „Góra” i „Dół” przez 5 sekund. Napęd wykonuje obrót 0,5 sekundy w jednym kierunku, a następnie w drugim.
- 3- Ustawić nowe położenie krańcowe za pomocą przycisków „Góra” i „Dół”.
- 4- Naciskać przez 2 sekundy na przycisk „Stop”, aby zatwierdzić nowe ustawienie. Napęd wykona obrót 0,5 sekundy w jednym kierunku, a następnie w drugim. Nowe ustawienie „dolnej” pozycji wyłącznika krańcowego jest zapisane w pamięci.

8.3- Zmiana kierunku obrotów (w trybie użytkownika):

- ⚠** Nie przemieszczać pancerza do górnego lub dolnego położenia krańcowego.

- 1- Naciskać jednocześnie na przyciski „Góra” i „Dół” przez 5 sekund. Napęd wykona krótki ruch obrotowy w jednym kierunku, a następnie w kierunku przeciwnym.
- 2- W ciągu 2 sekund, naciskać na przycisk Stop przez 2 sekundy. Napęd wykona krótki ruch obrotowy w jednym kierunku a następnie w kierunku przeciwnym, kierunek obrotów został zmieniony.

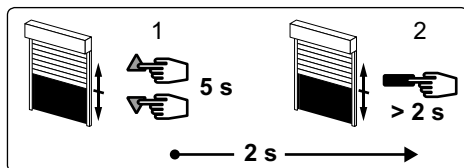

9 KASOWANIE ZAPROGRAMOWANIA

⚠ Podczas wykonywania czynności opisanych w tym rozdziale (§9) nie należy pracować na kilku napędach jednocześnie.

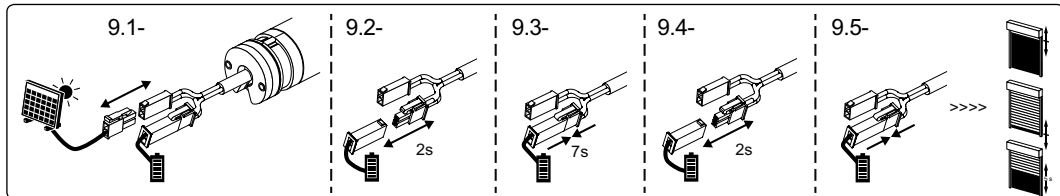

9.1 - Odłączyć panel słoneczny od napędu T3.5 EHz DC

9.2 - Odłączyć baterię akumulatorów od napędu T3.5 EHz DC na 2 sekundy.

9.3 - Podłączyć baterię akumulatorów na 7 sekund.

9.4 - Odłączyć baterię akumulatorów od napędu na 2 sekundy.

9.5 - Przywróć zasilanie. *Jeżeli napęd jest w położeniu krańcowym (górnym lub dolnym), porusza się krótko w jednym, a następnie w drugim kierunku. W każdym innym przypadku napęd porusza się przez 5 sekund w losowo wybranym kierunku.*

Napęd znajduje się obecnie w trybie kasowania zaprogramowania.

9.6- Następnie należy potwierdzić skasowanie danego napędu za pomocą nadajnika sterowania indywidualnego w następujący sposób:

- Naciskać ponad **7 sekund** na przycisk **PROG** nadajnika, W tym czasie napęd wykona pierwszy obrót przez 0,5 sekundy w jednym kierunku, a następnie w drugim.

Przyciskać dalej aż do momentu, kiedy kilka sekund później napęd wykona drugi ruch obrotowy w obu kierunkach.

i Pamięć napędu jest teraz całkowicie skasowana. Możesz podłączyć panel słoneczny do baterii akumulatorów, a następnie przejść do pełnego programowania (§2).

i **Możliwe jest wykonanie procedury podwójnego odłączenia zasilania bezpośrednio ze złącza panelu słonecznego (bez odłączania akumulatora od napędu), jeśli spełnione są następujące dwa warunki:**

- Odbiornik radiowy napędu musi być w trybie czuwania (patrz § 4)
- Panel słoneczny musi być oświetlony rozproszonym światłem słonecznym, latarką, ... przez mniej niż 10 minut. Jeśli jest oświetlony przez ponad 10 minut, odłączyć panel słoneczny na 10 sekund.
- następnie wykonać procedurę podwójnego odłączenia zasilania 9.2, 9.3, 9.4, 9.5, ze złącza panelu słonecznego (połączenie między akumulatorem i napędem jest utrzymywane), przed wykonaniem operacji 9.6

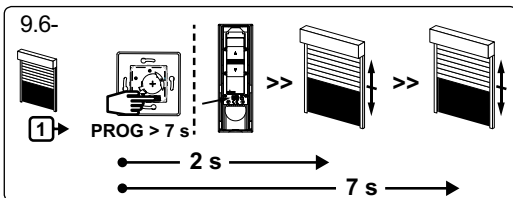

10 UŻYTKOWANIE I KONSERWACJA

- Ten napęd nie wymaga czynności konserwacyjnych.

- Nacisnąć lub naciskać przycisk ▲, aby podnieść roletę lub napędzany produkt.

- Nacisnąć lub naciskać przycisk ▼, aby opuścić roletę lub napędzany produkt.

- Jeżeli napędzany produkt jest w ruchu, krótko nacisnąć przycisk stop. Napędzany produkt zatrzymuje się automatycznie.

- Napędzany produkt jest wówczas zatrzymany, krótko nacisnąć przycisk Stop, napędzany produkt wykonuje ruch do pozycji pośredniej. (Aby zmienić lub wykasować pozycję pośrednią, zapoznać się z rozdziałem §7).

Wskazówki i rady dotyczące użytkowania:

WNIOSKI	MOŻLIWE PRZYCZYNY	ROZWIĄZANIA
Napędzany produkt nie działa.	Bateria punktu sterowania jest rozładowana. Bateria akumulatorów systemu jest rozładowana.	Sprawdzić, czy bateria jest rozładowana i w razie potrzeby wymienić. Naładuj baterię akumulatorów.
Roleta zatrzymuje się na krótko przed podniesieniem, gdy naciśnięty jest przycisk Góra.	Bateria akumulatorów systemu jest rozładowana.	Naładuj baterię akumulatorów.
Programowanie napędu nie jest możliwe.	Bateria akumulatorów systemu jest rozładowana.	Naładuj baterię akumulatorów.

Jeśli napędzany produkt nadal nie działa, należy skontaktować się z profesjonalnym technikiem specjalizującym się w zakresie urządzeń mechanicznych i automatyki w budynkach mieszkalnych.



Firma SIMU SAS, F-70103 GRAY, jako producent wyrobu, oświadcza niniejszym, że napęd opisany w tej instrukcji i użytkowany w sposób w niej określony, jest zgodny z podstawowymi wymogami stosownych Dyrektyw europejskich, w szczególności z Dyrektywą maszynową 2006/42/WE oraz Dyrektywą radiową RED 2014/53/UE. Pełny tekst deklaracji zgodności WE jest dostępny pod adresem internetowym www.simu.com. Emmanuel CARMIER, Dyrektor Generalny, GRAY, 10/2017.

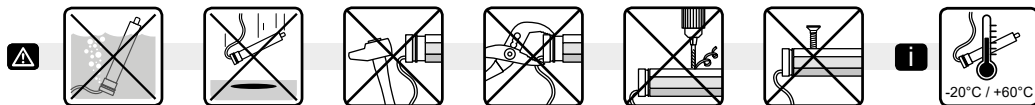

Tento návod se vztahuje na všechny verze pohonů typu T3.5 EHz DC, které jsou dostupné v aktuálním katalogu.

Oblast použití: Pohony T3.5 EHz DC jsou navrženy pro všechny typy rolet. Osoba, která provádí montáž, musí být odborník v oblasti motorizace a domácí automatizace. Tato osoba také musí zajistit, že poháněný výrobek je instalován ve shodě s normami, platnými v zemi instalace, zejména ČSN EN 13659 pro předokenní rolety.

Odpovědnost: Před montáží a použitím pohonu si pozorně přečtete tento návod. Kromě pokynů uvedených v tomto návodu dodržujte také podrobné instrukce uvedené v příloženém dokumentu **Bezpečnostní pokyny**. Pohon musí být instalován odborníkem v oblasti motorizace a domácí automatizace, v souladu s instrukcemi společnosti SIMU a s předpisy platnými v zemi, v níž je daný výrobek provozován. Jakékoli použití pohonu mimo výše uvedenou oblast použití je zakázáno. Použití mimo stanovenou oblast použití i jakékoli nedodržení instrukcí v této příručce a v příloženém dokumentu **Bezpečnostní pokyny** vede ke ztrátě platnosti záruky a zprošťuje společnost SIMU jakékoliv odpovědnosti za případné následky. Pracovník zajišťující montáž musí informovat své zákazníky o podmínkách používání a údržby pohonu a po dokončení instalace pohonu jim musí předat instrukce pro použití a údržbu včetně příloženého dokumentu **Bezpečnostní pokyny**. Poté, co byl pohon instalován, musí veškeré činnosti na něm provádět pouze odborník v oblasti motorizace a domácí automatizace. Pokud během montáže pohonu narazíte na nejasnosti nebo budete-li potřebovat dodatečné informace, kontaktujte příslušného pracovníka společnosti SIMU nebo navštivte internetovou stránku www.simu.cz.

i POPIS SYSTÉMU AUTOSUN 2

Stejnoseměrný pohon T3.5 EHz DC je součástí systému Autosun 2, jehož varianty jsou dostupné v aktuálním katalogu. Jedná se o napájený systém, využívající solární energii. Elektrická energie vyrobená solárním panelem je ukládána do baterie systému. Systém je určen k použití v následujících zemích: Francie, Německo, Belgie, Nizozemsko, Česká Republika, Slovenská Republika, Polsko, Velká Británie, Španělsko, Portugalsko, Itálie, Řecko, Švýcarsko, Lucembursko, Dánsko, Rakousko, Maďarsko, USA (kromě Aljašky), Turecko, Austrálie. Pro použití v jiných státech kontaktujte výrobce.

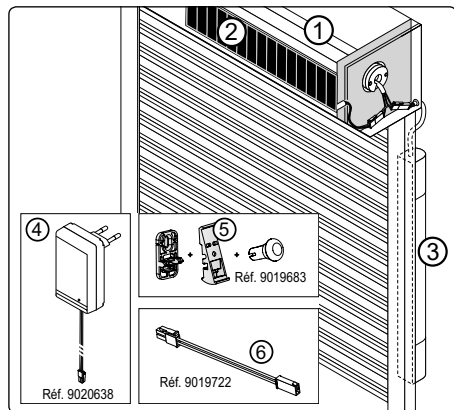

Součásti systému Autosun 2:

- 1- 12V pohon T3.5 EHz DC, 3, 6 nebo 10 Nm.
- 2- SOLÁRNÍ PANEĽ 12V: 3,2W / Voc: 21V / Isc : 196 mA.
- 3- Nabíjecí baterie NiMh 12V: 2.2Ah

Volitelné:

- 4- Nabíječka, obj. č. 9020638. Umožňuje rychlé dobítí baterie systému Autosun 2.
- 5- Držák solárního panelu, obj. č. 9019683
- 6- Prodlužovací kabel 5m, obj. č. 9019722

i • **Váha rolety musí být shodná s uvedenými údaji pro každý z motorů. Maximální výšky rolety jsou: 1600 mm pro pohon 3Nm, 2500 mm pro pohon 6Nm a 2700 mm pro pohon 10Nm.**

- **Tyto tabulky byly sestaveny na základě průměrných ročních hodnot a pro používání rolety s četností 2 cykly / den (1 cyklus = 1 vytažení a 1 spuštění).** Upozornění: Při použití s pohonem 10Nm je doporučená orientace systému na východní, jižní nebo západní stranu. Při orientaci na severní stranu doporučujeme denní četnost použití 1 cyklus.
- **Pokud během roku panují výjimečně špatné podmínky, k dobítí baterie systému Autosun 2 využijte nabíječku.**
- **Solární panel musí být instalován v takové poloze, aby byl v maximální možné míře vystaven přímému slunečnímu záření. (např. na roletovém boxu nebo na fasádě.)**

1 INSTALACE

Instalaci, odzkoušení a uvedení do provozu smí provádět pouze osoba odborně způsobilá. Instalace musí být provedena v souladu s místně platnými předpisy a návodem k instalaci:

- Podmínky instalace elektrických zařízení se řídí místně platnými normami a vyhláškami nebo normou IEC 60364.
- Kabely procházející kovovou stěnou musí být ochráněny a izolovány odpovídající chráničkou nebo průchodkou.
- Kabel nelze odpojit. Pokud je poškozený, nechte jej vyměnit výrobcem pohonu.

Doporučení: Dodržujte minimální vzdálenost 20 cm mezi dvěma pohony T3.5 EHz DC. Dodržujte minimální vzdálenost 30 cm mezi pohony T3.5 EHz DC a vysílačem Hz. Simu doporučuje umístit konektory mezi bočnici a vymezovací podložku a upevnit kabely uvnitř roletové schránky. Kabely a konektory musí být chráněny před pohybem rolety. Používání jiného vysílacího zařízení (např. bezdrátová sluchátka) pracujícího na stejném kmitočtu (433,42MHz) může rušit naše zařízení. Neumisťujte vysílače v blízkosti kovových ploch, abyste předešli snížení dosahu signálu.

⚠ Při instalaci solárního panelu se řiďte pokyny v návodu obj. č. 5117585/5139459.

⚠ Při instalaci baterie se řiďte pokyny v návodu obj. č. 5136806 /5139158. Před prvním použitím baterii nabijte pomocí nabíječky obj. č. 9020638.

i Pohon T3.5 EHz DC je kompatibilní se všemi vysílači Simu Hz (kapacita paměti pohonu: max. 12 vysílačů (1kanál)). Řiďte se příslušným návodem.

Příprava montážních otvorů v hřídeli:

				Ø min. (mm)	A (mm)	ØB (mm)	C (mm)	D (mm)	L1 (mm)	L2 (mm)
T3.5 EHz DC				37	433	4,2	8	5,5	457	470
				12 VDC	3Nm - 6Nm - 10Nm					

Montáž:

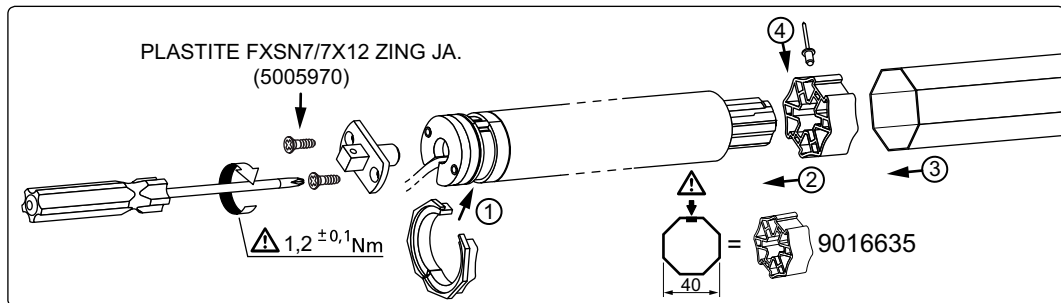

2 NASTAVENÍ KONCOVÝCH POLOH

⚠ Pokud je v budově instalováno více pohonů, je nutné, aby při provádění operace podle bodu 2.1 byl napájen pouze jeden pohon. V opačném případě hrozí, že při programování může dojít k vzájemnému ovlivňování.

2.1- Programovací režim

1- Připojte baterii k pohonu.

⚠ Pokud používáte jiný napájecí zdroj než systémovou baterii Autosun 2 a solární panel, řiďte se pokyny v technické příručce obj. č. 5139543.

2- Pak k pohonu připojte 12V solární panel. Přejděte na další krok.

3- Na vybraném vysílači Hz stiskněte zároveň tlačítka „NAHORU“ a „DOLŮ“. Pohon krátkým pohybem tam a zpět potvrdí přijetí vysílače. Použitý vysílač nyní ovládá daný pohon pouze pokud trvale držíte tlačítko. Přejděte k bodu 2.2.

i První 3 sekundy chodu nahoru nebo dolů v programovacím režimu se pohon pohybuje nižší rychlostí, aby se usnadnilo nastavení koncových poloh.

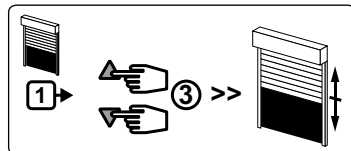
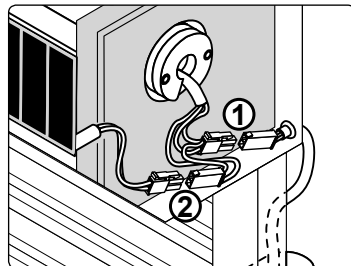

2.2- Nastavení směru otáčení:

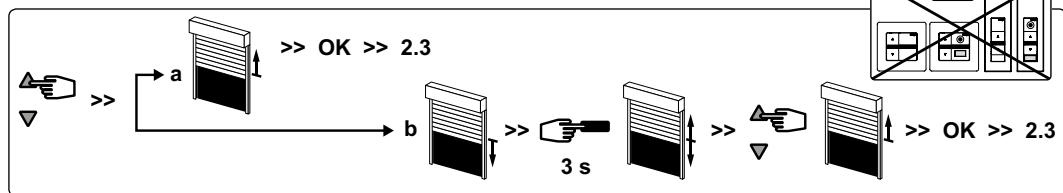

Stisknete-li na vysílači tlačítko „NAHORU“ a pohon se otáčí:

a- Správným směrem, přejděte k bodu 2.3.

b- Ve směru „dolů“, stiskněte na **3s.** tlačítko **“STOP“**, pohon krátkým pohybem tam a zpět potvrdí změnu směru otáčení. *Přejděte k bodu 2.3.*

2.3- Nastavení koncových poloh:

Koncové polohy pohonu T3.5 EHZ DC mohou být nastaveny čtyřmi způsoby v závislosti na způsobu montáže rolety: roleta je nebo není vybavena zarážkami na koncové liště a má pevné nebo pružné závěsy pro spojení rolety s hřídelí.

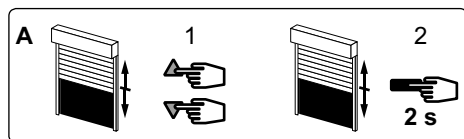
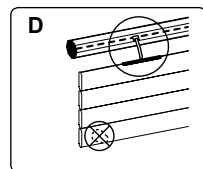
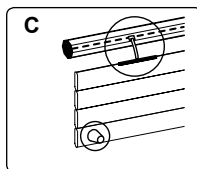
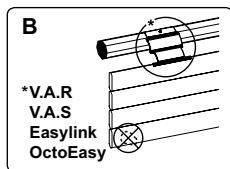
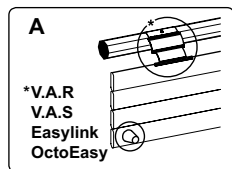

1- Současne stisknete tlačítka vysílače Hz **NAHORU a DOLŮ**. Pohon se krátce pohne tam a zpět.

2- Stisknete a podržte tlačítko **STOP** na **2s.** Pohon se krátce pohne tam a zpět. *Nastavení koncových poloh je provedeno. Přejděte na kapitulu 3.*

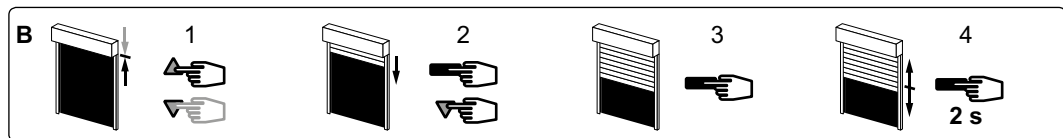

1- Pomocí tlačítek **“NAHORU“** a **“DOLŮ“** nastavte požadovanou horní koncovou polohu.

2- Takto nastavenou horní koncovou polohu uložte současným stiskem tlačítek **“STOP“** a **“DOLŮ“**. Pohon se rozjede ve směru dolů.

3- Zastavte pohon tlačítkem **“STOP“**.

4- Stisknete tlačítko **STOP** na **2s.** pro potvrzení horní koncové polohy. Pohon se krátce pohne tam a zpět. *Nastavení koncových poloh je provedeno. Přejděte na kapitulu 3.*

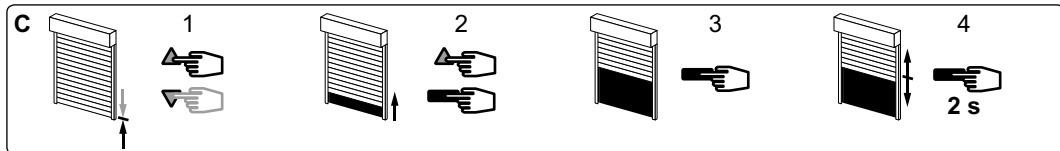

1- Pomocí tlačítek "NAHORU" a "DOLŮ" nastavte požadovanou dolní koncovou polohu.

2- Taktó nastavenou dolní koncovou polohu uložte současným stiskem tlačítek "STOP" a "NAHORU". Pohon se rozjede ve směru nahoru.

3- Zastavte pohon tlačítkem STOP.

4- Stiskněte tlačítko **STOP na 2s** pro potvrzení dolní koncové polohy. Pohon se krátce pohne tam a zpět. *Nastavení koncových poloh je provedeno. Přejděte na kapitulu 3.*

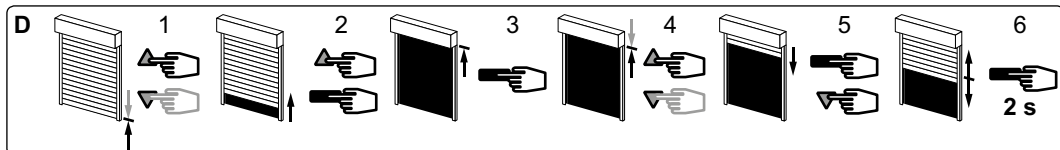

1- Pomocí tlačítek NAHORU a DOLŮ nastavte požadovanou dolní koncovou polohu.

2- Taktó nastavenou dolní koncovou polohu uložte současným stiskem tlačítek "STOP" a "NAHORU". Pohon se rozjede ve směru nahoru.

3- Tlačítkem STOP zastavte pohon v požadované horní koncové poloze.

4- Pokud je to nutné, můžete polohu přesně nastavit pomocí tlačítek "NAHORU" nebo "DOLŮ".

5- Taktó nastavenou horní koncovou polohu uložte současným stiskem tlačítek "STOP" a "DOLŮ". Pohon se rozjede ve směru dolů.

6- Poté stiskněte na **2s tlačítko STOP** pro potvrzení obou koncových poloh. Pohon se zastaví a poté se krátce pohne tam a zpět. *Nastavení koncových poloh je provedeno. Přejděte na kapitulu 3.*

⚠ Pokud nechcete použít tento vysílač pro ovládání pohonu:

- Přerušte přívod elektrického proudu (nejméně na 2 sekundy).

- Opakujte postup podle odstavce 2.1* s novým vysílačem a pak přejděte přímo na kapitulu 3.

* *Po připojení napájení se pohon krátce pohne tam a zpět. Tím dává najevo, že koncové polohy jsou již nastaveny.*

3 SPÁROVÁNÍ PRVNÍHO INDIVIDUÁLNÍHO OVLADAČE

⚠ Tento krok lze provést pouze s vysílačem, se kterým byl proveden postup podle odstavce 2.1.

- Stiskněte na cca 1s tlačítko **PROG**. Pohon se krátce pohne tam a zpět.

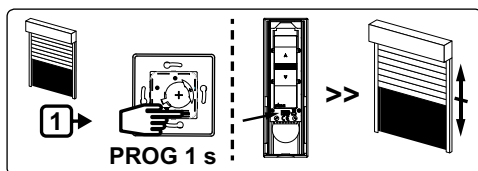

i - Vysílač je nyní spárován a ovládá motor v impulsním režimu.

- Po dobu 10 minut od provedení tohoto postupu je možné pohon uvést do režimu stand-by (viz kapitola 4).

4 UVEDENÍ POHONU DO REŽIMU STAND-BY / PROBUZENÍ POHONU

i Pohon je možné uvést do režimu stand-by (vypnutý přijímač dálkového ovládání), aby se:

- omezilo vybíjení baterie v situaci, kdy solární panel nemůže baterii řádně dobíjet (při balení rolety, při transportu, skladování, ...)
- vyloučilo nechtěné náhodné použití (při balení rolety, při transportu, ...).

Poté, co je roleta instalována, se obnoví normální provozní režim probuzením pohonu (znovu se zapne přijímač dálkového ovládání).

4.1 Uvedení do režimu stand-by :

i Pohon je možné uvést do režimu stand-by pouze po spárování s prvním vysílačem podle odstavce 3 (po dobu nejdéle 10 minut) a před spárováním s dalším vysílačem podle odstavce 5 nebo po dobu 10 minut po současném odpojení baterie i solárního panelu.

- **Současně stiskněte a držte 3 sekundy stisknutá tlačítka “NAHORU” + “STOP” + “DOLŮ”** na vysílači (spárovaném podle odstavce 3), **pohon se krátce pohne tam a zpět.**

Přijímač dálkového ovládání v pohonu je vypnutý.

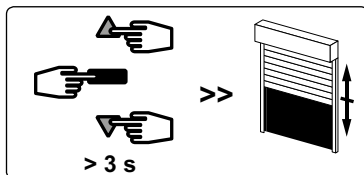

4.2 Probuzení pohonu:

i Probuzení pohonu je možné pouze tehdy, pokud je solární panel připojen k pohonu a je alespoň minimálně osvětlen (rozptýlené denní světlo, kapesní svítilna apod.).

- **Současně stiskněte a min. 10 sekund držte stisknutá tlačítka “NAHORU” a “DOLŮ”** na spárovaném vysílači. Pohon se krátce pohne tam a zpět. **Přijímač dálkového ovládání je zapnutý. Pohon nyní opět pracuje normálně.**

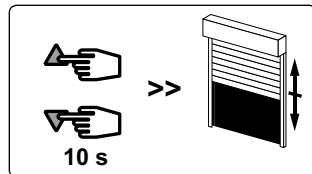

5 SPÁROVÁNÍ S DALŠÍM VYSÍLAČEM (INDIVIDUÁLNÍM, SKUPINOVÝM NEBO CENTRÁLNÍM)

5.1- Uvedení přijímače do programovacího režimu pomocí již spárovaného vysílače:

- Stiskněte na **3 s** tlačítko **PROG** na již spárovaném individuálním vysílači. Pohon se krátce pohne tam a zpět.

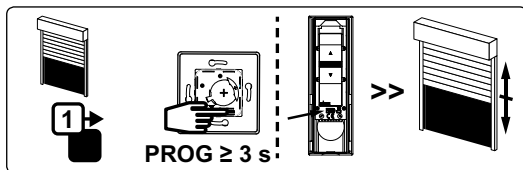

5.2- Spárujte nový vysílač:

- Stiskněte na **1 s** tlačítko **PROG** na novém vysílači, pohon se krátce pohne tam a zpět. Nový vysílač je spárován.

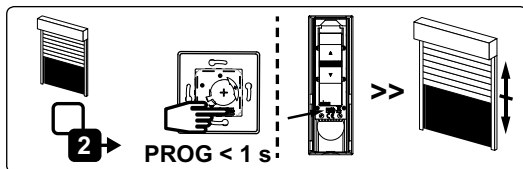

- Pokud má nový vysílač ovládat skupinu pohonů, zopakujte kroky 5.1 a 5.2 u každého pohonu dané skupiny.
- Pokud má nový vysílač sloužit jako centrální, zopakujte kroky 5.1 a 5.2 u všech pohonů v instalaci.
- Chcete-li zrušit spárování jednoho vysílače, proveďte krok 5.1 pomocí vysílače **individuálního ovládání** a krok 5.2 pomocí **vysílače, jehož spárování chcete zrušit.**

6 PROVOZ POHONU T3.5 EH3 DC

- 6.1** - Pokud je baterie řádně nabitá, lze zadávat následující povely: Nahoru, Dolů a Stop.
- Pohon zpomalí před dosažením horní i dolní koncové polohy.
 - Pohon se z dolní koncové polohy po zadání povelu NAHORU rozjíždí zpomaleně.
 - Je možné nastavit a uložit mezipolohu (viz kapitola 7)
- 6.2** - **Funkce ochrany proti přimrznutí:** pohon se vypne, pokud dojde k přimrznutí rolety a je zadán povel k jejímu vytažení.
- 6.3** - **Funkce rozpoznání překážky:** pokud roleta při spuštění narazí na překážku, pohon zastaví a poté reverzuje.
- 6.4** - **Funkce ochrany baterie proti nadměrnému vybití: před každým pohybem rolety nahoru nebo dolů pohon zkontroluje napětí baterie :**
- Pokud je napětí nižší než 12V: nebude možné provést nastavení pohonu (kapitola 2 -> kapitola 9).
- Pokud je napětí nižší než 11,5V: Pohon po zadání povelu Nahoru krátce zastaví a pak pokračuje v pohybu. Roletu lze spustit pouze opakovanými stisky tlačítka DOLŮ.
- Pokud je napětí nižší než 10V: pohon nereaguje na žádný povel.

i Ve všech těchto případech použijte pro rychlé dobíjení baterie nabíječku. Provoz pohonu se vrátí do normálu pouze tehdy, pokud napětí baterie překročí 12 V.

VAROVÁNÍ: Nikdy nenechávejte baterii vybitou (může dojít ke zničení baterie, pokud by byla delší dobu ponechána ve vybitém stavu).

7 ULOŽENÍ, VYVOLÁNÍ, VYMAZÁNÍ OBLÍBENÉ MEZIPOLOHY

Uložení:

- Nastavte roletu do požadované polohy.
- Stiskněte na **5s.** tlačítko „STOP“. Pohon se krátce pohne tam a zpět.

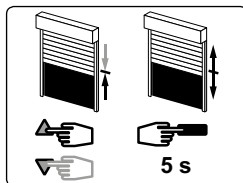

Vyvolání:

- Zmáčkněte na 0,5s tlačítko „STOP“. Roleta sjede do uložené mezipolohy.

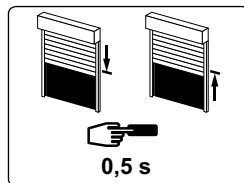

Vymazání mezipolohy: Když pohon stojí, stiskněte krátce tlačítko „STOP“ pro vyvolání mezipolohy. Vyčkejte, až se motor zastaví v mezipoloze a potom podržte tlačítko „STOP“ na 5s. Mezipoloha je vymazaná.

8 ZMĚNA NASTAVENÍ KONCOVÝCH POLOH A SMĚRU OTÁČENÍ (UŽIVATELSKÝ REŽIM)

- ⚠** Pohon automaticky kontroluje nastavení koncových poloh každých 60 cyklů (provede 4 zkušební cykly) nebo po odpojení baterie: HORNÍ koncovou polohu při montáži A a C, DOLNÍ koncovou polohu při montáži A a B.

8.1- Změna horní koncové polohy (výhradně montáž B a D):



- 1- Zadejte povel Nahoru a nechte roletu zastavit v aktuální horní koncové poloze, nastavené podle kapitoly 2.3.
- 2- Stiskněte současně a držte stisknutá po dobu **5s.** tlačítka **NAHORU a DOLŮ**. Pohon se krátce pohne tam a zpět pro potvrzení přechodu do nastavovacího režimu.
- 3- Pomocí tlačítek NAHORU a DOLŮ nastavte novou horní koncovou polohu.
- 4- **Na 2s. stiskněte tlačítko STOP.** Pohon krátkým pohybem tam a zpět potvrdí uložení změny nastavení do paměti. Nové nastavení je uloženo do paměti pohonu.

8.2- Změna dolní koncové polohy (výhradně montáž C a D):

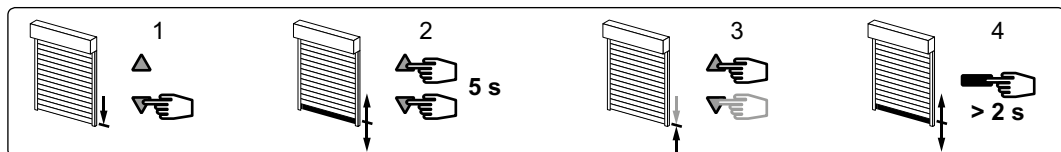

- 1- Zadejte povel dolů a nechte roletu zastavit v aktuální dolní koncové poloze, nastavené podle kapitoly 2.3.
- 2- Stiskněte současně a držte stisknutá po dobu 5s. tlačítka **NAHORU a DOLŮ**. Pohon se krátce pohne tam a zpět pro potvrzení přechodu do nastavovacího režimu.
- 3- Pomocí tlačítek NAHORU a DOLŮ nastavte novou dolní koncovou polohu.
- 4- **Na 2s. stiskněte tlačítko STOP.** Pohon krátkým pohybem tam a zpět potvrdí uložení změny nastavení do paměti. Nové nastavení je uloženo do paměti pohonu.

8.3- Změna směru otáčení (uživatelský režim):

- ⚠** Nastavte roletu mimo horní nebo dolní koncovou polohu.

- 1- Stiskněte současně tlačítka **NAHORU a DOLŮ** a držte je stisknutá po dobu **5 sekund**. Pohon se krátce pohne tam a zpět.
- 2- **Nejpozději do 2s. stiskněte tlačítko „STOP“ a podržte je stisknuté po dobu 2s.** Pohon se krátce pohne tam a zpět. *Směr otáčení je změněn.*

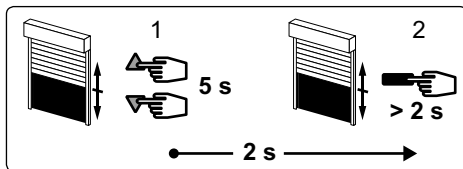

9 VYMAZÁNÍ PROVEDENÝCH NASTAVENÍ

⚠ Operace, popsané v této kapitole (9), nikdy neprovádějte na více pohonech současně.

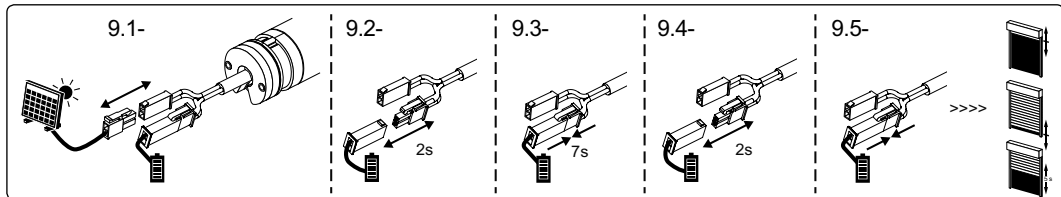

9.1- Odpojte od pohonu T3.5 EHz DC solární panel .

9.2 - Odpojte od pohonu T3.5 EHz DC na 2 s baterii.

9.3 - Připojte baterii zpět k pohonu na 7 s.

9.4 - Opět odpojte baterii od pohonu na 2 s.

9.5 - Připojte baterii zpět. *Pokud je pohon v horní nebo dolní koncové poloze, pohne se krátce tam a zpět. Z jiné polohy se dá do pohybu jedním směrem a po asi 5 s zastaví.*

Nyní je pohon v režimu „vymazávání“ paměti.

9.6 - Potvrďte vymazání paměti tohoto pohonu individuálním vysílačem:

- Stiskněte a držte na dobu delší než 7 s tlačítko „PROG“ na vysílači, dokud se pohon krátce nepohne tam a zpět a po několika sekundách ještě jednou.

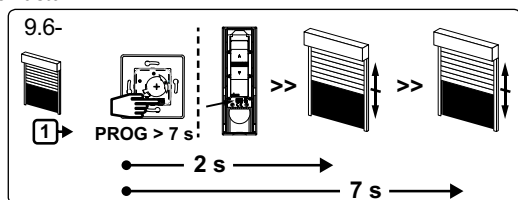

i Paměť pohonu je nyní zcela vymazána. Můžete připojit solární panel k baterii a poté provést kompletní postup nastavení (kapitola 2).

i Dvojitě vypnutí napájení je možné provést přímo na konektoru solárního panelu (aniž by se od pohonu odpojovala baterie), pokud jsou splněny následující dvě podmínky:

- Pohon musí být v režimu stand-by (viz kapitola 4)
- Solární panel nesmí být osvětlen (rozptýleným světlem, baterkou apod.) déle než 10 minut. Pokud je osvětlen déle než 10 minut, na 10 s solární panel odpojte.
- Pak proveďte dvojitě vypnutí napájení, tj. kroky 9.2, 9.3, 9.4, 9.5, na konektoru solárního panelu (baterie přitom zůstává připojena k pohonu), a následně proveďte krok 9.6.

10 PROVOZ A ÚDRŽBA

- Tento pohon nevyžaduje žádnou údržbu.

- Pro vytažení poháněného výrobku stiskněte na spárovaném vysílači tlačítko „NAHORU“.

- Pro spuštění poháněného výrobku stiskněte na spárovaném vysílači tlačítko „DOLŮ“.

- Když se poháněný výrobek pohybuje, krátce stiskněte tlačítko „STOP“ a poháněný výrobek se zastaví.

- Poháněný výrobek musí být v klidu. Stiskněte na 0,5s tlačítko „STOP“, poháněný výrobek se nastaví do uložené mezipolohy (chcete-li upravit nebo odstranit uloženou mezipolohu, viz kapitola 7).

Tipy a doporučení pro používání:

PROBLÉM	MOŽNÉ PŘÍČINY	ŘEŠENÍ
Poháněný výrobek nefunguje.	Baterie ovladače je vybitá.	Zkontrolujte baterii a případně ji vyměňte.
	Systémová baterie je vybitá.	Nabijte systémovou baterii.
Pohon se po stisku tlačítka NAHORU krátce zastaví a pak pokračuje v pohybu nahoru.	Systémová baterie je vybitá.	Nabijte systémovou baterii.
Není možné provést nastavení pohonu.	Systémová baterie je vybitá.	Nabijte systémovou baterii.

Pokud poháněný výrobek stále nefunguje, kontaktujte odborníka v oboru motorizace a domácí automatizace.



Tímto prohlášením společnost Simu SAS, sídlící ve F-70103 GRAY, potvrzuje, že pohon, na který se vztahují tyto pokyny, splňuje základní požadavky příslušných evropských směrnic, zejména směrnic týkající se strojních zařízení 2006/42/EC a rádiových zařízení 2014/53/EU. Komplettní text prohlášení o shodě EU je dostupný na stránkách www.simu.com. Emmanuel CARMIER, generální ředitel, GRAY, 10/2017.