

FR - L'extrémité du fil d'antenne du moteur doit sortir du caisson du volet roulant de minimum 10 cm (100 mm) et être éloignée de 1 cm (10 mm) de toutes surfaces métalliques.
EN - The end of the motor antenna wire must be put outside the roller shutter box for at least 10cm (100mm) and must be placed at 1cm (10mm) from a metallic surface.
DE - Das Ende der Antenne muss sich mindestens 10 cm (100 mm) ausserhalb des Rolladenkastens befinden und mit einem Abstand von 1 cm (10 mm) von metallischen Untergrund montiert werden.
NL - Het einde van de antenne moet minstens 10cm (100mm) buiten het rolluik worden geplaatst en minstens 1cm (10mm) van een metalen voorwerp.
PL - Koniec przewodu anteny napędu musi być umieszczony umieścić na zewnątrz kasety na co najmniej 10cm (100mm) i musi być umieszczony co najmniej w odległości 1cm (10mm) od metalowej powierzchni.
CZ - Posledních 10cm (100mm) drátu antény pohonu, musí být umístěno mimo box rolety a musí být umístěn ve vzdálenosti 1cm (10mm) od kovového povrchu.

FR - Nettoyer avec un produit dégraissant et essuyer la surface de collage.
EN - Clean with a degreasing product and wipe the gluing surface.
DE - Die Verklebungsflächen reinigen und mit einem Entfettungsmittel abwischen.
NL - Reinig met een ontvetter het te lijmen oppervlak en droog het af.
PL - Wyczyść za pomocą środka odtłuszczającego i wytrzyj powierzchnię klejenia.
CZ - Povrch pro lepení zbavte mastnoty a prachu.

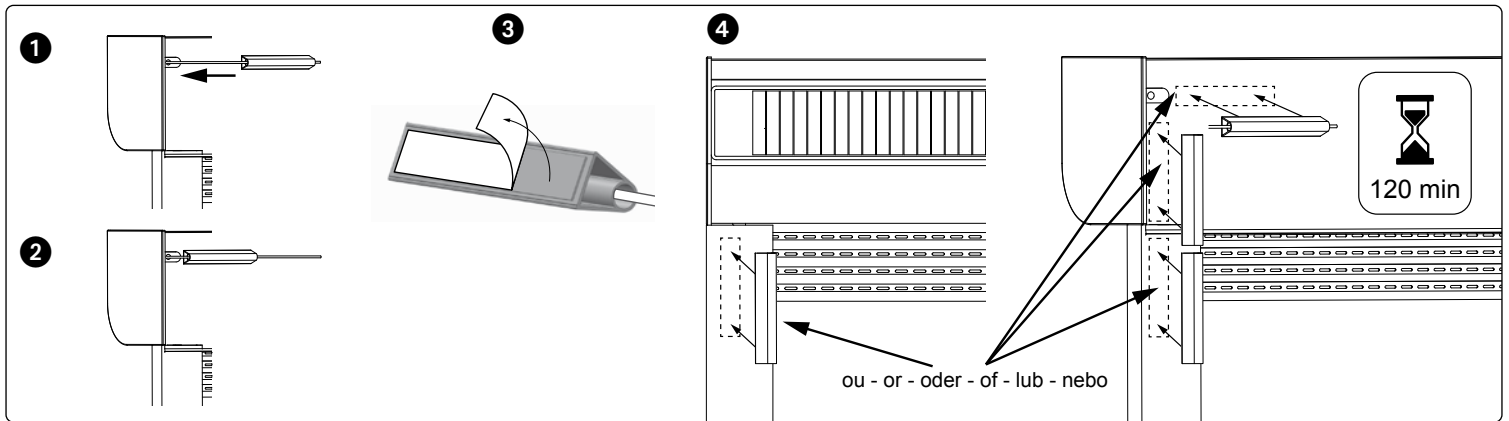

FR - INSTALLATION:
 - La température ambiante lors du collage doit être comprise entre 20°C et 38°C. Les surfaces de collage doivent être sèches, propres et planes. Appliquer le support sur le coffre avec une pression uniforme. SIMU déconseille la fixation du support par collage, en particulier sur des surfaces non lisses et poreuses telles que crépi, béton, bois... Nous recommandons aux utilisateurs de réaliser des essais industriels dans les conditions exactes de l'application envisagée afin de s'assurer que notre produit satisfait à ses contraintes.

EN - INSTALLATION:
 - The ambient temperature when gluing should be between 20°C and 38°C. The surfaces to be glued must be dry, clean and flat. SIMU does not recommend glue mounting of the antenna, especially on non-smooth and porous surfaces such as plastering, concrete, wood, Fix the bracket to the box applying a uniform amount of pressure. We recommend users run industrial tests in exactly the same conditions as those of the intended application and thereby ascertain that our product satisfies its requirements.

DE - INSTALLATION:
 - Die Umgebungstemperatur bei der Verklebung muss zwischen 20°C und 38°C liegen. Die Verklebungsflächen müssen trocken, sauber und eben sein. SIMU rät davon ab, die Halterung durch Kleben auf rauen oder porösen Oberflächen zu befestigen, besonders auf Putz, Beton, Holz, etc. Halterung durch gleichmäßigen Druck auf den Kasten anbringen. Wir empfehlen Installateuren industrielle Tests unter den genauen Bedingungen der beabsichtigten Anwendung durchzuführen, um sicherzustellen, dass unser Produkt diesen Anforderungen entspricht.

NL - INSTALLATIE:
 - De omringende temperatuur tijdens het lijmen moet tussen 20°C en 38°C zijn. De lijm oppervlakken moeten droog en schoon zijn. SIMU raadt niet aan het vastlijmen van de beugel, met name op niet-gladde en poreuze oppervlakken, zoals pleisterkalk, beton, hout, enz. Breng het beugel op de kist aan met een regelmatige drukverdeling. Wij raden gebruikers aan industriële tests uit te voeren onder de dezelfde condities voor deze toepassing geldende omstandigheden en te controleren of ons product aan deze eisen voldoet.

PL - INSTALACJA:
 - Podczas klejenia temperatura otoczenia powinna wynosić od 20°C do 38°C. Powierzchnie do sklejenia muszą być suche, czyste i płaskie.. SIMU nie zaleca montażu anteny na klej, szczególnie na powierzchniach niegładkich i porowatych, takich jak tynki, beton, drewno,.... Zamocować uchwyt do skrzynki wywierając jednakowy nacisk. Zalecamy użytkownikom przeprowadzenie testów przemysłowych w warunkach dokładnie odpowiadających przewidywanemu zastosowaniu, aby upewnić się, że nasz produkt spełnia jego wymagania.

CZ - INSTALACE:
 - Pokojová teplota během lepení by se měla pohybovat mezi 20°C a 38°C. Lepený povrch musí být hladký, suchý a zbavený mastnoty a prachu. S vyvinutím stejnoměrného tlaku přitlačte panel na kryt. Firma SIMU nedoporučuje lepení baterie na nevhodné druhy povrchů, které jsou nerovné a porézní jako je beton, omítka, dřevo, ... Doporučujeme uživateli, aby provedli technické odzkoušení výrobku v prostředí shodném se zamyšleným umístěním a aby se ujistili, že výrobek splňuje jejich požadavky.